

免责声明

以下在线版用户手册对所有车型以及您车辆的标准装备和选装装备进行了描述。专门为某些国家提供的特定配置在语言设定方面可能与此存在差异。请注意，您的车辆可能未配备所描述的全部功能，其中包括与安全相关的系统和功能。

如需其他车型及车型年款的印刷版用户手册，请联系梅赛德斯-奔驰授权经销商。在线版本为当前有效的用户手册版本。由于梅赛德斯-奔驰不断采用最新工艺改进其车辆及装备，以及在设计及装备方面进行变更，因此可能无法将您车辆可能发生的变更考虑在内。

另请阅读车内的印刷版用户手册、各种补充文件和电子版用户手册。

版权

保留所有权利。所有文本、图像、图形均受版权和其他知识产权保护法的约束。任何人不得复制（用于商业目的或转载），也不得进行修改用于其他网站。





EQE 使用说明书 (用户手册)

Mercedes-Benz 北京奔驰



前排乘客前置气囊警告



警告 前排乘客前置气囊启用时的伤害或致命伤害风险

如果前排乘客前置气囊启用，在发生事故时，前排乘客座椅上的儿童可能会被前排乘客前置气囊撞击。

- ▶ 任何情况下，**不得在前置气囊处于启用状态的座椅上使用后向儿童约束系统，否则可能导致死亡或严重伤害。**

请遵守“在车内安全运载儿童”章节的说明。

欢迎进入梅赛德斯-奔驰的世界

首次驾驶前，请先仔细阅读本使用说明书（用户手册），并熟悉您的车辆。为了您的安全并延长车辆使用年限，请遵守本使用说明书（用户手册）中的说明和警告注意事项。忽视这些说明和警告注意事项可能会导致车辆受损或人身伤害。

您车辆的标准装备和产品描述可能与此处的描述存在差异，这取决于以下因素：

- 车型
- 订购项目
- 国家版本
- 选配情况

因此，在个别情况下，车辆的实际装备可能与描述和图示有所不同。

梅赛德斯-奔驰不断致力于进一步开发其车辆。

梅赛德斯-奔驰保留对以下方面进行更改的权利：

- 设计
- 装备
- 技术性能

以下资料均为车辆的组成部分：

- 电子使用说明书（用户手册）
- 印刷版使用说明书（用户手册）
- 保养小册
- 补充资料
- 补充文件

请务必时刻随车携带这些文件。确保随车携带所有文件或者在出售、出租或出借车辆时一同转交这些文件并告知实际驾驶人阅读本使用说明书（用户手册），遵守本使用说明书（用户手册）中的说明和警告注意事项。

在使用前须认真阅读本使用说明书（用户手册），阅读后妥善保存，禁止对车辆进行非法改装及加装。

北京奔驰汽车有限公司

2955849402



2 目录

符号	5	诊断接口	25	儿童安全锁	64
		具有资质的专业服务中心	26	乘客存在提醒	65
		机动车注册	26		
概览	6	车辆的正确使用	26	开启和关闭	66
驾驶室（中央显示屏）	6	适用于使用电子医疗辅助设备的人员		钥匙	66
驾驶室（MBUX 超联屏）	8	的注意事项	27	电子车钥匙	69
指示灯和警告灯（标准）	10	默示保证	27	车门	71
指示灯和警告灯（带驾驶员摄像头）	12	救援卡二维码	27	行李箱	80
上方控制面板	14	数据存储	28	侧车窗	85
车门操作单元和座椅调节	16	版权	34	滑动天窗	87
紧急情况和故障	18			防盗保护	91
		驾驶员及乘客安全	35	座椅和存放	93
电子使用说明书（用户手册）	20	要点简述	35	关于正确的驾驶员座椅位置的注意事	
调出电子使用说明书（用户手册）	20	有关约束系统自动功能的信息	41	项	93
		约束系统的目的和功能	43	关于把手的说明	93
		安全带	47	座椅	94
一般说明	21	气囊	47	方向盘	106
环境保护	21			方便出入功能	107
梅赛德斯-奔驰原厂配件	21	在车内安全运载儿童	49	记忆功能	108
使用说明书（用户手册）	22	要点简述	49	存储空间	110
触摸感应式控制键	22	重要安全注意事项	50	杯座	117
Mercedes me 应用程序	23	用于运载儿童的合适儿童约束系统	55	插座	119
操作安全	23	适用于安装儿童约束系统的座椅	58	移动电话无线充电和外置天线连接	120
有关在前牌照固定架上组装车牌的注		固定儿童约束系统	60		
意事项	25				

安装和拆卸脚垫	122	车辆牵引说明	246	保养和护理	298
车灯和视野	124	驾驶员显示屏	247	主动保养提示系统增强版 (ASSYST PLUS) 保养时间间隔显示	298
车外照明	124	关于驾驶员显示屏的说明	247	保养管理	299
车内照明	132	关于可达里程的说明	247	远程诊断	299
风挡玻璃雨刮器和风挡玻璃清洗系统	134	操作驾驶员显示屏	248	前舱	300
后视镜	136	驾驶员显示屏菜单	248	为风挡玻璃清洗系统加注清洗液	301
有关汽车电子标识安装位置的信息	139	平视显示	249	清洁和护理	302
风挡玻璃上无线电波可穿透的区域	139	驾驶员显示屏上的状态显示概述	251	故障救援	309
红外线反射风挡玻璃功能	139	MBUX 智能人机交互系统	252	紧急情况	309
智能气候控制	140	概述和操作	252	泄气的轮胎	310
智能气候控制系统概述	140	系统设定	266	蓄电池 (车辆)	315
操作智能气候控制系统	142	AMG TRACK PACE	270	牵引起动或牵引	316
驾驶和驻车	152	驱动系统设定	275	保险丝	322
驾驶	152	导航和交通	275	车轮和轮胎	325
动态操控选择 (DYNAMIC SELECT)	163	电话	286	有关噪音或异常操控性的注意事项	325
变速箱	165	Mercedes me App	289	有关定期检查车轮和轮胎的注意事项	325
全时四轮驱动 (4MATIC) 功能	167	梅赛德斯-奔驰紧急呼叫系统	295	有关防滑链的注意事项	325
为高压蓄电池充电	167	音响设定	297	启用或停用防滑链模式	326
驻车	182			轮胎气压	326
驾驶和驾驶安全系统	186			车轮更换	329
				应急备用轮胎	338

4 目录

技术数据	339
技术数据说明	339
车载电子设备	339
规范无线电信息	340
车辆铭牌，车辆识别代号（VIN）和 电机号码概述	341
工作液	343
车辆数据	346
<hr/>	
显示信息和警告灯/指示灯	352
显示信息	352
警告灯和指示灯	419
<hr/>	
索引	435

本使用说明书（用户手册）中包含以下符号：

 **警告** 未遵守警告注意事项造成的危险

警告注意事项提醒您注意可能危及您或他人健康或生命的危险。

 请遵守警告注意事项。

 **环保说明** 未遵守环保说明造成的环境破坏

环保说明包括有关环保行为或环保弃置的信息。

 请遵守环保说明。

 **注意事项** 未遵守有关零部件损坏的注意事项造成的财产损失

零部件损坏注意事项提醒您注意可能导致车辆损坏的风险。

 请遵守有关零部件损坏的注意事项。

 这些符号表示实用的操作指示或可能对您有帮助的详细信息。

 说明

 (→
页)

有关主题的详细信息

 Display

中央显示屏中的显示



MBUX 智能人机交互系统中要选择的最高级菜单



MBUX 智能人机交互系统中要选择的相应子菜单

*

指示原因

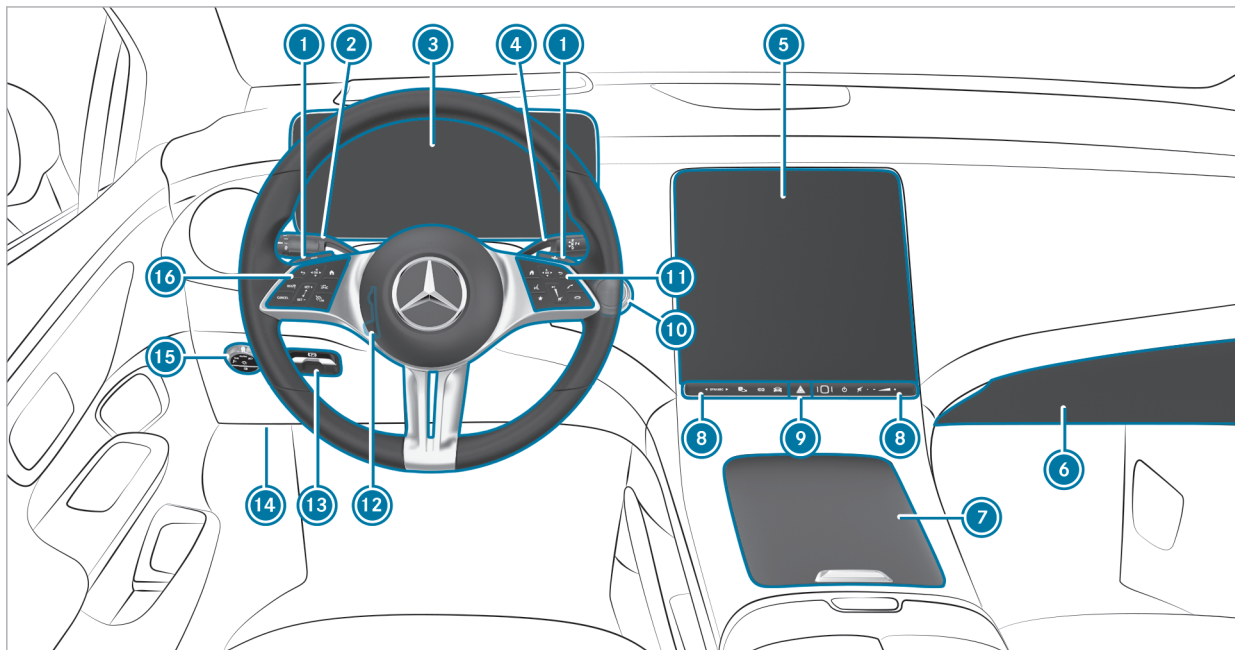

左舵驾驶车辆（配备中央显示屏）

①	增加能量再生	→	160	开启/关闭 MBUX 智能人机交互系统	→	252
	减少能量再生	→	160	开启/关闭声音	→	252
②	组合开关	→	125	调节音量	→	252
③	驾驶员显示屏	→	248	⑨ 危险警告灯系统	→	126
④	直接选档 (DIRECT SELECT) 换档杆	→	165	⑩ 启动/停止按钮	→	155
⑤	中央显示屏	→	252	⑪ MBUX 智能人机交互系统控制面板	→	259
⑥	手套箱	→	111	⑫ 调节方向盘	→	106
⑦	储物箱	→	111	⑬ 电动驻车制动器	→	183
⑧	开关板, 用于:			⑭ 诊断接口	→	25
	动态操控选择 (DYNAMIC SELECT) 按钮	→	164	⑮ 照明开关	→	124
	智能泊车	→	235	⑯ 控制面板:		
	调出 EQ 菜单	→	180	驾驶员显示屏	→	248
	车辆快速访问			智能领航限距功能 (Active Distance Assist DISTRONIC) 和可变限速器	→	201
	指纹传感器	→	252			

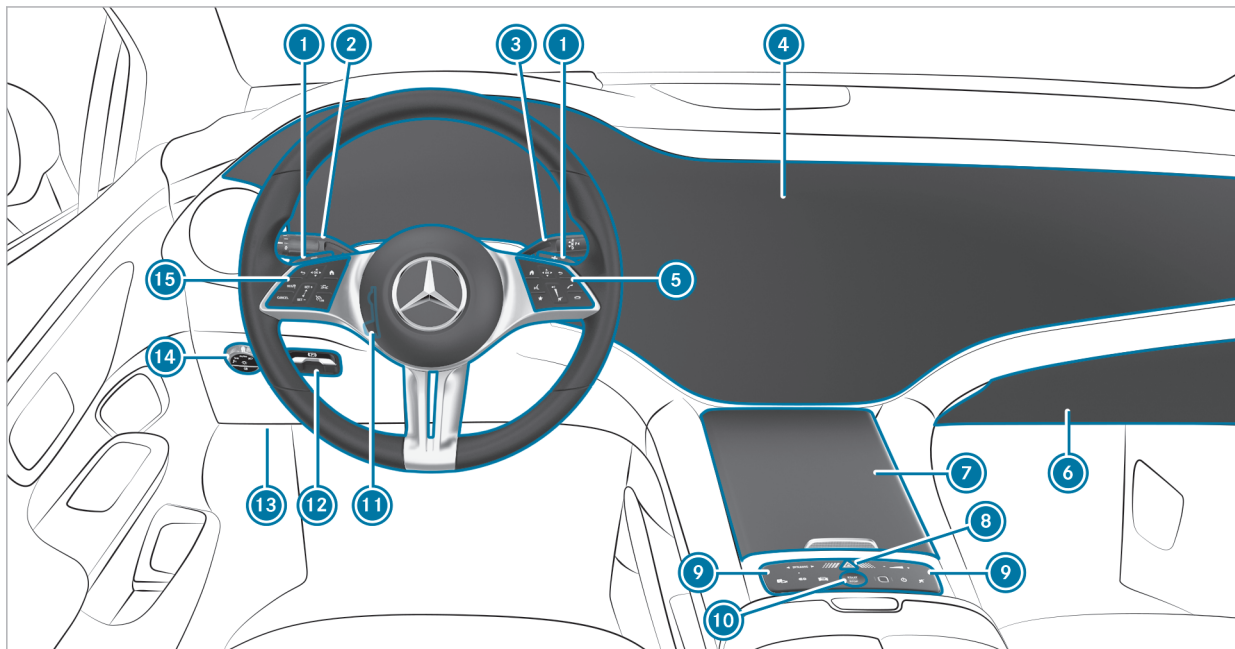

左舵驾驶车辆 (配备 MBUX 超联屏)

①	 增加能量再生	→	160	 调出 EQ 菜单	→	180
	 减少能量再生	→	160	 车辆快速访问		
②	组合开关	→	125	 指纹传感器	→	252
③	直接选档 (DIRECT SELECT) 换档杆	→	165	 开启/关闭 MBUX 智能人机交互系统	→	252
④	带以下装置的 MBUX 超联屏:			 开启/关闭声音	→	252
	驾驶员显示屏	→	247	 调节音量	→	252
	中央显示屏	→	252	⑩ 启动/停止按钮	→	155
	前排乘客显示屏	→	252	⑪ 调节方向盘	→	106
⑤	MBUX 智能人机交互系统控制面板	→	259	⑫  电动驻车制动器 (在驾驶时手动启动, 可紧急制动)	→	183
⑥	手套箱	→	111	⑬ 诊断接口	→	25
⑦	储物箱	→	111	⑭ 照明开关	→	124
⑧	 危险警告灯系统	→	126	⑮ 控制面板:		
⑨	开关板, 用于:			驾驶员显示屏	→	248
	 动态操控选择 (DYNAMIC SELECT) 按钮	→	164	 智能领航限距功能 (Active Distance Assist DISTRONIC) 和可变限速器	→	201
	 智能泊车	→	235			

10 概览 - 指示灯和警告灯 (标准)

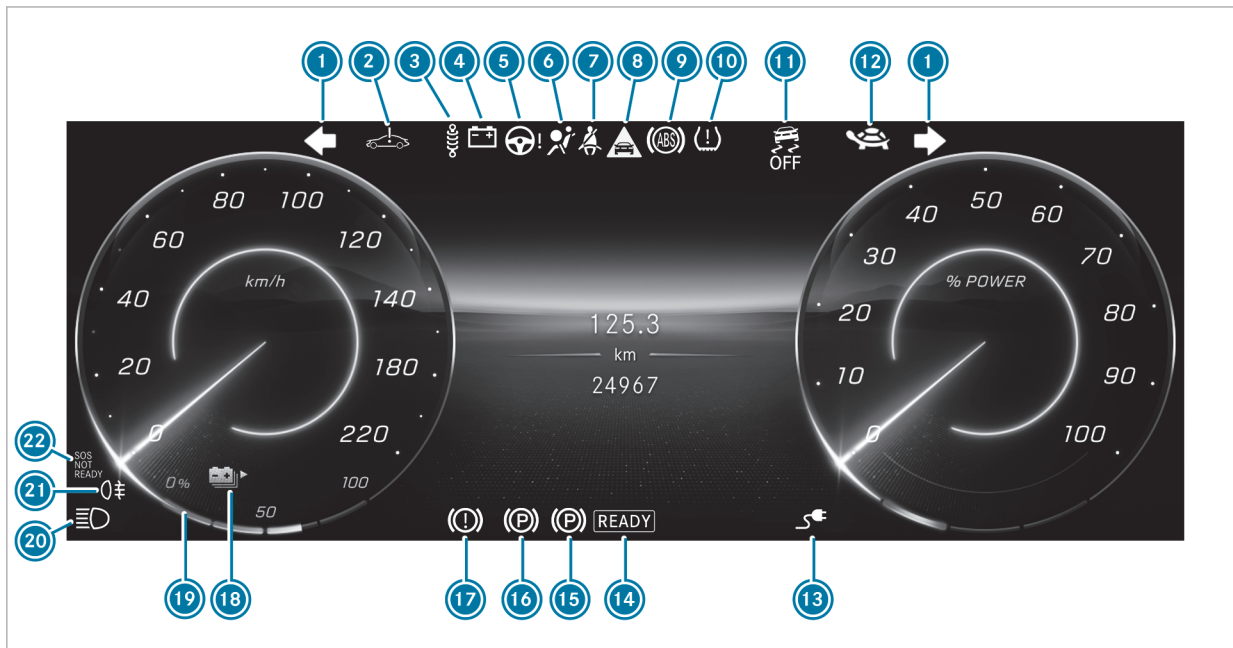

标准驾驶员显示屏

①		转向信号指示灯	→	125			
②		系统错误警告灯	→	422			
③		悬挂警告灯 (红色)	→	428			
		悬挂警告灯 (黄色)	→	428			
④		电气故障警告灯	→	422			
⑤		动力转向故障警告灯 (红色)	→	423			
		动力转向故障警告灯 (黄色)	→	423			
		后轴转向系统指示灯 (红色)	→	423			
		后轴转向系统指示灯 (黄色)	→	423			
⑥		约束系统警告灯	→	421			
⑦		安全带警告灯	→	421			
⑧		车距警告灯	→	428			
⑨		防抱死制动系统 (ABS) 故障警告灯	→	428			
⑩		轮胎气压监测器警告灯	→	433			
⑪		电控车辆稳定行驶系统关闭 (ESP® OFF) 警告灯	→	428			
		电控车辆稳定行驶系统 (ESP®) 警告灯	→	428			
⑫		功率降低警告灯	→	422			
⑬		充电电缆已插入警告灯	→	422			
⑭	READY	驱动系统操作准备就绪指示灯	→	155			
⑮		电动驻车制动警告灯 (黄色)	→	425			
⑯		电动驻车制动警告灯 (红色)	→	425			
⑰		制动警告灯 (红色)	→	425			
		制动警告灯 (黄色)	→	425			
⑱		可达里程					
⑲		充电状态显示					
⑳		远光指示灯	→	125			
		近光指示灯	→	124			
		驻车指示灯	→	124			
㉑		后雾灯指示灯	→	125			
㉒		梅赛德斯-奔驰紧急呼叫系统指示灯	→	432			

12 概览 - 指示灯和警告灯（带驾驶员摄像头）

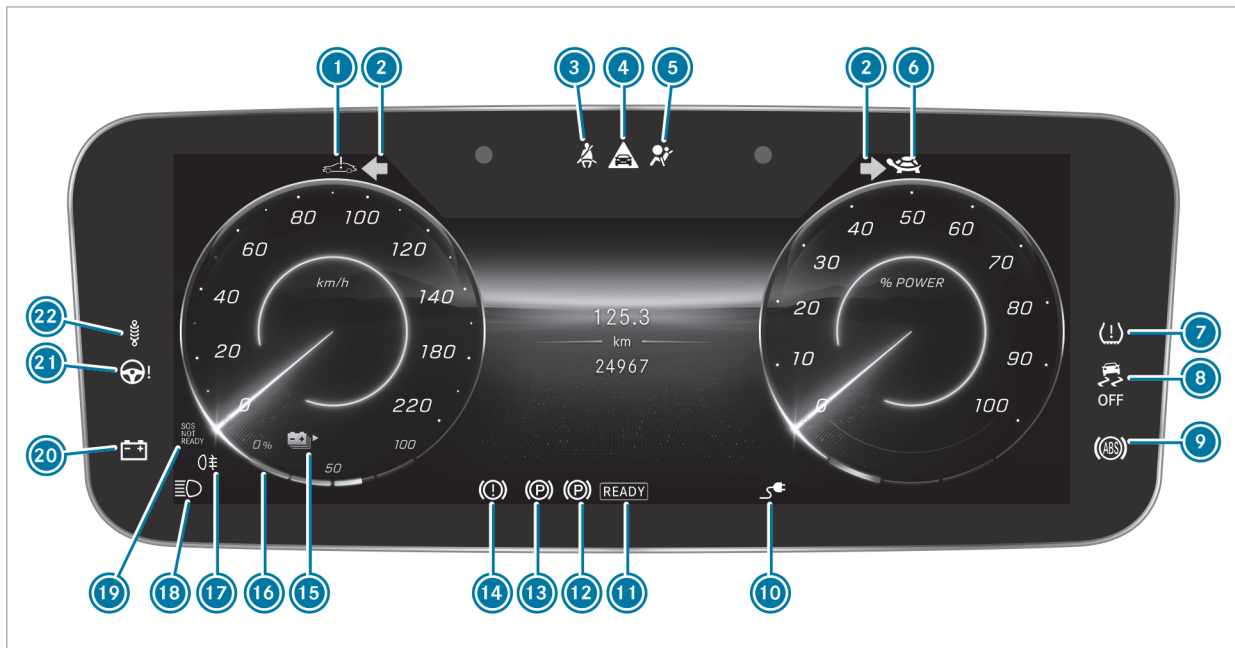

带驾驶员摄像头的驾驶员显示屏

①		系统错误警告灯	→	422	⑭		制动警告灯 (红色)	→	425
②	 	转向信号指示灯	→	125			制动警告灯 (黄色)	→	425
③		安全带警告灯	→	421	⑮		可达里程		
④		车距警告灯	→	428	⑯		充电状态显示		
⑤		约束系统警告灯	→	421	⑰		后雾灯指示灯	→	125
⑥		功率降低警告灯	→	422	⑱		远光指示灯	→	125
⑦		轮胎气压监测器警告灯	→	433			近光指示灯	→	124
⑧		电控车辆稳定行驶系统关闭 (ESP [®] OFF) 警告灯	→	428			驻车指示灯	→	124
		电控车辆稳定行驶系统 (ESP [®]) 警告灯	→	428	⑲		梅赛德斯-奔驰紧急呼叫系统指示灯	→	432
⑨		防抱死制动系统 (ABS) 故障警告灯	→	428	⑳		电气故障警告灯	→	422
⑩		充电电缆已插入警告灯	→	422	㉑		动力转向故障警告灯 (红色)	→	423
⑪	READY	驱动系统操作准备就绪指示灯	→	155			动力转向故障警告灯 (黄色)	→	423
⑫		电动驻车制动警告灯 (黄色)	→	425			后轴转向系统指示灯 (红色)	→	423
⑬		电动驻车制动警告灯 (红色)	→	425			后轴转向系统指示灯 (黄色)	→	423
					㉒		悬挂警告灯 (红色)	→	428
							悬挂警告灯 (黄色)	→	428

14 概覽 - 上方控制面板

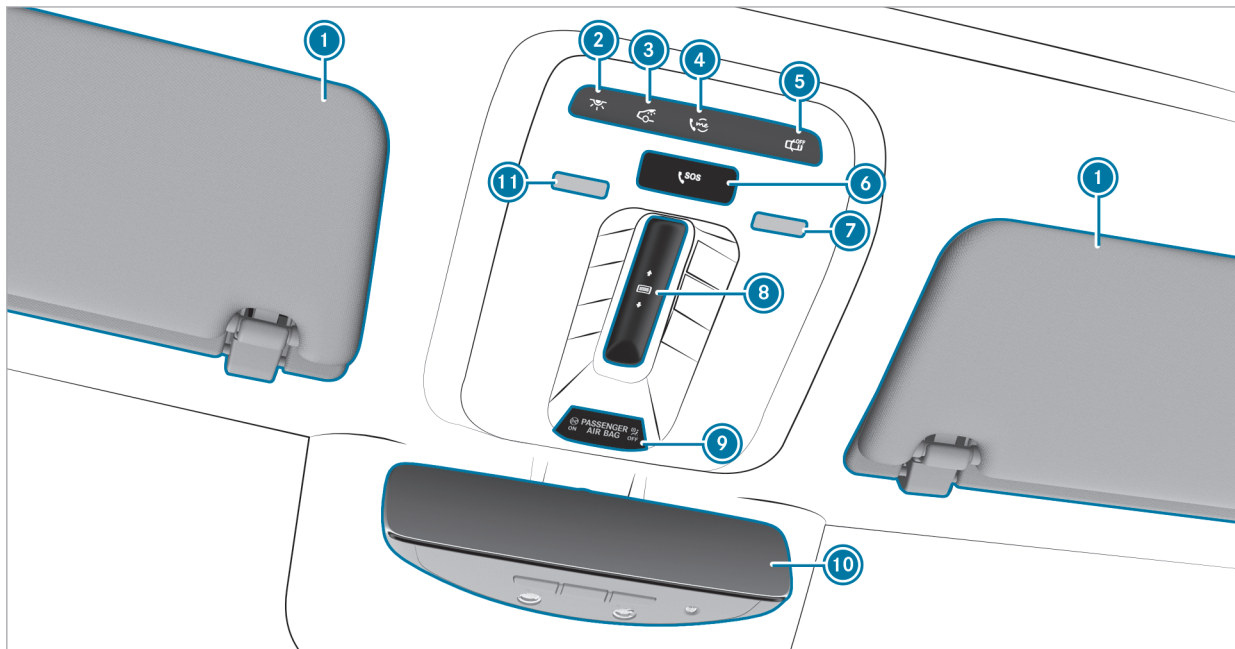

①	遮阳板		
②	 开启/关闭前排车内照明	→	132
③	 开启/关闭后排车内照明	→	132
④	 me 按钮	→	289
⑤	 开启/关闭自动车内照明控制	→	132
⑥	 SOS 按钮	→	289
⑦	开启/关闭右侧阅读灯	→	132
⑧	 开启/关闭全景式滑动天窗	→	87
	 开启/关闭全景式滑动天窗遮阳帘	→	87
⑨	乘客前置气囊 (PASSENGER AIRBAG) 指示灯	→	39
⑩	车内后视镜	→	137
⑪	开启/关闭左侧阅读灯	→	132

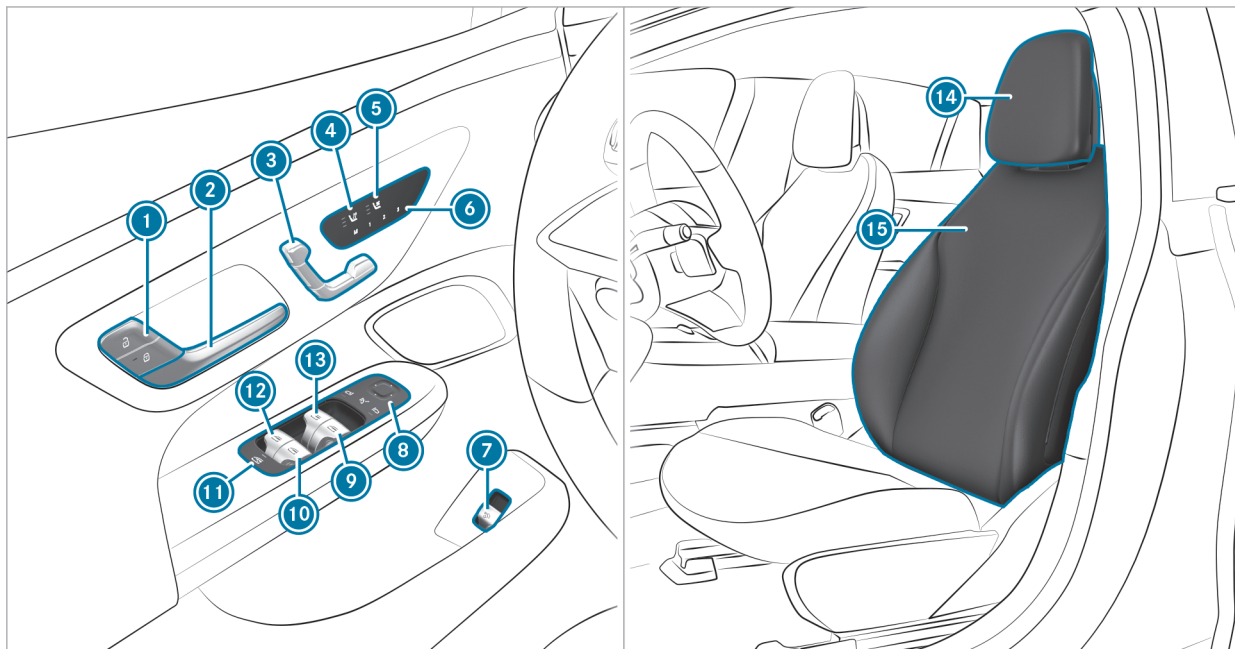

①		锁止/解锁车辆	→	71	⑨		开启/关闭右侧车窗	→	85
②		开启车门	→	71	⑩		开启/关闭后排右侧车窗	→	85
③		电动调节座椅	→	95	⑪		后侧窗儿童安全锁	→	65
④		开启/关闭座椅加热	→	104	⑫		开启/关闭后排左侧车窗	→	85
⑤		开启/关闭座椅通风	→	105	⑬		开启/关闭左侧车窗	→	85
⑥		操作记忆功能	→	109	⑭		调节头枕	→	99
⑦		开启/关闭行李箱盖	→	80	⑮		使用MBUX 智能人机交互系统调节座椅	→	102
⑧		操作车外后视镜	→	136					

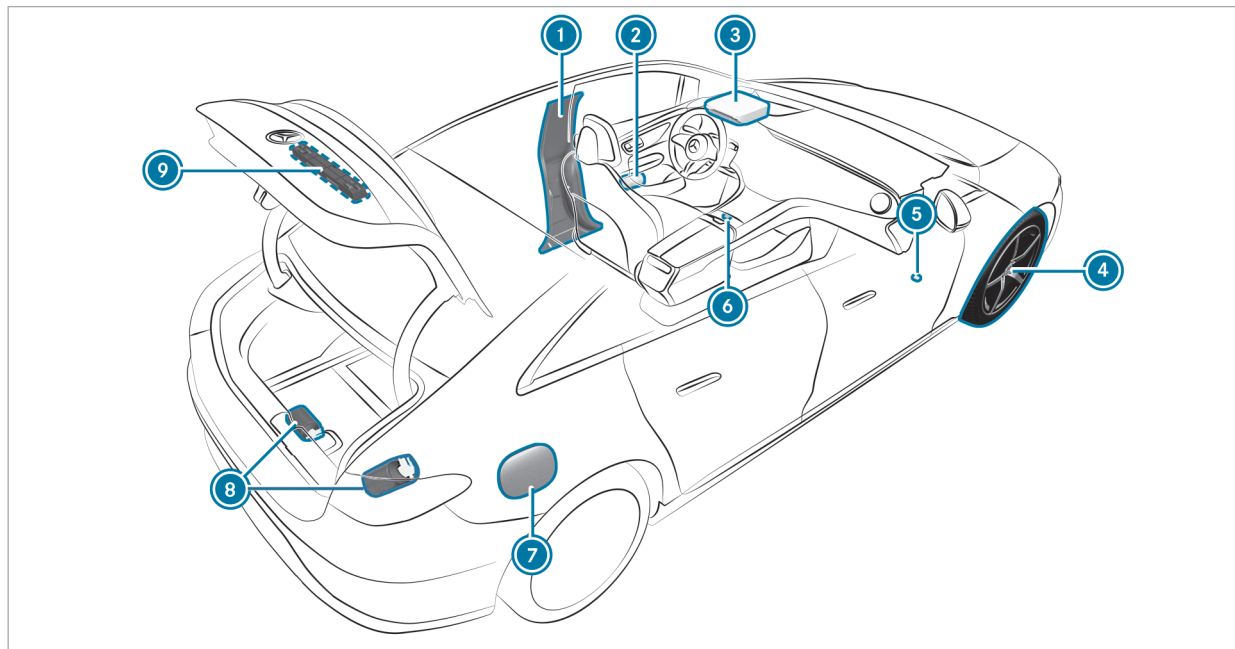

① B 柱以及： 用于使用救援卡的二维码	→	27	⑤ 操作高压断开装置	→	152
有关轮胎气压的信息标签	→	327	⑥  危险警告灯系统	→	126
② 安全背心	→	309	⑦ 带以下物品的插座盖板： 用于使用救援卡的二维码	→	27
③  me 按钮	→	289	⑧ 补胎胶 (TIREFIT) 组件 (如选装)	→	311
 SOS 按钮	→	289	⑨ 警告三角标志	→	310
④ 泄气的轮胎	→	310			

调出电子使用说明书（用户手册）

MBUX 智能人机交互系统：

→  → 设定 → 信息 → 使用说明书（用户手册） → 打开电子使用说明书（用户手册）

电子使用说明书（用户手册）描述了车辆和 MBUX 智能人机交互系统的功能和操作。

▶ 在电子使用说明书（用户手册）中选择下列任一菜单项：

- **快速启动**：找到调整座椅（驾驶员侧）的第一步。
- **提示**：找到为您的特定日常用车做准备的信息。
- **动画**：观看车辆功能动画。
- **信息**：在驾驶员显示屏上接收关于信息的附加信息。
- **语言**：选择电子使用说明书（用户手册）的语言。

您可使用**搜索**搜索栏查找关键词，以便快速找到与车辆操作相关问题的答案。

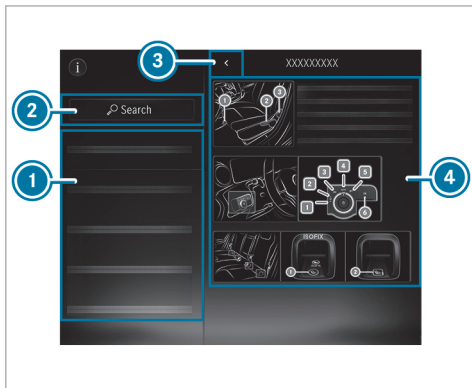

- ① 菜单
- ② 搜索
- ③ 返回
- ④ 目录章节

可展开和收起电子使用说明书（用户手册）中的某些章节，例如警告说明。

调出电子使用说明书（用户手册）的其他方法：

驾驶员显示屏：调出简讯作为驾驶员显示屏上的显示信息

MBUX 读心语音助理：通过语音控制系统调出

全局搜索：在主屏幕上调出电子使用说明书（用户手册）内容的搜索结果

出于安全考虑，电子使用说明书（用户手册）在行车时停用。

环境保护

 **环保说明** 由于驾驶条件和个人驾驶方式造成的环境破坏

以对环境负责的方式操作车辆，以保护环境。请遵守以下有关驾驶条件和个人驾驶方式的建议。

驾驶条件：

- ▶ 确保轮胎气压符合推荐标准。
- ▶ 请勿承载不必要的载荷（例如请勿携带不再需要的车顶行李架）。
- ▶ 监测能耗
- ▶ 请遵守保养时间间隔。
定期保养车辆有益于环境保护。
- ▶ 请务必在具有资质的专业服务中心进行保养工作。

个人驾驶方式：

- ▶ 小心驾驶并与前方车辆之间保持适当车距。
- ▶ 避免频繁、突然加速和制动。

 以节能方式驾驶。注意观察 ECO 显示以采用经济型驾驶方式。

 **环保说明** 不负责任地弃置高压蓄电池造成的环境污染

高压蓄电池含有危害环境的材料。

 请到具有资质的专业服务中心弃置损坏的高压蓄电池。

在任何已就蓄电池垃圾处理作出规定的地区，如本手册任何相关内容与该地区规定不一致的，以该地区的规定为准。

梅赛德斯-奔驰原厂配件

 **注意事项** 安装附件、维修或焊接造成的约束系统操作性能受损

气囊和安全带紧急拉紧器以及约束系统控制单元和传感器可能安装在您车辆的以下区域：

- 车门
- 车门立柱
- 车门槛
- 座椅

- 驾驶室
- 驾驶员显示屏
- 中央控制台
- 侧部车顶框架

 请勿在这些区域安装音频系统等附件。

 请勿进行维修和焊接。

 请到具有资质的专业服务中心加装附件。

如果使用未经梅赛德斯-奔驰认可的配件、轮胎和车轮以及和安全相关的附件，可能会危及车辆的操作安全性。关键的安全系统（例如制动系统）可能会发生故障。仅使用梅赛德斯-奔驰原厂配件或具有同等品质的零部件。仅可使用经专门认可适用于您车型的轮胎、车轮和附件。

对于梅赛德斯-奔驰原厂配件和经专门认可适用于您车辆的改装件和配件，其可靠性、安全性与适用性均经梅赛德斯-奔驰测试。尽管在不断进行市场研究，但是梅赛德斯-奔驰无法对其他零部件进行评定。因此，梅赛德斯-奔驰对在梅赛德斯-奔驰车辆中使用此类

零部件概不负责，即使这些产品已获得第三方检测中心独立的认可。

使用未经梅赛德斯-奔驰认可的配件可能会使车辆的一般行驶许可失效。

此规定适用于以下情况：

- 车型与车辆一般行驶许可认可的车型不符。
- 可能危及其他道路使用者。
- 噪声等级劣化。

在订购梅赛德斯-奔驰原厂配件时，请务必指明车辆识别代号（VIN）（→ 第 341 页）。

使用说明书（用户手册）

本使用说明书（用户手册）和车辆中的电子版使用说明书（用户手册）描述了以下车型以及您车辆的标准和选装装备：

- 本使用说明书（用户手册）付印时可提供的车型以及标准和选装装备。
- 仅在某些国家或地区提供的车型以及标准和选装装备。
- 后续才提供的车型以及标准和选装装备。

请注意，您的车辆可能未配备所描述的全部功能，这也包括与安全相关的系统。因此，车辆的实际装备可能与描述和图示有所不同。

如有关于车辆配置和操作方面的任何疑问，请咨询梅赛德斯-奔驰授权服务中心。

❗ 请谨记，本使用说明书（用户手册）中所述的所有速度值均为近似值，存在一定的公差。

使用说明书（用户手册）、补充资料、其他补充文件和保养小册均是重要文件，对车辆所有人及所有实际驾驶人均具备法定约束力，应存放在车内。

触摸感应式控制键

除传统的开关和按钮外，您的车辆还配备触摸感应式控制键。

这些部件位于车辆的以下区域：

- 车顶和车门控制面板
- 智能气候控制
- 方向盘
- MBUX 智能人机交互系统

控制键配有触摸感应式用户界面表面。例如，通过按下或滑动以调节设定或触发功能来控制该表面。

例如，在触摸屏区域，您还可以触摸感应式用户界面表面上的脉冲、振动或表面结构改变的形式来接收触觉反馈。

例如，您将在以下情况下收到触觉反馈：

- 按下用户界面表面上的按钮时
- 滚读列表或表格时
- 到达用户界面表面上的新区域时，例如弹出窗口

处理触摸感应式用户界面表面时，请遵守以下要点，以防操作时出现问题：

- 请勿将贴纸或类似物品粘贴在表面上
- 请勿将智能手机或其他支架安装到中央显示屏表面上。
- 保护表面免受湿气和潮湿条件影响。
- 保持表面无灰尘和污垢（→ 第 306 页）。

某些触摸感应式控制元件带有标识和整合式指示灯。操作时，请确保按下控制元件的标识。

Mercedes me 应用程序

关于按需控制功能的说明

您也可以在购车后通过 Mercedes me 启用各项功能（按需控制功能）。

有关信息，请咨询梅赛德斯-奔驰授权服务中心。

使用 Mercedes me 启用按需控制功能

要求：

- 车辆具备无线连接。
- 车辆已连接至 Mercedes me 用户账号。

订购和启用按需控制功能

- ▶ 在 Mercedes me 商店中，将车辆所需的按需控制功能添加至购物车。
- ▶ 完成订单。
按需控制功能在操作车辆时启用。

加速启用

- ▶ 关闭并锁止车辆。

- ▶ 约两分钟后，解锁并启动车辆。
按需控制功能已启用。对于某些功能，还会在车辆MBUX 智能人机交互系统中显示通知。

如果启用失败，则重复上述过程。

操作安全

⚠ 警告 因故障或系统故障导致的事故风险

如果您没有进行规定的保养/维护工作或任何必要的维修工作，可能会导致故障或系统故障。

- ▶ 请务必在具有资质的专业服务中心进行规定的服务/保养工作以及任何所需的维修。

⚠ 警告 由于对电子部件进行不符合技术标准的改装或加装造成的事故或伤害风险

对电子部件、其软件或接线进行改装或加装会损害其功能和/或其他联网组件或与安全相关的系统的功能。
这可能危害车辆的操作安全。

- ▶ 您不得篡改接线、电子部件或其软件。
- ▶ 务必到具有资质的专业服务中心进行所有与电气和电子设备相关的工作。

如果改装或加装车载电子设备，则可能会导致车辆的一般行驶许可失效。

请注意“技术数据”中的“车载电子设备”部分。

! 注意事项 因擅自改动车载电子设备对车辆或个别部件运行效率的影响

制造商为车辆配备了各种交互运作的安全机制。

如果系统探测到由于未经授权对控制单元和/或其软件/数据进行了改动，导致车载电子设备被篡改，这可能会产生以下影响：

- 车辆个别功能（暂时）不再运行。
- 整个车辆（暂时）不再运行。

- ▶ 请立即到具有资质的专业服务中心检查车辆，必要时，复位至出厂设置。

注意 由于车速过快和由于撞击车辆底部和悬挂部件造成的车辆损坏

尤其是在以下情况下，存在车辆损坏危险：

- 车体接触到地面，例如在高路缘或未铺砌的道路上
- 车辆快速驶过障碍物，例如路缘、减速带或路坑
- 重物撞击车辆底部或悬挂部件。

在此类情况下，可能对车身、车辆底部、悬挂部件、车轮或轮胎和高压蓄电池部件造成看不见的损坏。由此受损的部件可能意外故障，或在发生事故时可能无法吸收预期的撞击力。

▶ 请立即到具有资质的专业服务中心检查和维修车辆。

或者

▶ 如果继续行车时行驶安全性受损，请立即将车开到路边并停车，注意道路及交通状况并联系具有资质的专业服务中心。

电动车辆配备电动机。电动机的能源供应由高压车载电气系统提供。

危险 由于改动和/或损坏高压车载电气系统零部件造成的死亡和火灾风险

车辆的高压车载电气系统带有高电压。如果您改装车辆高压车载电气系统中的零部件或碰触受损的零部件，可能会遭到电击。此外，改动和/或损坏零部件可能引发火灾。

发生事故或车辆底部受到撞击时，高压电气系统的零部件可能损坏，尽管损坏不可见。

- ▶ 切勿对高压车载电气系统进行任何改动。
- ▶ 如果车辆的高压车载电气系统零部件被改动或损坏，则请勿启动或使用车辆。
- ▶ 请勿触摸损坏的高压车载电气系统零部件。
- ▶ 发生事故后，请勿触摸高压车载电气系统的任何零部件。
- ▶ 发生事故后，请按交警及消防救援机构等主管政府部门指示和要求，妥善处理车辆。

▶ 请到具有资质的专业服务中心检查高压车载电气系统零部件，必要时更换。

车辆高压车载电气系统的部件上标有黄色警告贴。高压车载电气系统的电缆为橙色。

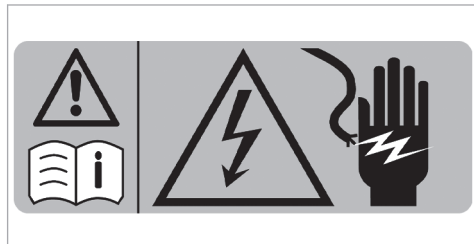

可能会变得很热的高压部件上标有额外的警告标签：



示例

和内燃机车辆相比，电动机车辆产生的行驶噪音显著减小。

因此，由于产生的声音显著减小，车辆可能无法被其他道路使用者听到。

为此，车辆配备了发声器，作为车辆声学预警系统（AVAS）。此防护设备是法律规定必备的。

车辆低速行驶时，乘客舱内可听到发声器（AVAS）产生的车外声音，但这并不表示有故障。

有关在前牌照固定架上组装车牌的注意事项

! 注意事项 因车牌在前牌照固定架上组装不当导致的故障和系统故障

如果车牌在前牌照固定架上组装不当，传感器、摄像头或驾驶和安全系统可能会发生故障或失效。

在前牌照固定架上组装车牌时，请遵守以下几点：

- ▶ 将车牌直接组装在牌照固定架上，不安装广告介质或其他支架。
- ▶ 组装车牌时，不要使车牌从牌照适配器上方或侧面凸出。

诊断接口

诊断接口是车辆中的技术操作界面。例如，可在维修和保养工作范围内使用它，或用于由专业服务中心读取车辆数据。因此，只应在具有资质的专业服务中心连接诊断装置。

! 警告 将设备连接至诊断接口时存在事故风险

如果将设备连接至车辆的诊断接口，车辆系统的操作和操作安全可能会受到影响。

- ▶ 出于安全考虑，我们建议您只使用和连接经梅赛德斯-奔驰授权服务中心认可的产品。

! 警告 驾驶员脚部位置中的物品造成的事故风险

驾驶员脚部位置的物品可能会妨碍踏板行程或绊阻已踩下的踏板。

这样会危及车辆的操作安全性和行驶安全性。

- ▶ 牢固存放车内的所有物品，确保它们不会进入驾驶员脚部位置。
- ▶ 务必按规定牢固固定脚垫，以确保踏板行程空间充足。
- ▶ 请勿使用松动的脚垫且勿叠放脚垫。

! 注意事项 使用连接至诊断接口的设备使蓄电池放电

在诊断接口处使用设备将导致蓄电池放电。

- ▶ 检查蓄电池电量。
- ▶ 如果蓄电池电量低，则通过长距离驾驶等方式为蓄电池充电。

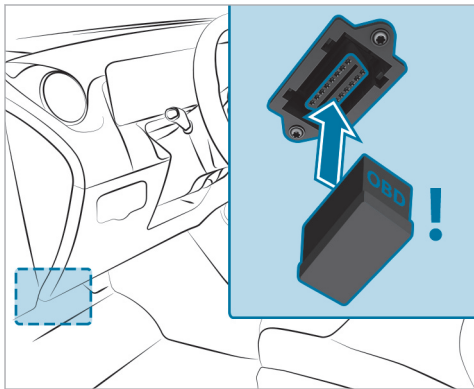

连接和使用其它带有诊断接口的装置可能会造成以下影响：

- 车辆系统中出现故障
- 车辆部件永久损坏

为此，请参考保修条款与条件。

具有资质的专业服务中心

梅赛德斯-奔驰授权服务中心是具有资质的专业服务中心。其拥有正确执行您车辆所需各项工作必备的专业技能、工具和资格，尤其是与安全相关的工作。

推荐在梅赛德斯-奔驰授权服务中心检查您的车辆并进行以下工作：

- 与安全性相关的工作
- 服务和保养工作
- 维修工作
- 改装以及加装和改动工作
- 涉及电子元器件执行的作业

梅赛德斯-奔驰向您推荐梅赛德斯-奔驰授权服务中心。

机动车注册

梅赛德斯-奔驰可能会指示其授权服务中心对某些车辆进行技术检查，以改进车辆的品质或安全性。

梅赛德斯-奔驰只有拥有您的注册数据后，才能通知您有关车辆检查的事宜。

在以下情况下，您的车辆可能尚未使用您本人姓名/名称进行注册：

- 车辆不是从授权经销商处购买。
- 车辆未曾在梅赛德斯-奔驰授权服务中心进行过检查。

因此，梅赛德斯-奔驰建议您到梅赛德斯-奔驰授权服务中心对车辆进行注册。

如果您的地址变更或车辆易主，请尽快通知梅赛德斯-奔驰。例如，您可到梅赛德斯-奔驰授权服务中心进行此项工作。

车辆的正确使用

如果您撕下了警告贴，您或他人可能无法识别到危险。请勿撕下警告贴。

驾驶您的车辆时，请尤其遵守以下信息：

- 本使用说明书（用户手册）、车辆特定补充资料和其他补充文件中的安全注意事项
- 车辆技术数据
- 您当前所在国家或地区的交通法规及规定
- 您当前所在国家或地区的机动车法规和安全标准
- 您当前所在国家或地区的无线电法规

适用于使用电子医疗辅助设备的人员的注意事项

尽管梅赛德斯-奔驰股份公司精心开发了车辆系统，但不能完全排除车辆系统与心脏起搏器等电子医疗辅助设备的相互作用。

另外，车上安装有一些组件，无论车辆的运行状态如何，这些组件都可以产生与永磁体同等的磁场。这些磁场可以在例如多媒体和音响系统周围区域或在座椅区域中找到，取决于车辆设备。

因此，根据使用的辅助设备，可能会出现以下情况：

- 医疗辅助设备故障

- 对健康不利的影晌

请遵守有关医疗辅助设备制造商的注意事项和警告，如有疑问，请联系医疗辅助设备制造商和/或您的医生。如果对医疗辅助设备出现故障的可能性存在持续的不确定性，梅赛德斯-奔驰股份公司建议仅使用少量车辆电气系统和/或与组件保持一定距离。

为高压蓄电池充电时，请在医疗辅助设备和以下组件之间保持至少一个臂长的距离：

- 电源设备
这包括壁挂式充电盒或公共充电桩等形式的充电站。

- 携带带电电压的车辆部件
例如，这包括充电电缆和充电控制箱。

请仅到具有资质的专业服务中心进行以下组件范围内的维修和保养工作：

- 携带带电电压的车辆部件
- 传输天线
- MBUX 智能人机交互系统和音响系统

如果您有任何疑问或建议，请咨询具有资质的专业服务中心。

默示保证

! 注意事项 违反这些操作说明可造成车辆损坏

违反这些操作说明可造成车辆损坏。此损坏不在梅赛德斯-奔驰默示保证或新车或二手车保修范围内。

▶ 请遵守本使用说明书（用户手册）中有关正确操作车辆以及可能造成车辆损坏的说明。

救援卡二维码

二维码固定在插座盖板内以及 B 柱的另一侧。发生事故时，救援方能够使用二维码快速为您的车辆找到相应的救援卡。当前的救援卡以简洁的形式为您提供车辆最重要的信息（例如，电缆的布置）。

关于本车型应急救援的信息，详见随车交付的紧急救援卡。如果本部分内容、访问网页获取信息内容、扫描二维码获取信息内容，存在与紧急救援卡不一致的内容，请以紧急救援卡为准。

有关详细信息，请访问 <https://www.mercedes-benz.de/qrcode>

数据存储

车内的数据处理

电子控制单元

您的车辆上装有电子控制单元。控制单元处理数据，例如，从车辆传感器接收、自行生成或在其之间进行交换的数据。其中一些控制单元是安全操作车辆所必需的。例如，一些用于驾驶辅助（例如驾驶员辅助系统），一些用于启用便捷功能或资讯娱乐功能。下文为您提供有关车内数据处理的一般信息。有关车辆中哪些数据被收集、保存和传输给第三方以及用于什么目的的其他信息，请参见相关使用说明书（用户手册）中与相应功能特征直接相关的信息。可在线访问和以数字方式访问此信息，具体取决于车辆配置。

个人数据

每辆车都有唯一的车辆识别代号。取决于不同国家或地区，例如政府机构可使用此车辆识别代号来确定所有者的身份。还有根据从车辆收集的数据（例如车牌号）来识别所有者或驾驶员的其他可能性。

因此控制单元生成或处理的数据可能归因于某个人，或者在某些情况下可能归因于某

人。根据可用的车辆数据，可以推断出例如您的驾驶行为、位置、路径或使用方式等信息。

有关数据披露的法规要求

如果法律规定，在某些情况下，制造商有法律义务根据要求并在要求的范围内向政府实体提供制造商存储的数据。例如，在刑事犯罪调查期间，可能就是这种情况。

在某些情况下并在适用的法律框架内，政府实体本身有权读取车辆中的数据。在发生事故的情况下，有助于调查的信息因此能够从例如气囊控制单元中获取。

车内的运作数据

这是已经由控制单元处理过的，有关车辆运行的数据。

这包括以下数据，例如：

- 车辆状态信息，例如速度、纵向加速度、横向加速度、车轮转数或系安全带情况显示
- 环境条件，例如温度、雨量传感器或车距传感器

通常这些都是易失的数据，运行期间之外，它们不会被储存，而只会在车辆内部进行处

理。例如，控制单元、车钥匙通常包含数据记忆。其使用允许暂时或永久记录有关车辆工作状态、部件负荷、保养要求和技术事件或故障的技术信息。

根据技术装备的不同，存储以下数据：

- 系统部件的工作状态，例如加注液位、轮胎气压或蓄电池状态
- 重要系统部件的故障，例如车灯或制动器
- 特殊驾驶状况下的系统反应，例如气囊触发或稳定性控制系统介入
- 有关车辆损坏造成的事件信息
- 高压蓄电池充电电量、预计的可行驶距离

在某些情况下，可能需要存储原本是临时性的数据。例如，车辆已检测到故障时。

如果使用维修服务和保养工作等服务，则可以读取并使用所存储的运行数据以及车辆识别代号。这些数据可由服务网点员工（例如服务中心和制造商）或第三方（例如救援服务站）读取。保修索赔和质量保证措施也是如此情况。

通常通过车上的诊断系统连接数据提取端口进行读取。所选的运行数据记录车辆或各部件的技术状态，有助于进行诊断故障，判断

保修义务遵守情况以及提高质量。为此，这些数据，尤其是有关部件负荷、技术事件、故障和其他错误的信息可以与车辆识别代号一起传输给制造商。此外，制造商受产品责任制约。因此，制造商还可使用车辆的运行数据来进行召回等。这些数据还可用于检查客户的保修和担保索赔。

可由保养服务点或当您作出请求时复位车内的故障存储器，这是维修或保养工作的一部分。

便捷功能和资讯娱乐功能

您可存储车辆的便捷功能设定和个人设定并随时进行更改或复位。

根据车辆配置的不同，这包括以下设定，例如：

- 座椅和方向盘位置
- 悬挂系统和智能气候控制设定
- 车内照明等个人设定

可根据所选设备将数据自行导入到车辆资讯娱乐功能。

根据车辆配置的不同，这包括以下数据，例如：

- 多媒体数据，例如可在集成式MBUX 智能人机交互系统中播放的音乐、影片或照片
- 地址簿数据，与集成式免提装置或集成式导航系统配合使用
- 已输入的导航目的地
- 有关使用互联网服务的数据

这些用于便捷功能和资讯娱乐功能的数据可以保存在本地车辆中，也可以保存在已连接至车辆的设备上，例如智能手机、U 盘或 MP3 播放器。如果您已自行输入这些数据，则可以随时将其删除。

仅当您提出要求时，才将这些数据传输给第三方。这尤其适用于您根据所选设定使用在线服务时的情况。

智能手机互联系统（例如 Apple CarPlay®）如果您的车辆配有以上配备，则可将智能手机或其他移动终端设备连接至车辆。之后，您可通过使用集成在车内的控制元件进行操作。可通过MBUX 智能人机交互系统导出智能手机的图片和音频。某些信息将同步传输至您的智能手机。根据集成类型，这包括位

置数据、白天/夜间模式和其他一般车辆状态。有关详细信息，请参见车辆使用说明书（用户手册）/资讯娱乐系统。

此集成可使用所选的智能手机应用程序，例如导航或音乐播放器应用程序。智能手机和车辆之间没有进一步互动，尤其不可直接访问车辆数据。额外数据处理类型取决于所使用应用程序的供应商。您可进行的设定（如有）取决于特定应用程序和智能手机的操作系统。

在线服务

无线网络连接

如果您的车辆配备无线网络连接，则可在车辆和附加系统之间交换数据。通过车载发射器和接收器或带入车内的移动终端设备（例如智能手机）可建立无线网络连接。通过无线网络连接可使用在线功能。这包括由制造商或其他供应商向您提供的在线服务和应用程序。

制造商服务

对于制造商提供的在线服务，制造商在适当的地方（例如，在使用说明书（用户手册）或制造商网站上）描述了各个功能，其中还提供了相关的数据保护信息。个人数据可能

会用于在线服务。数据通过安全连接交换，例如制造商指定的IT系统。除提供服务之外，仅在法律允许或要求的情况下收集、处理并使用任何个人数据。例如，法律规定的紧急呼叫系统、合同协议或获得同意时，就是这种情况。

您可以使用服务和功能，其中某些服务和功能需要付费才能启用或停用。这不包括法律规定的功能和服务，例如紧急呼叫系统。

第三方服务如果您使用其他供应商（第三方）的在线服务，则这些服务由相应供应商承担责任，并受其数据隐私保护政策及使用条款的制约。通常制造商对内容交换不施加影响。

因此，当您使用第三方提供的服务时，如需了解个人数据收集和使用的类型、范围和目的的信息，请联系服务供应商。

数据保护权利

根据您所在国家或地区、车辆的设备和功能范围以及您使用的服务和所提供的服务，您有权享有不同的数据保护权利。有关数据保护和您数据保护权利的详细信息，请访问制

造商网站，或者您会收到信息，其作为众多服务和功能提供的组成部分。您还可获取制造商及其数据保护人员的联系信息。

例如在服务中心，在专业人员的帮助下并有可能需要付费，您可以读取仅存储在本地车辆的数据。

事件数据记录系统（EDR）数据

本车配备事件数据记录系统（EDR）。事件数据记录系统（EDR）主要用于记录发生某些碰撞或类似碰撞情况时的数据，例如气囊触发或与道路障碍物发生碰撞，这些数据有助于了解车辆系统的运行情况。事件数据记录系统（EDR）设计用于以较短的时间（通常为 5 秒钟或更短）记录与车辆动力学和安全系统相关的数据。

车辆中的事件数据记录系统（EDR）旨在记录以下数据：

- 您车辆中的相应系统如何运行
- 驾驶员安全带是否系好/系紧
- 驾驶员踩下加速踏板和 / 或制动踏板的力度（如果有踩下的话），以及
- 车辆行驶的速度有多快

这些数据有助于更好地了解发生碰撞和受伤时的情况。注意：只有在发生严重的碰撞时，您的车辆才会事发前一定时间内的事件数据记录系统（EDR）数据；在正常驾驶情况下，事件数据记录系统（EDR）不会记录任何数据，也不会记录任何个人数据（例如姓名、性别、年龄和碰撞位置）。但是，执法部门等第三方可以将事件数据记录系统（EDR）数据与在碰撞调查期间正常获得的个人数据相结合。

读取事件数据记录系统（EDR）记录的数据需要特殊设备，并且需要访问车辆或事件数据记录系统（EDR）。除车辆制造商之外，拥有所需特殊设备的第三方（例如执法部门）可以在访问车辆或事件数据记录系统（EDR）时读取信息。

请通过梅赛德斯-奔驰官方网站 (<https://www.mercedes-benz.com.cn>) 获取汽车事件数据记录系统（EDR）相关说明信息，包括：

- 从 EDR 控制器提取数据方法的说明；
- A 级数据元素中车辆速度的数据源的说明；
- 非锁定事件存储覆盖机制和可覆盖的事件类型等内容的说明；

- 智能控制功能实现方式及相关数据元素等内容的说明。

新车型中将会收集下表中的数据：

纵向 delta-V

车辆纵向速度的变化。纵向 delta-V 仅为总 delta-V 的纵向分量。

最大记录纵向 delta-V

EDR 记录的 X 轴方向车辆速度累计变化的最大值。该数据应与“达到最大记录纵向 delta-V 时间”结合使用。

达到最大记录纵向 delta-V 时间

沿 X 轴方向，EDR 记录的从时间零点到出现速度累计变化 最大值所用的时间。该数据应与“最大记录纵向 delta-V”结合使用。

削波标志

表示 EDR 采集加速度（横向、纵向）首次达到传感器量程的时间点。

车辆速度

轮边线速度或其他方式获取的车辆速度。

行车制动，开始或关闭

用来检测驾驶员是否踩下制动踏板。

驾驶员安全带状态

驾驶员安全带带扣开关的状态。

加速踏板位置，全开位置的百分比

加速踏板实际位置与驾驶员全部踩下位置的百分比。

每分钟转数 (r/min)

车辆电机主曲轴的每分钟转数。

事件中上电周期

从记录 EDR 数据的 ECU 首次使用以来，到事件发生时记录 EDR 数据的 ECU 中动力循环的次数。动力循环的一个示例为，点火开关从“关闭/辅助”模式到“开启/运行”模式。

读取时上电周期

从记录 EDR 数据的 ECU 首次使用以来，到读取时记录 EDR 数据的 ECU 中动力循环的次数。动力循环的一个示例为，点火开关从“关闭/辅助”模式切换到“开启/运行”模式。

事件数据记录完整状态

事件数据是否被完整记录并存储到记录 EDR 数据的 ECU 中的状态标识。

本次事件距离上次事件的时间间隔

如果 5S 内发生两个事件，该时间为事件 X 开始到事件 X-1 开始经过的时间。

车辆识别代号

车辆制造商指定的车辆识别代号 (VIN)。

记录 EDR 数据的 ECU 硬件编号

车辆中实现 EDR 记录功能的 ECU，可能有 1 个以上

记录 EDR 数据的 ECU 序列号

车辆中实现 EDR 记录功能的 ECU，可能有 1 个以上

记录 EDR 数据的 ECU 软件编号

车辆中实现 EDR 记录功能的 ECU，可能有 1 个以上

纵向加速度

车辆上某点的矢量加速度在 X 轴方向上的分量。

横向加速度

车辆上某点的矢量加速度在 Y 轴方向上的分量。

横向 delta-V

车辆横向速度的变化。横向 delta-V 仅为总 delta-V 的在 Y 轴方向上的分量。

最大记录横向 delta-V

EDR 记录的 Y 轴方向车辆速度累计变化的最大值，该数据应与“达到最大横向 delta-V 时间”结合使用。

最大记录合量 delta-V 的平方

EDR 记录的纵向 delta-V 与横向 delta-V 的平方和的最大值。

达到最大记录横向 delta-V 时间

沿 Y 轴方向，EDR 记录的从时间零点到出现速度累计变化最大值所用的时间，该数据应与“最大记录横向 delta-V”结合使用。

达到最大记录合量 delta-V 平方的时间

从时间零点到最大记录合量 delta-V 平方出现所用的时间，该数据应与“最大记录合量 delta-V 的平方”结合使用。

横摆角速度

事件前和事件中车辆相对 Z 轴角度的变化，顺时针为正，适用于具有电子稳定性控制系统的车辆。

转向角度

转向盘的角坐标，该坐标上零值 (0°) 表示转向盘处于中间位置（直线行驶时），正值表示转向盘逆时针方向转动（向左）适用于具备采集转向角度传感器的车辆。

 T_{end}

碰撞事件终点，如果直至记录周期的终点，该条件还未满足， T_{end} 可被定义为最后记录的数据点的时刻。

年

事件发生的年份

月

事件发生的月份

日

事件发生的日期

时

事件发生当天的时间（小时）

分

事件发生当天的时间（分）

秒

事件发生当天的时间（秒）。

挡位

实际挡位，适用于该信号上总线的车辆。

制动踏板位置

制动踏板实际位置，从未踩到完全踩下的区间。可在 EDR 读取报告中说明，当制动踏板位置小于 100% 时车辆的制动系统可能实现 100% 制动，适用于具有制动踏板位置传感器的车辆。

驻车系统状态

用来探测驻车制动是否激活的状态，适用于驻车系统状态上总线的车辆。

转向信号开关状态

用来表示车辆转向或变换车道意图的开关的状态，适用于转向信号上总线的车辆。

驾驶员安全带预紧装置展开时间

从事件起点 (T_0) 到驾驶员安全带预紧装置部署指令所经过的时间。

驾驶员正面气囊展开时间 (第一阶段)

从事件起点 (T_0) 到第一阶段驾驶员正面气囊展开指令所经过的时间。

驾驶员正面气囊展开时间 (第二阶段)

从事件起点 (T_0) 到第二阶段驾驶员正面气囊展开指令所经过的时间。

驾驶员侧面气囊展开时间

从事件起点 (T_0) 到驾驶员侧面气囊展开指令所经过的时间。

驾驶员侧面气帘展开时间

从事件起点 (T_0) 到驾驶员侧面气帘展开指令所经过的时间。

前排乘客安全带状态

前排乘客安全带带扣开关的状态，适用于具有安全带提醒装置的车辆。

前排乘客安全带预紧装置展开时间

从事件起点 (T_0) 到前排乘客安全带预紧装置展开指令所经过的时间。

前排乘客正面气囊展开时间 (第一阶段)

从事件起点 (T_0) 到第一阶段前排乘客正面气囊展开指令所经过的时间。

前排乘客正面气囊展开时间 (第二阶段)

从事件起点 (T_0) 到第二阶段前排乘客正面气囊展开指令所经过的时间。

前排乘客侧面气囊展开时间

从事件起点 (T_0) 到前排乘客侧面气囊展开指令所经过的时间。

前排乘客侧面气帘展开时间

从事件起点 (时间零点) 到前排乘客侧面气帘展开指令所经过的时间。

乘员保护系统报警状态

乘员保护系统故障状态，适用于乘员保护系统报警状态上总线的车辆。

轮胎压力监测系统报警状态

当车载轮胎压力监测系统监测到一个或多个轮胎胎压低时的报警状态，适用于该报警状态上总线的车辆。

制动系统报警状态

制动系统故障状态，适用于该报警状态上总线的车辆。

定速巡航系统状态

定速巡航系统的操作状态。

自适应巡航系统状态

自适应巡航系统的操作状态。

防抱制动系统状态

防抱制动系统的操作状态，适用于防抱制动系统状态上总线的车辆。

自动紧急制动系统状态

自动紧急制动系统的操作状态。

电子稳定性控制系统状态

电子稳定性控制系统的操作状态。

牵引力控制系统状态

牵引力控制系统的操作状态。

事件前同步计时时间

T_0 前最后一个数据采样点到 T_0 的相对时间，适用于具有事件前同步计时功能的车辆。用于不同数据在时间上对齐。

可通过：<http://www.bosch-diagnostics.com.cn> 在线订购事件数据记录系统（EDR）数据恢复工具。

版权



有关车辆中使用的免费软件和开放源代码软件许可证的信息，可在车辆文件夹的数据载体中找到并请访问以下网址进行更新：

<https://www.mercedes-benz.com/opensource>

要点简述

基本信息

尤其要确保满足以下先决条件，以使约束系统部件能够提供预期水平的保护：

- 正确乘坐 (→ 第 35 页)。
- 正确系安全带 (→ 第 36 页)。
 - 安全带警告灯功能  (→ 第 38 页)。
 - 后排座椅安全带状态显示功能 (→ 第 38 页)。
- 自测试后约束系统警告灯  不亮起 (→ 第 37 页)。
- 指示灯 PASSENGER AIR BAG 显示前排乘客前置气囊的正确状态 (→ 第 39 页)。

为清楚理解

“驾驶员及乘客安全”章节包含有关能直接提升车辆乘员安全的设备、功能和行为的信息。

信息结构如下：

- 要点简述：在本章中，您将了解到约束系统与所有车辆乘员正确行为之间关系的概述。
- 具体信息：在“驾驶员及乘客安全”章节的其他部分中，您可找到有关约束系统配置和功能的具体信息。
- 关键字目录：您也可使用关键字目录在本使用说明书（用户手册）中找到某些主题。

“驾驶员及乘客安全”章节未提供有关以下主题的信息及其他内容：

- 在车内安全运载儿童 (→ 第 49 页)
- 驾驶和驾驶安全系统 (→ 第 186 页)
- 储物区域 (→ 第 110 页)

明确定义通用术语

本使用说明书（用户手册）使用了以下通用术语：

- 驾驶员及乘客安全：包括有助于在事故中尽可能减小车辆乘员应力和事故后果的部件和系统功能。
- 约束系统：包括与车辆结构一起有助于防止车辆乘员可能接触车内零件的那些部

件。例如，安全带和气囊是约束系统的部件。

- 儿童约束系统：您可在“在车内安全运载”章节中找到有关此主题的所有信息 (→ 第 49 页)。

时刻警醒

为使约束系统部件提供预期水平的保护，坐姿正确并正确系安全带至关重要。

请谨记，调整坐姿和系安全带时疏忽大意可能会造成严重后果。每次开始旅程之前，都要时刻警醒，确保所有车辆乘员都坐姿正确并正确系好安全带。

有关正确座椅位置的信息

座椅位置必须正确，以使约束系统部件提供预期水平的保护。

座椅位置会影响安全带提供的保护和气囊提供的额外保护。

座椅保持近乎完全直立并正确系安全带可降低气囊触发带来的风险。

选择座椅时请考虑空间大小。当座椅处于正确的近乎直立的位置时，您的头部不应触碰到车顶。

▲ 警告 不正确的坐姿造成的伤害或死亡风险

如果您偏离正确的坐姿位置，气囊将无法实现其预期的保护功能。

每位车辆乘员都务必确保以下各项：

- ▶ 将座椅置于正确位置。
- ▶ 正确系安全带。孕妇必须特别小心、确保腰部安全带始终不要绕过腹部。
- ▶ 遵守以下信息。

为确保约束系统提供预期水平的保护，必须遵守以下信息：

- 开始行程前，请正确调节座椅（→ 第 93 页）。

进行此操作时，请确保您能够正确系安全带。肩部安全带带身必须从安全带出口导向前方并绕过肩部中间部分。

- 与气囊保持距离，尤其是与前置气囊。将驾驶员座椅和前排乘客座椅尽可能靠后移动，同时确保正确系安全带。
- 如果有乘员坐在后排座椅上，则应与其前方的车内部件保持足够的距离。
- 确保车辆乘员和气囊之间无人、动物或物品。
- 如果您是驾驶员，请遵守以下有关驾驶员座椅正确位置的信息（→ 第 93 页）。
仅通过方向盘外缘握住方向盘。这样便于驾驶员前置气囊完全展开。
- 采取近乎直立的坐姿，臀部尽可能靠后坐在座垫和座椅靠背之间的间隙中。
您的背部必须尽可能平坦且牢稳地靠在座椅靠背上。
- 驾驶时，身体不要前倾，不要靠在车门或侧车窗上。否则，您可能处于气囊触发区域内。
- 尽可能将脚放在底板上。您的大腿稍稍由座垫支撑
例如，请勿将脚放在仪表台上。否则，您的脚可能处于气囊触发区域内。
- 正确佩戴安全带。

有关正确系安全带的注意事项

行车前，务必正确系安全带。安全带仅在正确系的情况下才可提供最佳保护。

▲ 警告 未正确系安全带造成的伤害或死亡风险

如未正确系安全带，则其无法发挥其预期的保护作用。

此外，未正确系的安全带也可能造成伤害，例如在发生事故时或紧急制动或转向时。

- ▶ 请始终确保驾驶员及所有乘客均正确系安全带，且坐姿正确。

▲ 警告 未将附加约束系统用于体型较小的乘客时造成的伤害或死亡风险

身高低于 1.50 米的乘客无法在未使用合适的附加约束系统的情况下正确系安全带。

- ▶ 务必将身高低于 1.50 米的乘客安置在合适的约束系统中。

每位车辆乘员都必须遵守以下注意事项：

- 安全带不得扭曲。
- 肩部安全带带身必须从安全带出口导向前方并绕过肩部中间部分。
- 肩部安全带带身不得接触到您的颈部，绕到您的手臂下方或背部后方。
- 腰部安全带必须尽可能低地绕过髋部。此外，将腰部安全带尽可能向下推动，使其绕过您的髋部并使用肩部安全带带身将其拉紧。请勿将腰部安全带绕过您的腹部。

孕妇也必须特别注意这一点。

- 拉紧后，肩部安全带带身和腰部安全带必须紧贴身体。
- 避免穿厚重的衣服，例如冬季外套。
- 请勿将安全带绕过锋利、尖锐、粗糙或易碎的物品。
- 每条安全带每次仅供一人使用。
- 请勿使用车辆乘员已使用的安全带固定物品。

还应确保没有座垫等物体放在乘员和座椅之间。

系和调节安全带

如果快速或猛烈拉动安全带，则安全带卷收器将锁止。随后将无法进一步拉出安全带带身。

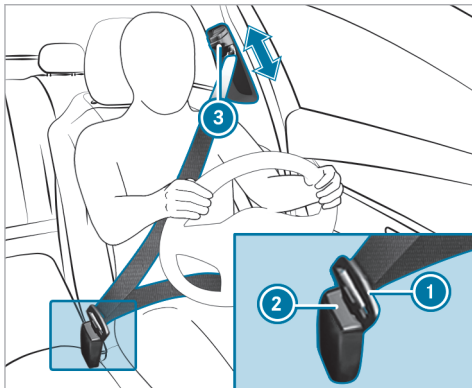

- ▶ 务必将安全带的安全带锁舌 ① 卡入相应座椅的安全带锁扣 ②。
- ▶ 调节安全带高度：按下安全带出口上的按钮 ③ 并将安全带出口滑入所需位置。

- ▶ 接合安全带出口：松开按钮 ③ 并确保安全带出口接合。

! 注意事项 前排乘客座椅未被占用且安全带已扣紧时约束系统部件触发



当前排乘客座椅未被占用且安全带锁舌已卡入安全带锁扣中时，约束系统部件（例如安全带紧急拉紧器）可能会不必要地在前排乘客侧触发。

- ▶ 仅按规定扣紧安全带。

约束系统警告灯的功能

当车辆启动时，将在约束系统警告灯  亮起期间执行自测试。警告灯在车辆启动后的几秒钟内熄灭。约束系统部件随后可运作。

如果发生以下情况，说明约束系统出现故障：

- 当车辆启动时，约束系统警告灯  不亮起
- 约束系统警告灯  在行车中持续或反复亮起

如果约束系统的部件已触发，则约束系统警告灯  会持续亮起。

▲ 警告 约束系统故障造成的伤害风险

约束系统中的部件可能无意中启用或未按计划事故中展开。

- ▶ 请立即到具有资质的专业服务中心检查和修理约束系统。

如果约束系统发生故障，自动高压紧急切断可能无法工作。

▲ 危险 自动高压紧急切断故障造成致命伤害的风险

在发生事故时，高压车载电气系统可能无法按预期停用。

如果您碰触到高压车载电气系统中损坏的部件，可能会遭到电击。

- ▶ 请立即到具有资质的专业服务中心检查和修理自动高压紧急切断功能。
- ▶ 发生事故后，立即关闭车辆。

梅赛德斯-奔驰建议您将车辆牵引至具有资质的专业服务中心。

安全带警告灯功能

驾驶员显示屏上的安全带警告灯  提醒所有车辆乘员必须正确系安全带。

此外，还可能会响起警告音。

一旦驾驶员和前排乘客已系安全带，安全带警告熄灭。

后排座椅安全带状态显示功能

驾驶员显示屏上的后排座椅安全带状态显示提醒所有车辆乘员必须正确系安全带。

此外，还可能会响起警告音。

如果后排乘员在车辆行驶过程中解开安全带，则后排座椅安全带状态显示会再次出现。

驾驶员显示屏中的显示

每当车辆开启时，后排座椅安全带状态显示将在一定时间内提醒您哪条后排座椅安全带没有系。



您可通过驾驶员显示屏上的以下座椅符号颜色来识别后排座椅安全带的状态：

- 灰色：后排座椅安全带未系。
- 绿色：后排座椅安全带的安全带锁舌已卡入显示的座椅的安全带锁扣中。
- 红色：后排座椅上有乘员解开了安全带。

指示灯 PASSENGER AIR BAG 的功能（前排乘客前置气囊）



在未配备前排乘客前置气囊自动停用系统的车辆上，驾驶室的前排乘客侧侧面上贴有专用标签（→ 第 54 页）。

指示灯 PASSENGER AIR BAG 可显示前排乘客前置气囊的状态。

如果前排乘客座椅被占用或安装有儿童约束系统，请在行车前和行车过程中确保前排乘客前置气囊的状态对于当前情况而言是正确的。

⚠ 警告 夹在前排乘客座椅下方的物体可能导致致命伤害风险

夹在前排乘客座椅下方的物体可能会干扰前排乘客前置气囊自动停用系统的功能或损坏系统。

- ▶ 请勿在前排乘客座椅下方存放任何物品。
- ▶ 当前排乘客座椅被占用时，确保没有任何物品被夹在前排乘客座椅下方。

自测试：当车辆开启时，指示灯 PASSENGER AIR BAG ON 和 OFF 同时亮起数秒钟。

进行自测试后，您可确定前排乘客前置气囊的如下状态：

- 前排乘客前置气囊停用：PASSENGER AIR BAG OFF 持续亮起。

发生事故时，前排乘客前置气囊不会展开。如果 PASSENGER AIR BAG OFF 亮起，则任何人不得使用前排乘客座椅。

如果后向儿童约束系统安装在前排乘客座椅上，PASSENGER AIR BAG OFF 必须持续亮起。

- 前排乘客前置气囊启用：PASSENGER AIR BAG ON 亮起最多 60 秒钟或直到指示灯 PASSENGER AIR BAG ON 和 OFF 都熄灭。
前排乘客前置气囊可能在事故中触发。如果前排乘客前置气囊处于此状态，则不得在前排乘客座椅上安装后向儿童约束系统。
- ① 如果车内载有儿童，请遵守“在车内安全运载儿童”章节的信息（→ 第 49 页）

⚠ 警告 前排乘客前置气囊停用时的伤害或事故风险

当乘客前置气囊停用（PASSENGER AIRBAG OFF）指示灯亮起时，说明前排乘客前置气囊停用。

在这种情况下，前排乘客座椅上的乘客可能会撞到车辆内部等，特别是当其乘坐位置离仪表台过近时。

如果前排乘客座椅被占用，请务必确保：

- 前排乘客座椅上的乘客分类正确且前排乘客前置气囊已根据前排乘客座椅上的乘客启用或停用。
- 已尽可能向后移动前排乘客座椅。
- 乘客坐姿正确。

▶ 行车前和行车过程中确保前排乘客前置气囊的状态均正确。

前排乘客前置气囊自动停用系统的故障指示灯 PASSENGER AIR BAG OFF 和约束系统指示灯  同时亮起。

在这种情况下，任何人都不得使用前排乘客座椅，也不得在前排乘客座椅上安装儿童约束系统。

请立即到具有资质的专业服务中心检查和修理前排乘客前置气囊自动停用系统。

同时，请务必遵守以下其他相关主题的信息：

- 前排乘客座椅上的儿童约束系统 (→ 第 53 页)

- 适当的儿童约束系统安装位置 (→ 第 58 页)

停用或启用前排乘客前置气囊

前排乘客前置气囊自动停用系统可根据情况停用或启用前排乘客前置气囊。

这会根据前排乘客座椅上的乘员或儿童约束系统分类自动执行。

您无法手动停用或启用前排乘客前置气囊。

另请注意以下信息：

- 关于前排乘客前置气囊的状态，请参见“指示灯 PASSENGER AIR BAG 的功能” (→ 第 39 页)
- 有关使用前排乘客前置气囊自动停用系统的注意事项，请参见“前排乘客前置气囊自动停用系统”(→ 第 41 页)
- 如果车内载有儿童，请遵守“在车内安全运载儿童”章节 (→ 第 49 页)

有关儿童约束系统的信息

安装儿童约束系统时，请遵守“在车内安全运载儿童”中的注意事项 (→ 第 49 页)。

有关前排乘客座椅上的儿童约束系统的注意事项

▲ 警告 前排乘客前置气囊启用时的伤害或致命伤害风险

如果前排乘客前置气囊启用，在发生事故时，前排乘客座椅上的儿童可能会被前排乘客前置气囊撞击。

▶ 任何情况下，不得在前置气囊处于启用状态的座椅上使用向后儿童约束系统，否则可能导致死亡或严重伤害。

同时，请特别注意有关前排乘客座椅上的后向或前向儿童约束系统的注意事项 (→ 第 53 页)。

有关约束系统自动功能的信息

前排乘客前置气囊自动停用系统功能

前排乘客座椅上的乘客必须遵守以下信息：

- 正确乘坐 (→ 第 35 页)。
- 正确系安全带 (→ 第 36 页)。

前排乘客前置气囊自动停用系统可根据情况停用或启用前排乘客前置气囊。

请确保遵守以下信息：

- 关于前排乘客前置气囊的状态，请参见“指示灯 PASSENGER AIR BAG 的功能” (→ 第 39 页)。
- 在前排乘客座椅上安装儿童约束系统时，请遵守特定车辆信息 (→ 第 53 页)。

与乘员身高相关的前排乘客前置气囊的状态：

- 前排乘客前置气囊停用：PASSENGER AIR BAG OFF 持续亮起。

发生事故时，前排乘客前置气囊不会展开。如果 PASSENGER AIR BAG OFF 亮起，则任何人不得使用前排乘客座椅。

- 前排乘客前置气囊启用：PASSENGER AIR BAG ON 亮起最多 60 秒钟或直到指示灯 PASSENGER AIR BAG ON 和 OFF 都熄灭。

前排乘客前置气囊可能在事故中触发。请遵守以下有关正确座椅位置的信息 (→ 第 35 页)。

配备后排座椅的车辆：身材较矮小的乘员应使用后排座椅。

系统限制

否则，前排乘客前置气囊可能被错误停用，例如在以下情况下：

- 前排乘客靠在车辆扶手上，身体重心转移。
- 前排乘客乘坐时身体未紧贴座椅表面。

! 注意事项 前排乘客座椅未被占用时约束系统部件触发

在以下情况下，约束系统部件可能在事故中在前排乘客侧不必要地触发：

- 前排乘客座椅上放置了重物。
- 安全带锁舌卡入前排乘客座椅的安全带锁扣中且前排乘客座椅未被占用。

- ▶ 将物体存放在合适的位置。
- ▶ 每条安全带每次仅供一人使用。

根据探测到的事故情况，车窗气囊可能触发。车窗气囊气囊的触发与座椅是否被占用无关。

预防性安全系统 (PRE-SAFE®) (预防性驾驶员及乘客保护) 功能

预防性安全系统 (PRE-SAFE®) 能够探测某些危险驾驶状况并执行预防性措施以保护车辆乘员。

预防性安全系统 (PRE-SAFE®) 可独立执行以下措施：

- 拉紧驾驶员座椅安全带和前排乘客座椅安全带。
- 关闭侧车窗。
- 配备滑动天窗的车辆：关闭滑动天窗。
- 配备记忆功能的车辆：将前排乘客座椅移至更加有利的座椅位置。
- 配备多仿形座椅的车辆：通过为座椅靠背侧支撑充气来增大侧向支撑。

42 驾驶员及乘客安全 – 有关约束系统自动功能的信息

- 预防性安全系统 (PRE-SAFE®) 听力保护功能: 如果MBUX 智能人机交互系统开启, 则系统将产生短促的噪音信号, 以激活人天生的听力保护机制。

! 注意事项 脚部位置中或座椅后方物体造成的损坏

座椅位置自动调节可能导致座椅和/或物体损坏。

► 将物体存放在合适的位置。

撤销预防性安全系统 (PRE-SAFE®) 措施

如未发生事故, 已采取的预防性措施取消。您需要自行进行某些设定:

- 如果安全带预张紧力未减少, 请稍稍移动座椅靠背。
锁止机构解锁。

预防性安全系统增强版 (PRE-SAFE® PLUS) (预防性驾驶员及乘客保护增强版) 功能

预防性安全系统增强版 (PRE-SAFE® PLUS) 可探测到某些碰撞, 尤其是即将发生的尾部

碰撞并采用预防性措施保护车辆乘员。这些措施无法确保避免即将发生的碰撞。

预防性安全系统增强版 (PRE-SAFE® PLUS) 可独立执行以下措施:

- 拉紧驾驶员座椅安全带和前排乘客座椅安全带。
- 以更高的闪烁频率启用后部危险警告灯。
- 当车辆处于静止状态时提高制动压力。车辆起步时自动取消制动。

如未发生事故, 已采取的预防性措施取消。

系统限制

在以下情况下, 系统将不采取任何行动:

- 倒车时

在以下情况下, 系统将不施加任何制动:

- 行驶时
或者
- 使用智能泊车驶入或退出停车位时

预防性安全系统 (PRE-SAFE®) 自适应侧面碰撞保护功能

如果探测到即将发生的侧面碰撞, 预防性安全系统 (PRE-SAFE®) 自适应侧面碰撞保护功能可预先将前排座椅上的车辆乘员的上半身移至车辆中间。其通过在预计发生碰撞一侧快速为座椅靠背外侧座椅侧支撑中的气垫充气实现此操作。这将增大车门和车辆乘员之间的距离。

如果预防性安全系统 (PRE-SAFE®) 自适应侧面碰撞保护功能已触发或发生故障, 则出现[预防性安全系统 侧面碰撞保护功能 停止运作](#) 参见使用说明书 (用户手册) 显示信息 (→ 第 353 页)。

安全带调节功能

配备预防性安全系统 (PRE-SAFE®) 的车辆: 在您系好前排座椅安全带后, 安全带可能拉动肩带部分进行自动调整, 直到稍微贴紧您的身体。请勿在安全带自动调节过程中握紧安全带。

此功能旨在提醒所有车辆乘员必须正确系安全带。

您可使用MBUX 智能人机交互系统启用和停用安全带调节功能 (→ 第 43 页)。

通过MBUX 智能人机交互系统启用/停用安全带调节

MBUX 智能人机交互系统:

-  » 设定 » 车辆
- » 驾驶员及乘客保护
- ▶ 启用或停用安全带调节。

事故发生后自动应急措施概述

根据事故的类型和严重程度，并根据车辆配置的不同，可采取以下措施，例如：

- 自动制动（碰撞后制动系统）
- 启用危险警告灯
- 发起自动紧急呼叫 (→ 第 295 页)
- 关闭驱动系统和高压车载电气系统
- 解锁车门
- 降低侧车窗
- 在中央显示屏上显示应急指南
- 开启车内照明

事故发生后碰撞后制动系统的功能

根据事故情况，碰撞后制动系统可以降低进一步碰撞的严重程度，甚至可以避免进一步的碰撞。

如探测到事故，则碰撞后制动系统可施加自动制动。当车辆静止时，将自动施加电动驻车制动。

驾驶员可通过采取以下措施取消自动制动：

- 施加比自动制动更强的制动
- 用力将加速踏板踩到底

约束系统的目的和功能

触发情形概述（约束系统）

尤其要确保满足以下先决条件，以使约束系统部件能够提供预期水平的保护：

- 正确乘坐 (→ 第 35 页)。
- 正确系安全带 (→ 第 36 页)。
- 安全带警告灯功能 (→ 第 38 页)。
- 后排座椅安全带状态显示功能 (→ 第 38 页)。

- 自测试后约束系统警告灯  不亮起 (→ 第 37 页)。
- 指示灯 PASSENGER AIR BAG 显示前排乘客前置气囊的正确状态 (→ 第 39 页)。

约束系统部件可根据探测到的触发情况相互独立地启用或触发：

- 安全带紧急拉紧器：正面碰撞、尾部碰撞、侧面碰撞、倾翻
- 驾驶员前置气囊、前排乘客前置气囊：正面碰撞
- 膝部气囊：正面碰撞
- 侧部气囊：侧面碰撞
- 驾驶员座椅靠背中的中间气囊：侧面碰撞
- 车窗气囊：侧面碰撞、倾翻、正面碰撞
- 预防性安全系统（PRE-SAFE®）自适应侧面碰撞保护功能：侧面碰撞

符号 AIRBAG 指示气囊的安装位置 (→ 第 47 页)。

请遵守有关约束系统功能的信息 (→ 第 44 页)。

有关约束系统如何工作的信息

约束系统功能如何工作取决于探测到的碰撞强度和明显的事故类型。有关事故类型的更多信息，请参见“触发情形概述”(→ 第 43 页)。

通过对车上各个点测量到的传感器数值进行评估，从而确定触发何种约束系统部件。此过程实际上(在约束系统启用时)已提前完成。约束系统部件触发必须在碰撞发生时及时进行。

仅在碰撞发生后才可见或测量的因素在气囊触发与否中不起决定性作用，也不应用以评判气囊的触发。

车辆可能严重变形但气囊未触发。如果仅相对较易变形的部件受影响且车辆减速度不高，则可能发生前述情况。相反地，尽管车辆仅轻微变形，气囊也可能触发。如果撞击到纵梁等刚性部件，则可能导致车辆减速度足够高，从而导致气囊触发。

根据明显的事故类型和探测到的触发情形，安全带紧急拉紧器和/或气囊在安全带正确系的基础上提供额外的保护。

根据探测到的事故情况的不同，气囊在已正确系安全带的基础上提供额外的保护。气囊并非在所有事故中均触发。

各个气囊提供的潜在保护：

- 膝部气囊：大腿、膝部和小腿
- 驾驶员前置气囊、前排乘客前置气囊：头部和胸腔
- 车窗气囊：头部
- 侧部气囊：胸腔、髋部（适用于前排座椅上的乘员）
- 中间气囊：头部和胸腔

但是，迄今为止面世的任何系统在事故发生时都无法完全消除伤害和致死风险。特别是，安全带和气囊通常无法防止乘员不受从车外穿入车辆物体的伤害。也无法完全排除由于已经触发过的气囊造成伤害的风险。

▲ 警告

儿童约束系统或身高低于1.50米人员的附加约束系统的安装和使用除须遵守本手册中的技术性说明之外，请务必遵守当地法律法规的要求。本手册相关内容适用于未就儿童约束系统或身高低于1.50米人员的附加约束系统的安装和使用做出特别规定的地区。在任何已就儿童约束系统或身高低于1.50米人员的附加约束系统的安装和使用做出特别规定的地区，如本手册任何相关内容与该地区特别规定不一致的，以该地区的特别规定为准。

梅赛德斯-奔驰建议您在事故后将车辆牵引至具有资质的专业服务中心。请考虑此建议，尤其在安全带紧急拉紧器触发或气囊触发后。如果安全带紧急拉紧器触发或气囊触发，您将听到声响，同时还将释放少量粉末：

- 声响在一般情况下不会影响您的听力。
 - 一般而言，释放的粉末不会危及健康，但可能对患有哮喘或其他肺部疾病的人造成短时间呼吸困难。
- 在确保安全的情况下，请车内乘员立即离开车辆或开启车窗以防呼吸困难。

有关约束系统提供的有限保护的信息

因车辆乘员行为不正确导致的风险每位车辆乘员都务必确保以下各项：

- 遵守有关正确座椅位置的信息(→ 第 35 页)。
- 乘员衣服口袋内没有任何重物、尖锐或易碎的物品。请将这些物品存放在合适的位置。

▲ 警告 不正确的座椅位置造成的伤害或死亡风险

如果未将座椅靠背移至接近垂直的位置，安全带将无法发挥预期的保护作用。特别是，您可能会滑到安全带下方并受伤。

- ▶ 行车前，请正确调节座椅。
- ▶ 务必确保座椅靠背处于接近垂直的位置，且安全带的肩带部分绕过您肩部的中间位置。

因车内物体导致的风险

每位车辆乘员都务必确保以下各项：

- 遵守有关正确座椅位置的信息 (→ 第 35 页)。
- 座椅、车门和车门立柱 (B 柱) 之间无物品。
- 把手或衣帽钩上没有悬挂任何硬物，例如衣架。
- 乘员衣服口袋内没有任何重物、尖锐或易碎的物品。请将这些物品存放在合适的位置。

▲ 警告 安全带锁扣或安全带固定点阻塞造成的伤害或死亡风险

前排座椅旁边对安全带锁扣或移动中的前排座椅安全带固定点造成阻碍的物体会影响安全带紧急拉紧器功能。

- ▶ 行车前，确保安全带锁扣周围和前排座椅与车门之间没有物体。

▲ 警告 气囊触发区域内的物品造成伤害的风险

气囊触发区域内的物品可能妨碍或阻止气囊正确展开。

在这种情况下，气囊可能会以不受控制的方式触发，甚至可能因触发而对乘员造成额外伤害。如果气囊集成在座椅中，尤其可能发生这种情况。

- ▶ 务必牢固存放和固定物品。
- ▶ 行程开始前，请确保气囊触发区域内没有存放任何物品。

符号 AIRBAG 指示气囊的安装位置 (→ 第 47 页)。

请注意以下信息：

- 关于装载车辆的注意事项 (→ 第 110 页)
- 有关驾驶员座椅靠背内中间气囊的信息 (→ 第 48 页)

因安装附件导致的风险
切勿在气囊触发区域内 (例如驾驶室、车门、侧车窗或侧饰板上) 安装移动导航设备、移动电话和杯座等附件。

此外，不得将连接电缆、紧固带或固定带导向或固定至车辆上气囊触发区域内。务必遵守附件制造商的安装说明，尤其是有关合适的安装位置的说明。

▲ 警告 因防护套不合适导致的受伤或死亡风险

因防护套不合适，可能导致气囊无法像设计的那样保护车辆驾驶员及乘客。

- ▶ 仅应使用经梅赛德斯-奔驰认可适用于相应座椅的防护套。

此外，前排乘客前置气囊自动停用系统的功能可能会因防护套不合适而受到限制。如果前排乘客座椅被占用，请确保指示灯 PASSENGER AIR BAG 显示前排乘客前置气囊的正确状态 (→ 第 39 页)。

因车内宠物导致的风险

▲ 警告 动物单独留在车内没有固定或无人看管造成的事故及伤害风险

如果您将动物单独留在车内无人看管或没有固定，则其可能按下按钮或开关。

动物可能会：

- 启用车辆设备并被卡住等
- 开启或关闭系统并危及其他道路使用者

发生事故时或在紧急转向和制动操作时，没有固定的动物可能在车内被抛起并在此过程中伤及车辆乘员。

- ▶ 请勿将动物单独留在车内无人看管。
- ▶ 行车时，务必正确固定动物，例如使用合适的动物托架。

因约束系统部件改装、损坏或磨损导致的风险

▲ 警告 改装约束系统造成的事故或死亡风险

如果对约束系统进行加装或改装，则车辆乘员无法受到预期的保护。

- ▶ 切勿改动约束系统部件。
- ▶ 切勿擅自改动线路或任何电子零部件或其软件。

如果必须加装或改装车辆以供残疾人员使用，请咨询具有资质的专业服务中心。

梅赛德斯-奔驰建议您到梅赛德斯-奔驰授权服务中心进行此项工作。

▲ 警告 损坏或改动安全带造成的伤害或死亡风险

在以下情况下，安全带无法提供保护：

- 安全带损坏、被改动、严重脏污、被漂白或染色
- 安全带锁扣损坏或严重脏污

- 安全带紧急拉紧器、安全带固定装置或安全带卷收器被改动

安全带可能在事故中受到由玻璃碎片等造成的不可见损害。

经过改装或损坏的安全带在遭遇事故等情况下可能会撕裂或不起作用。

已改动的安全带可能意外触发或无法发挥预期功能。

- ▶ 切勿改动安全带系统，例如安全带、安全带锁扣、安全带紧急拉紧器、安全带固定装置和安全带卷收器。
- ▶ 确认安全带未损坏、未磨损且干净。
- ▶ 发生事故后，务必立即到具有资质的专业服务中心检查安全带。

梅赛德斯-奔驰推荐您使用经梅赛德斯-奔驰认可适用于您车辆的安全带。

▲ 警告 改动气囊罩造成的伤害风险

如果您改装气囊罩或将标签等类似物品贴到其上，则气囊可能无法再正常运作。

- ▶ 请勿改装气囊罩。

- ▶ 请勿在气囊罩上附加任何物品。

AIRBAG（气囊）符号指示气囊的安装位置（→ 第 47 页）。

⚠ 警告 车门中的传感器故障造成的伤害风险

如果对车门或车门饰件进行改装或执行不恰当地作业，或如果车门受损，则气囊的功能可能受损。

- ▶ 请勿加装或改装车门或车门部件。
- ▶ 务必到具有资质的专业服务中心进行与车门或车门饰板相关的工作。

因已触发的约束系统部件导致的风险
梅赛德斯-奔驰建议您在事故后将车辆拖至具有资质的专业服务中心。

⚠ 警告 高温气囊部件导致烫伤的风险

气囊触发后，气囊部件非常烫。

- ▶ 请勿触摸气囊部件。
- ▶ 请尽快到具有资质的专业服务中心更换已触发的气囊。

⚠ 警告 已经触发过的气囊造成伤害的风险

已经触发的气囊无法再提供任何保护。

- ▶ 请将车辆牵引至具有资质的专业服务中心以更换已触发的气囊。

请立即更换已触发的气囊。

⚠ 警告 已触发的烟火式安全带紧急拉紧器造成的伤害或死亡风险

已触发的烟火式安全带紧急拉紧器无法再运作且无法发挥预期的保护功能。

- ▶ 因此，请立即到具有资质的专业服务中心更换已触发的烟火式安全带紧急拉紧器。

安全带

解开安全带

- ▶ 按下安全带锁扣释放按钮并通过安全带锁舌将安全带导回。

❗ 注意事项 夹到安全带造成的损坏

如果无需使用的安全带未完全收回，其可能夹在门中或座椅装置中。

- ▶ 务必确保闲置的安全带完全收回。

气囊

气囊概述

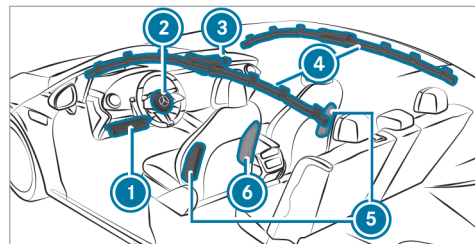

驾驶员座椅/前排乘客座椅：

- ① 膝部气囊
- ② 驾驶员前置气囊

- ③ 前排乘客前置气囊
- ④ 车窗气囊
- ⑤ 侧部气囊
- ⑥ 中间气囊

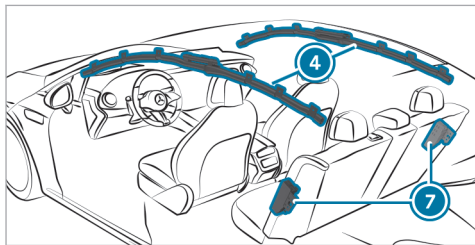

后排座椅:

- ④ 车窗气囊
- ⑦ 侧部气囊

符号 AIRBAG 指示气囊的安装位置。额外的箭头符号 ► 表示某些气囊的安装位置。

请遵守“触发情形概述”中的信息
(→ 第 43 页)。

有关驾驶员座椅靠背内中间气囊的信息

触发时，中间气囊在前排座椅之间展开。请勿在中间气囊触发区域内存放任何物品。

请遵守关于装载车辆的注意事项
(→ 第 110 页)。

要点简述

在车内安全运载儿童

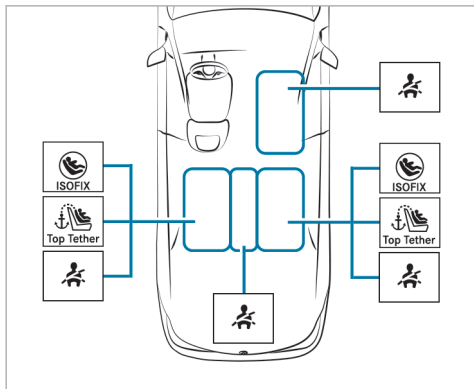

运载儿童时，请务必遵守以下说明：

- 切勿将儿童单独留在车内无人看管（→ 第 50 页）。

- 使用合适且经梅赛德斯-奔驰认可的儿童约束系统将身高不超过 1.50 米的儿童正确固定在座椅上（见上图）（→ 第 55 页），将婴幼儿固定在后向儿童约束系统中。
- 请遵守儿童约束系统制造商的安装说明。

后排左侧/右侧座椅（首选座椅）



首选固定装置：

-  LATCH 型（ISOFIX）固定环（→ 第 58 页）

以及

-  同时请固定顶部系链（Top Tether）（如有）（→ 第 62 页）。

备选固定装置：

-  车辆安全带（→ 第 63 页）
-  如果儿童约束系统制造商建议，还应连接顶部系链（Top Tether）（→ 第 62 页）。

通用类别中的以下儿童约束系统已获得认可：U、UF、IUF。请遵守其他备选装置的使用说明（→ 第 58 页）。

前排乘客座椅

固定装置：

-  车辆安全带（→ 第 63 页）

确保遵守：

- 如果前排乘客座椅被占用，请确保前排乘客前置气囊的状态对于当前情况而言是正确的（→ 第 39 页）。

通用类别中的以下儿童约束系统已获得认可：U^(*)、UF。请遵守其他备选装置的使用说明（→ 第 59 页）。

(*) 后向儿童约束系统仅与气囊自动停用系统结合使用

后排中间座椅

固定装置：

-  车辆安全带（→ 第 63 页）

通用类别中的以下安全带固定式儿童约束系统已获得认可：U、UF。请遵守其他备选装置的使用说明（→ 第 63 页）。

重要安全注意事项

基本信息

时刻警醒

请牢记，未将儿童正确固定在儿童约束系统中可能造成严重后果。每次行车前，务必保持警醒并小心固定好儿童。

行车时切勿让婴儿或儿童坐在其他乘员的大腿上。

为加强对未满 12 周岁或身高低于 1.50 米儿童的保护，梅赛德斯-奔驰建议您遵守以下信息：

- 请务必将儿童安置在适用于本梅赛德斯-奔驰车辆的儿童约束系统中。
- 儿童约束系统必须符合儿童的年龄、体重和身高。
- 车辆座椅必须适用于要安装的儿童约束系统。
 - LATCH 型 (ISOFIX) 固定环：
(→ 第 58 页)
 - 使用车辆安全带固定：(→ 第 59 页)

事故统计表明将儿童约束系统安置在后排座椅上通常比安置在前排座椅上更为安全。因此，梅赛德斯-奔驰强烈建议您将儿童约束系统安装至后排座椅。

通用术语 - 儿童约束系统

本使用说明书 (用户手册) 中采用儿童约束系统这一通用术语。儿童约束系统是指诸如以下装置：

- 婴儿汽车座椅
- 后向儿童座椅
- 前向儿童座椅
- 儿童辅助座椅 - 梅赛德斯-奔驰建议使用配有靠背和安全带导向装置的儿童辅助座椅。

请遵守法律和法规要求

在车上使用儿童约束系统时，务必遵守法规要求。

警告

儿童约束系统的安装和使用除须遵守本手册中的技术性说明之外，请务必遵守当地法律法规的要求。本手册相关内容适用于未就儿童约束系统的安装和使用做出特别规定的地区。在任何已就儿童约束系统的安装和使用做出特别规定的地区，如本手册任何相关内容与该地区特别规定不一致的，以该地区的特别规定为准。

在车内安全运载儿童约束系统固定装置
请仅使用以下儿童约束系统固定装置：

- LATCH 型 (ISOFIX) 固定环
- 车辆安全带系统
- 顶部系链 (Top Tether) 固定装置

只需将 ISOFIX/LATCH 固定环安装到车辆上，即可降低儿童约束系统安装不当的风险。

使用 ISOFIX/LATCH 儿童约束系统的集成式安全带固定儿童时，务必遵守儿童和儿童约束系统的允许总质量 (→ 第 61 页)。

重要警告说明

务必正确安装儿童约束系统

▲ 警告 由于未正确安装儿童约束系统而造成的伤害或死亡风险

此时儿童无法得到预期的保护或防护效果。

- ▶ 请务必遵守儿童约束系统制造商的安装说明及其正确使用说明。
- ▶ 确保儿童约束系统的整个基座始终贴合在座椅的坐面上。
- ▶ 切勿在儿童约束系统下面或后面放置物品（座垫等）。
- ▶ 务必仅将儿童约束系统与专门为其设计的原厂座椅罩配合使用。
- ▶ 务必使用原装座椅罩更换受损的座椅罩。

- 请始终遵守车辆特定的信息。
 - 将 ISOFIX/LATCH 儿童约束系统安装到后排座椅上 (→ 第 61 页)
 - 使用安全带固定儿童约束系统 (→ 第 63 页)。
- 请遵守车内和儿童约束系统上的警告标签。

▲ 警告 车内儿童约束系统未固定导致的受伤或死亡风险

如果儿童约束系统安装不正确或未固定牢固，其可能会脱落。

这样，就无法对儿童提供预期的保护或约束。

未使用的儿童约束系统可能会脱落并撞到车辆乘员。

- ▶ 请始终遵守制造商关于儿童约束系统的安装说明及其正确使用方法。
- ▶ 请始终正确安装儿童约束系统，即使不使用放在车内运输时也应正确安装。

请勿改动儿童约束系统

▲ 警告 改动儿童约束系统造成的伤害风险

儿童约束系统无法再正常运作。这会增加伤害风险。

- ▶ 切勿改装儿童约束系统。
- ▶ 仅可安装经儿童约束系统制造商认可专用于本儿童约束系统的附件。

仅使用工作状态良好的儿童约束系统

▲ 警告 使用受损的儿童约束系统造成的伤害或死亡风险

在事故中承受压力的儿童约束系统或其固定装置可能无法发挥其预期保护功能。

儿童可能无法得到防护。

- ▶ 务必立即更换受损或涉及事故中的儿童约束系统。
- ▶ 再次安装儿童约束系统前，请到具有资质的专业服务中心检查儿童约束系统的固定装置。

避免太阳直射

▲ 警告 儿童座椅受阳光直射时造成的烫伤风险

如果儿童约束系统受阳光直射或受热，则其部件可能升温。

儿童可能被这些部件烫伤，尤其是儿童约束系统上的金属部件。

- ▶ 务必确保儿童约束系统未受阳光直射。
- ▶ 请用毯子等保护儿童约束系统。
- ▶ 如果儿童约束系统受阳光直射，则待其冷却后，再将儿童安置其中。
- ▶ 切勿将儿童单独留在车内无人看管。

停车或驻车时请遵守

▲ 警告 处在车内极高或极低温度下造成的致命伤害风险

如果人员（尤其是儿童）长时间暴露于高温或寒冷环境中，则存在严重伤害甚至死亡的风险。

- ▶ 切勿将人员（尤其是儿童）单独留在车内无人看管。

▲ 警告 儿童单独留在车内无人看管造成的事故及伤害风险

如果将儿童单独留在车内无人看管，他们可能

- 开启车门，从而危及他人或其他道路使用者。
- 走出车外，被来往车辆撞伤。
- 操作车辆设备并被卡住等。

此外，儿童还可能会进行如下操作，导致车辆移动：

- 解除驻车制动。
 - 切换变速箱档位。
 - 启动车辆。
- ▶ 切勿将儿童单独留在车内无人看管。
 - ▶ 离开车辆时，务必随身携带钥匙并锁止车辆。
 - ▶ 将钥匙放在儿童接触不到的地方。

车内警告标签概述

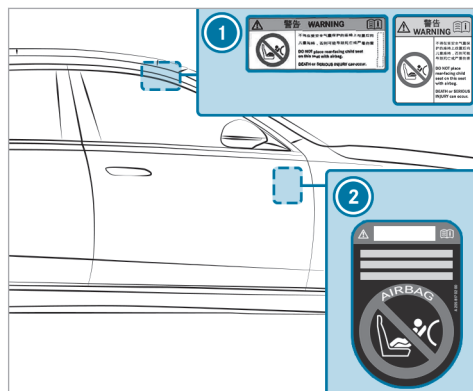

- ① 前排乘客前置气囊警告（前排乘客遮阳板上）（→ 第 53 页）
- ② 未配备前排乘客前置气囊自动停用警告系统的车辆（前排乘客侧车门打开时可见）（→ 第 54 页）

有关前排乘客座椅上的后向和前向儿童约束系统的注意事项

⚠ 警告 前排乘客前置气囊启用时使用后向儿童约束系统造成的伤害或死亡风险

如果您使用前排乘客座椅上的后向儿童约束系统保护儿童但乘客前置气囊停用 (PASSENGER AIRBAG OFF) 指示灯没有点亮, 则前排乘客前置气囊在遭遇事故时可能会触发。

儿童可能会被气囊撞到。

- ▶ 务必确保前排乘客前置气囊停用。乘客前置气囊停用 (PASSENGER AIRBAG OFF) 指示灯必须亮起。
- ▶ 任何情况下, **不得在前置气囊处于启用状态的座椅上使用后向儿童约束系统, 否则可能导致死亡或严重伤害。**

请注意后向和前向儿童约束系统的特定说明 (→ 第 60 页)。

如果完全有必要将儿童约束系统安装到前排乘客座椅上, 请务必遵守附加注意事项。

- 有关前排乘客前置气囊自动停用系统的注意事项 (→ 第 40 页)。
- 如果在前排乘客座椅上使用后向儿童约束系统, 则前排乘客前置气囊必须始终停用。此情况仅适用于乘客前置气囊停用 (PASSENGER AIRBAG OFF) 指示灯持续亮起时 (→ 第 39 页)。
- 当乘客前置气囊停用 (PASSENGER AIRBAG OFF) 指示灯未点亮时, 前排乘客前置气囊启用。前排乘客前置气囊可能会在事故中展开。在这种情况下, 切勿使用后向儿童约束系统。

有关前排乘客前置气囊自动停用系统的信息

如果前排乘客座椅被占用, 请在行车前和行车过程中确保前排乘客前置气囊的状态对于当前情况而言是正确的。

⚠ 警告 座椅表面和儿童约束系统之间的物体导致受伤或死亡的风险

座椅表面和儿童约束系统之间的物体会干扰前排乘客前置气囊自动停用系统的功能。

- ▶ 请勿在座椅表面和儿童约束系统之间放置任何物体。
- ▶ 确保儿童约束系统的整个基座贴合在前排乘客座椅的座椅表面上。
- ▶ 前向儿童约束系统的靠背必须尽可能贴合在前排乘客座椅的座椅靠背上。
- ▶ 务必遵守儿童约束系统制造商的安装说明。

在前排乘客座椅上安装儿童约束系统时, 请遵守特定车辆信息 (→ 第 53 页)。

前排乘客座椅上的后向儿童约束系统如果在前排乘客座椅上安装后向儿童约束系统, 则前排乘客前置气囊必须停用。指示灯 PASSENGER AIR BAG OFF 必须持续亮起 (→ 第 39 页)。

▲ 警告 前排乘客前置气囊启用时使用后向儿童约束系统造成的伤害或死亡风险

如果您使用前排乘客座椅上的后向儿童约束系统保护儿童但乘客前置气囊停用 (PASSENGER AIRBAG OFF) 指示灯没有点亮, 则前排乘客前置气囊在遭遇事故时可能会触发。

儿童可能会被气囊撞到。

- ▶ 务必确保前排乘客前置气囊停用。乘客前置气囊停用 (PASSENGER AIRBAG OFF) 指示灯必须亮起。
- ▶ 任何情况下, **不得在前置气囊处于启用状态的座椅上使用后向儿童约束系统, 否则可能导致死亡或严重伤害。**

i 根据儿童约束系统和儿童身高及体型的不同, 前排乘客前置气囊会启用。指示灯 PASSENGER AIR BAG OFF 不亮起。前排乘客前置气囊可能在事故中触发。如果前排乘客前置气囊处于此状态, 则不得在前排乘客座椅上安装后向儿童约束系统。

而是将后向儿童约束系统安装在合适的后排座椅上。

前排乘客座椅上的前向儿童约束系统如果在前排乘客座椅上安装前向儿童约束系统, 则前排乘客前置气囊可能会自动启用或停用。前排乘客前置气囊的状态取决于儿童约束系统和儿童身高。

指示灯 PASSENGER AIR BAG OFF 持续亮起或不亮起 (→ 第 39 页)。务必遵守以下信息。

▲ 警告 未正确安装儿童约束系统造成的伤害或死亡风险

如果您把儿童固定在前排乘客座位上的前向儿童约束系统中, 且前排乘客座椅的位置与仪表盘过近, 发生事故时, 该儿童可能:

- 例如, 在乘客前置气囊停用 (PASSENGER AIRBAG OFF) 指示灯点亮的情况下与车内零部件接触。
- 在乘客前置气囊停用 (PASSENGER AIRBAG OFF) 指示灯没有点亮的情况下被气囊击打。

- ▶ 始终尽可能向后移动前排乘客座椅。进行此操作时, 请务必确保肩部安全带带身从车上的安全带出口正确导向儿童约束系统上的肩部安全带导向装置。肩部安全带带身必须从安全带出口沿底部导向前方。如有必要, 请相应地调节安全带出口和前排乘客座椅。
- ▶ 请务必遵守儿童约束系统制造商的安装说明。

同时, 请务必遵守以下其他相关主题的信息:

- 前排乘客前置气囊自动停用系统功能 (→ 第 39 页)
- 适当的儿童约束系统安装位置

有关未配备前排乘客前置气囊自动停用系统的车辆的注意事项

在未配备前排乘客前置气囊自动停用系统的车辆上, 驾驶室的前排乘客侧侧面上贴有专用标签 (→ 第 52 页)。

请确保遵守以下信息：

- 请勿将后向儿童约束系统安装到前排乘客座椅上
- 务必将后向儿童约束系统安装在适当的后排座椅上
- 有关前排乘客座椅上的后向和前向儿童约束系统的注意事项 (→ 第 53 页)

用于运载儿童的合适儿童约束系统

有关后向儿童约束系统优点的信息

仅使用合适的后向儿童约束系统运载婴幼儿。最好也使用合适的后向儿童约束系统运载婴幼儿。这种情况下，儿童采用与行驶方向相反的方向乘坐并面朝后方。

婴幼儿的颈部肌肉相对较弱，这与其头部尺寸和重量有关。如果将儿童置于后向儿童约束系统中，则在发生事故时可降低颈椎受伤的风险。

儿童约束系统认可类别

仅允许在车上使用获得强制性产品认证证书和标注强制性产品认证标志的儿童约束系统。

儿童约束系统标识

例如，以下信息可在儿童约束系统的认可标签上找到：

- 认可类别
- 儿童重量分组
- 授权编号
- 儿童约束尺寸等级

符合国家标准 GB 27887 的认可类别



认可标签示例

- 通用：“通用”类别儿童约束系统经认可适合安装在车辆中。根据座椅安装儿童约束系统的适合性概述，可在贴有 U、UF 或 IUF 标签的座椅上使用这类儿童约束系统。

IUF 标签指“通用”类别中的 ISOFIX 儿童约束系统。这类儿童约束系统必须使用顶部系链（Top Tether）或支撑点进行额外固定。

- 半通用：仅当本车和车辆座椅列在儿童约束系统制造商的车型列表中时，才可使用“半通用”类儿童约束系统。
- 针对特定车型：仅当本车和车辆座椅列在儿童约束系统制造商的车型列表中时，才可使用“针对特定车型”类儿童约束系统。

请注意车辆座椅的适合性

- 座椅安装 ISOFIX 儿童约束系统的适合性（→ 第 58 页）
- 座椅安装安全带固定式儿童约束系统的适合性（→ 第 59 页）

推荐使用的儿童约束系统概述

- ① 有关正确的儿童约束系统的详细信息，请咨询具有资质的专业服务中心。梅赛德斯-奔驰建议您到梅赛德斯-奔驰授权服务中心进行此项工作。

使用 ISOFIX 固定

重量等级 0+（最多 13 千克且最大约 15 个月）

类型 ¹	BABY SAFE plus（包括基座）
尺寸类别	E
许可号	E1 04 301 146
订货号 ²	B6 6 86 8224
1 制造商：Britax Römer。	2 带颜色代码 9H95。

重量等级 I（9 千克至 18 千克且约 9 个月至 4 岁）

类型 ¹	DUO PLUS
尺寸类别	B1
许可号	E1 04 301 133
订货号 ²	A 000 970 43 02
1 制造商：Britax Römer。	2 带颜色代码 9H95。

重量等级 0/I（最多 18 千克且最大 4 岁）

类型 ¹	DUALFIX i-SIZE ^{2、3}
许可号	2020012207358282
订货号	A 000 970 94 02
1 制造商：Britax (Britax Römer)	2 对于 3 岁以下的儿童，儿童约束系统必须后向使用。 3 儿童约束系统可从专卖店购买。

R129 儿童约束系统（重量 15 千克至 36 千克，身高 100 厘米至 150 厘米，年龄约 3 岁半至 12 岁）

类型 ¹	KIDFIX M i-Size
尺寸类别	B2
许可号	E1*129R03/04*0061*02
订货号	A 000 970 97 02
1 制造商：Britax Römer。	

R129 儿童约束系统（重量 15 千克至 36 千克，身高 100 厘米至 150 厘米，年龄约 3 岁半至 12 岁）

类型 ¹	AMG KIDFIX M i-Size
尺寸类别	B2
许可号	E1*129R03/04*0061*02
订货号	A 000 970 98 02
1 制造商: Britax Römer。	

推荐的使用车辆座椅安全带固定的儿童约束系统

重量等级 0（最多 10 千克且最大约 6 个月）和重量等级 0+（最多 13 千克且最大约 15 个月）

类型 ¹	BABY SAFE PLUS II
许可号	E1 04 301 146
订货号 ²	A 000 970 38 02
1 制造商: Britax Römer。	2 带颜色代码 9H95。

R129 儿童约束系统（重量最多 13 千克，身高 40 厘米至 83 厘米，年龄最大约 15 个月）

类型 ¹	Baby Safe 3 i-Size
尺寸类别	R2
许可号	E1*129R03/04*0060*02
订货号	A 000 970 99 02
1 制造商: Britax Römer。	

重量等级 I（9 千克至 18 千克且约 9 个月至 4 岁）

类型 ¹	DUO PLUS
许可号	E1 04 301 133
订货号 ²	A 000 970 43 02
1 制造商: Britax Römer。	2 带颜色代码 9H95。

重量等级 II/III（15 千克至 36 千克且约 3 岁半至 12 岁）

类型 ¹	KIDFIX XP
许可号	E1 04 301 304
订货号 ²	A 000 970 49 02
类型 ¹	AMG KIDFIX XP
许可号	E1 04 301 304
订货号 ²	A 000 970 33 02
1 制造商: Britax Römer。	2 带颜色代码 9H95。

R129 儿童约束系统（重量 15 千克至 36 千克，身高 100 厘米至 150 厘米，年龄约 3 岁半至 12 岁）

类型 ¹	KIDFIX M i-Size
尺寸类别	B2
许可号	E1*129R03/04*0061*02

类型 ¹	
KIDFIX M i-Size	
订货号	A 000 970 97 02
1 制造商: Britax Römer。	
类型 ¹	
AMG KIDFIX M i-Size	
尺寸类别	B2
许可号	E1*129R03/04*0061*02
订货号	A 000 970 98 02
1 制造商: Britax Römer。	

适用于安装儿童约束系统的座椅

座椅安装 ISOFIX 儿童约束系统的适用性概述

ISOFIX 是一种适用于专用儿童约束系统的标准固定装置。



此符号表示座椅适合安装符合国家标准 GB 27887 的 ISOFIX 儿童约束系统 (→ 第 55 页)。

仅可安装以下 ISOFIX 表中经认可符合国家标准 GB 27887 的 ISOFIX 儿童约束系统。

以下 ISOFIX 表格的说明

X	不适用于此重量分组和/或尺寸级别的 ISOFIX 儿童约束系统。
IL	根据“推荐使用的儿童约束系统概述”中的列表或如果本车和座椅列在儿童约束系统制造商的车型列表中，则适用于 ISOFIX 儿童约束系统。
IUF	适用于此重量分组的“通用”类别前向 ISOFIX 儿童约束系统。

手提式婴儿床

尺寸等级 - 装备	后排左侧/右侧座椅
F - ISO/L1	X
G - ISO/L2	X

重量分组 0 (最多 10 千克, 年龄最大约 6 个月)

尺寸等级 - 装备	后排左侧/右侧座椅
E - ISO/R1	IL

重量分组 0+ (最多 13 千克且最大约 15 个月)

尺寸等级 - 装备	后排左侧/右侧座椅
E - ISO/R1	IL
D - ISO/R2、ISO/R2X	IL
C - ISO/R3	IL (1)

(1) 如果使用尺寸类别 (ISO/R3) 的儿童约束系统, 请将前排座椅移至最高位置。确保前排座椅靠背不会靠在儿童约束系统上。

重量分组 1 (9-18 千克, 年龄约 9 个月至 4 岁)

尺寸等级 - 装备	后排左侧/右侧座椅
D - ISO/R2、ISO/R2X	IL
C - ISO/R3	IL (1)
B - ISO/F2	IUF
B1 - ISO/F2X	IUF
A - ISO/F3	IUF

(1) 如果使用尺寸类别 (ISO/R3) 的儿童约束系统, 请将前排座椅移至最高位置。确保前排座椅靠背不会靠在儿童约束系统上。

座椅安装安全带固定式儿童约束系统的适合性概述

下表的说明

U	适用于此重量等级的“通用”类别儿童约束系统。
X	不适用于此重量等级的儿童。
L	根据“推荐使用的儿童约束系统”中的列表或如果本车和座椅列在儿童约束系统制造商的车型列表中, 则适用于半通用类别儿童约束系统。
UF	适用于此重量等级的“通用”类别前向儿童约束系统。

后排座椅

重量等级 0: 最多 10 千克	
后排左侧/右侧座椅	U、L
后排中间座椅 ¹	U、L
重量等级 0+: 最多 13 千克	

后排左侧/右侧座椅	U、L
后排中间座椅 ¹	U、L
重量等级 I: 9 千克至 18 千克	
后排左侧/右侧座椅	U、L
后排中间座椅 ¹	U、L
重量等级 II: 15 千克至 25 千克	
后排左侧/右侧座椅	U、L
后排中间座椅 ¹	U、L
重量等级 III: 22 千克至 36 千克	
后排左侧/右侧座椅	U、L
后排中间座椅 ¹	U、L
1 带支架的儿童约束系统不适用于此座椅。	

有关前排乘客座椅上的儿童约束系统的注意事项

- 如果完全有必要将儿童约束系统安装到前排乘客座椅上, 请务必遵守有关前排乘客

座椅上儿童约束系统的信息
(→ 第 53 页)。

- 请注意后向和前向儿童约束系统的特定说明。如果前排乘客座椅被占用，请在行车前和行车过程中确保前排乘客前置气囊的状态对于当前情况而言是正确的 (→ 第 39 页)。

前排乘客座椅

重量等级 0: 最多 10 千克	
前排乘客前置气囊已启用 ¹	X
前排乘客前置气囊已停用 ^{1、2}	U、L
重量等级 0+: 最多 13 千克	
前排乘客前置气囊已启用 ¹	X
前排乘客前置气囊已停用 ^{1、2}	U、L
重量等级 I: 9 千克至 18 千克	
前排乘客前置气囊已启用 ¹	UF、L
前排乘客前置气囊已停用 ^{1、2}	U、L

重量等级 II: 15 千克至 25 千克	
前排乘客前置气囊已启用 ¹	UF、L
前排乘客前置气囊已停用 ^{1、2}	U、L
重量等级 III: 22 千克至 36 千克	
前排乘客前置气囊已启用 ¹	UF、L
前排乘客前置气囊已停用 ^{1、2}	U、L
1 调节座垫倾斜角度，使座垫前边缘处于最高位置且座垫后边缘处于最低位置。	
2 车辆配备前排乘客前置气囊自动停用系统。乘客前置气囊停用 (PASSENGER AIRBAG OFF) 指示灯必须亮起。	

固定儿童约束系统

正确调节座椅

将儿童约束系统安装到后排左侧或右侧座椅上时，请务必遵守以下说明：

- ▶ 确保儿童双脚未接触到前排座椅。必要时，将前排座椅稍稍向前移动。

如果儿童约束系统的头枕安装在车辆中时无法完全伸展，将限制某些儿童约束系统的最大尺寸设定。请遵守儿童约束系统制造商的安装说明。

- ❗ 如果头枕完全伸展并锁止到位时接触到车顶，将不会造成任何使用限制。

 安装 ISOFIX/LATCH 儿童约束系统时，另请遵守以下说明：

- ▶ 在后排座椅上使用后向儿童约束系统时：调节前排座椅，以防其接触到儿童约束系统。
- ▶ 使用配备集成式儿童座椅安全带的前向儿童约束系统时：调节相应座椅的头枕，以防其向前推压儿童约束系统。如有必要，可卸下相应的头枕。此外，儿童约束系统的靠背必须尽可能平贴在车辆座椅靠背上。拆下儿童约束系统后，请立即装回车辆头枕并正确调节。
- ▶ 儿童约束系统不得在车顶和座垫之间承受压力和/或朝错误方向安装。如果可能，相应地调节座垫倾斜度。
- ▶ 调节车辆头枕，以免儿童约束系统承受来自头枕的压力。

 安装安全带固定式儿童约束系统时，还请务必遵守以下说明：

- ▶ 在后排座椅上使用后向儿童约束系统时：调节前排座椅，以防其接触到儿童约束系统。
- ▶ 使用配备集成式儿童座椅安全带的前向儿童约束系统时：调节相应座椅的头枕，以防其向前推压儿童约束系统。如有必要，可卸下相应的头枕。此外，儿童约束系统的靠背必须尽可能平贴在车辆座椅靠背上。拆下儿童约束系统后，请立即装回车辆头枕并正确调节。
- ▶ 前向儿童约束系统的靠背必须尽可能贴合在后排座椅靠背上。
- ▶ 儿童约束系统不得在车顶和座垫之间承受压力和/或朝错误方向安装。如果可能，相应地调节座垫倾斜度。
- ▶ 调节车辆头枕，以免儿童约束系统承受来自头枕的压力。
- ▶ 确保儿童双脚未接触到前排座椅。必要时，将前排座椅稍稍向前移动。

 根据车辆配置，将安全带固定式儿童约束系统安装到前排乘客座椅上时，请务必遵守以下说明：

- ▶ 请遵守有关前排乘客座椅上的后向和前向儿童约束系统的注意事项 (→ 第 53 页)。
- ▶ 使用配备集成式儿童座椅安全带的前向儿童约束系统时：尽可能拆下相应座椅的头枕。拆下儿童约束系统后，请立即装回头枕并正确调节。
- ▶ 前向儿童约束系统的靠背必须尽可能贴合在前排乘客座椅的座椅靠背上。
- ▶ 儿童约束系统不得在车顶和座垫之间承受压力和/或朝错误方向安装。
- ▶ 调节车辆头枕，以免儿童约束系统承受来自头枕的压力。
- ▶ 切勿在儿童约束系统下面或后面放置物品（座垫等）。
- ▶ 尽可能将前排乘客座椅设定至最靠后并将座椅移动至最高的位置。请务必确保肩部安全带带身从车上的安全带出口正确导向儿童约束系统上的肩部安全带导向装置。肩部安全带带身必须从安全带出口导向前方，并尽可能向下导至儿童约束系统。

- ▶ 完全收回座垫深度调节装置。
- ▶ 调节座垫倾斜角度，使座垫前边缘处于最高位置且座垫后边缘处于最低位置。
- ▶ 将座椅靠背设定至最垂直的位置。

安装 ISOFIX/LATCH 儿童约束系统

 **警告 后排长座椅、后排座椅和座椅靠背未卡入位造成的事故风险**

即使在车辆行驶过程中，后排长座椅、后排座椅和座椅靠背也可能会向前折叠。

- 因此，车辆驾驶员及乘客将被更大的力量压在安全带上。安全带将无法发挥预期的保护作用并可能会导致额外的伤害。
 - 座椅靠背无法固定行李箱或载物舱中的物品或装载物。
- ▶ 每次行车前，确保后排长座椅、后排座椅和座椅靠背卡入位。

如果后排座椅靠背未卡入位并且未锁止入位，则红色锁止确认指示器可见。

⚠ 警告 如果超出了儿童和儿童约束系统的最大允许总质量会造成伤害或死亡风险。

例如, ISOFIX 儿童座椅固定装置可能承受负荷过大, 且在事故中可能无法正确固定儿童。

▶ 如果儿童被固定在配有集成式安全带的 ISOFIX 儿童约束系统中, 儿童及儿童约束系统的总质量不得超过 33 千克。

务必遵守关于儿童体重的说明:

- 所用儿童约束系统制造商的安装说明和操作手册
- 儿童约束系统上的标签 (如有)

定期检查并确保遵守儿童和儿童约束系统的允许总质量。

安装儿童约束系统时, 请遵守以下要求:

- 务必遵守座椅的正确使用方法, 并考虑座椅是否适合安装儿童约束系统。
LATCH 型 (ISOFIX) 固定环 (→ 第 58 页)

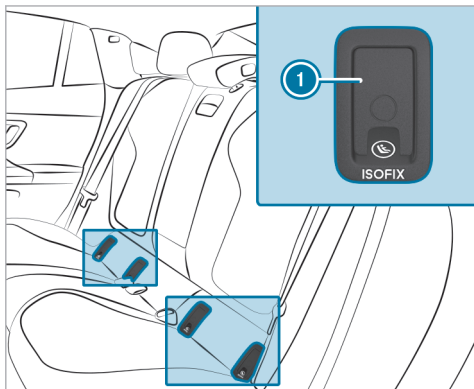

① LATCH 型 (ISOFIX) 固定环

▶ 每次行车前, 请务必确保 ISOFIX/LATCH 儿童约束系统正确卡入车内的两个固定环中。

! 注意事项 安装儿童约束系统时对中间座椅安全带造成的损坏

▶ 确保安全带未被夹住。

- ▶ 拆下并收好护盖 ①。
- ▶ 将 ISOFIX/LATCH 儿童约束系统安装至车内的两个固定环中。
- ▶ 拆下儿童座椅后, 重新安装护盖 ①。

固定顶部系链 (Top Tether)

⚠ 警告 安装顶部系链 (Top Tether) 固定带后未锁止后排座椅靠背造成的伤害或死亡风险

行车时, 后排座椅靠背可能会向前折叠。从而导致儿童约束系统无法再发挥预期的保护功能。这还可能造成额外的伤害。

- ▶ 安装顶部系链 (Top Tether) 固定带后, 务必锁止后排座椅靠背。
- ▶ 请注意观察锁止确认指示器。

如果后排座椅靠背未卡入位并且未锁止入位, 则红色锁止确认指示器可见。

 如果儿童约束系统配备顶部系链 (Top Tether) 固定带:

顶部系链 (Top Tether) 可降低伤害风险。顶部系链 (Top Tether) 固定带有

助于在使用 ISOFIX 固定的儿童约束系统与车辆之间实现辅助连接。

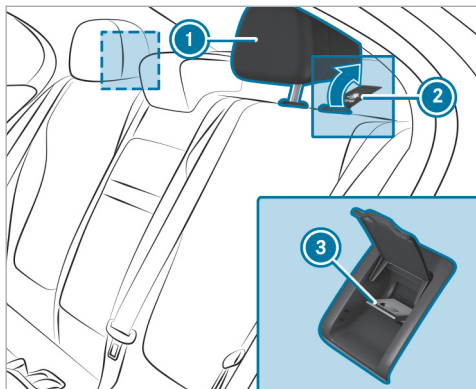

- ▶ 如有必要，向上滑动头枕 ① (→ 第 100 页)。
- ▶ 折起顶部系链 (Top Tether) 固定装置 ③ 的护盖 ②。

▶ 使用顶部系链 (Top Tether) 安装 ISOFIX 儿童约束系统。进行该操作时，请遵守儿童约束系统制造商提供的安装说明。

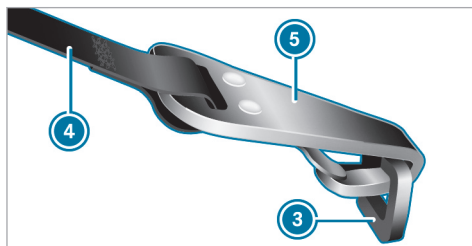

- ▶ 将顶部系链 (Top Tether) 固定带 ④ 从头枕 ① 下方的两个头枕杆之间穿过。
- ▶ 将顶部系链 (Top Tether) 固定带 ④ 的顶部系链 (Top Tether) 卡钩 ⑤ 钩入顶部系链 (Top Tether) 固定装置 ③，注意不要扭曲。
- ▶ 拉紧顶部系链 (Top Tether) 固定带 ④。进行该操作时，请遵守儿童约束系统制造商提供的安装说明。

- ▶ 折下顶部系链 (Top Tether) 固定装置 ③ 的护盖 ②。
- ▶ 如有必要，向下滑动头枕 ① (→ 第 100 页)。确保不会影响顶部系链 (Top Tether) 固定带 ④ 的正确布置。

使用安全带固定儿童约束系统

⚠ 警告 后排长座椅、后排座椅和座椅靠背未卡入位造成的事故风险

即使在车辆行驶过程中，后排长座椅、后排座椅和座椅靠背也可能向前折叠。

- 因此，车辆驾驶员及乘客将被更大的力量压在安全带上。安全带将无法发挥预期的保护作用并可能会导致额外的伤害。
 - 座椅靠背无法固定行李箱或载物舱中的物品或装载物。
- ▶ 每次行车前，确保后排长座椅、后排座椅和座椅靠背卡入位。

如果后排座椅靠背未卡入位并且未锁止入位，则红色锁止确认指示器可见。

- ▶ 对于“通用”或“半通用”类别的儿童约束系统，请确保其经认可适用于您的车辆座椅。
- ▶ 安装儿童约束系统。
儿童约束系统的整个基座必须始终贴合在座椅表面上。
- ▶ 请务必确保肩部安全带带身从车上的安全带出口正确导向儿童约束系统上的肩部安全带导向装置。
肩部安全带带身必须从安全带出口导向前方，并尽可能向下导至儿童约束系统。
- ▶ 安装在后排座椅上时：还要固定顶部系链（Top Tether）（如配备）。
- ▶ 安装在前排乘客座椅上时：如有必要，请相应地调节安全带出口和前排乘客座椅。

儿童安全锁

启用或停用后车门儿童安全锁

- ▲ 警告 儿童单独留在车内无人看管造成的事故及伤害风险

如果将儿童单独留在车内无人看管，他们可能

- 开启车门，从而危及他人或其他道路使用者。
- 走出车外，被来往车辆撞伤。
- 操作车辆设备并被卡住等。

此外，儿童还可能会进行如下操作，导致车辆移动：

- 解除驻车制动。
- 切换变速箱档位。
- 启动车辆。

- ▶ 切勿将儿童单独留在车内无人看管。
- ▶ 离开车辆时，务必随身携带钥匙并锁止车辆。
- ▶ 将钥匙放在儿童接触不到的地方。

- ▲ 警告 处在车内极高或极低温度下造成的致命伤害风险

如果人员（尤其是儿童）长时间暴露于高温或寒冷环境中，则存在严重伤害甚至死亡的风险。

- ▶ 切勿将人员（尤其是儿童）单独留在车内无人看管。

- ▲ 警告 儿童单独留在车内无人看管造成的事故及伤害风险

如果车内载有儿童，他们尤其可能会：

- 开启车门，从而危及他人或其他道路使用者。
- 走出车外，被来往车辆撞伤。
- 操作车辆设备并被卡住等。

- ▶ 车内载有儿童时，务必启用已安装的儿童安全锁。
- ▶ 切勿将儿童单独留在车内无人看管。
- ▶ 离开车辆时，务必随身携带钥匙并锁止车辆。

后车门和后侧窗配有儿童安全锁。

后车门上的儿童安全锁单独锁止各个车门。
无法再从车内开启车门。

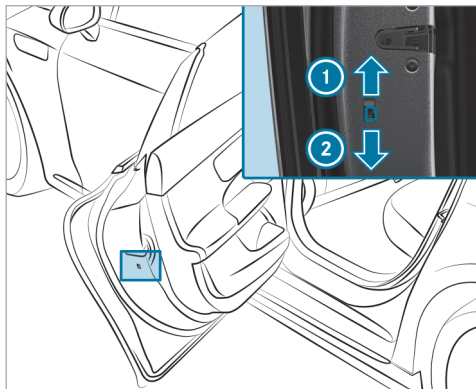

- ▶ 沿方向 ①（启用）或 ②（停用）按下拉杆。
- ▶ 检查儿童锁的功能。

启用和停用后侧窗儿童安全锁

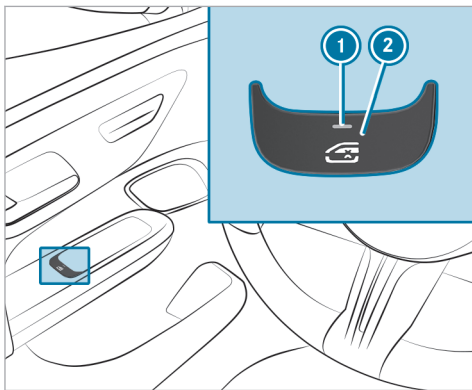

- ▶ 启用/停用：按下按钮 ②。
- 在以下情况下，可开启或关闭后侧窗：
- 指示灯 ① 亮起：通过驾驶员侧车门上的开关
 - 指示灯 ① 熄灭：通过相应后车门或驾驶员侧车门上的开关

乘客存在提醒

乘客存在提醒功能

乘客存在提醒功能可提醒您防止后排儿童可能被遗忘在车内。当后车门长时间打开并且系统判断车内有儿童且其可能会上下车时，该功能会自动启用和停用。

如果系统已自动启用，则车辆关闭时，驾驶员显示屏上会显示**请勿遗漏任何人员或动物在车内**信息。

此功能可在MBUX 智能人机交互系统中永久停用

(→ 第 65 页)。系统停用时，驾驶员显示屏上的指示灯  亮起。

在MBUX 智能人机交互系统中启用或停用乘客存在提醒

MBUX 智能人机交互系统：

- ▶   **设定**  **车辆**
- ▶ **驾驶员及乘客保护**
- ▶ 启用或停用该功能。

钥匙

钥匙功能概述

▲ 警告 儿童单独留在车内无人看管造成的事故及伤害风险

如果将儿童单独留在车内无人看管，他们可能

- 开启车门，从而危及他人或其他道路使用者。
- 走出车外，被来往车辆撞伤。
- 操作车辆设备并被卡住等。

此外，儿童还可能会进行如下操作，导致车辆移动：

- 解除驻车制动。
- 切换变速箱档位。
- 启动车辆。

- ▶ 切勿将儿童单独留在车内无人看管。
- ▶ 离开车辆时，务必随身携带钥匙并锁止车辆。
- ▶ 将钥匙放在儿童接触不到的地方。

这也适用于电子车钥匙。

! 注意事项 磁场会损坏钥匙



▶ 钥匙应远离强磁场。

i 根据车辆配置的不同，钥匙可能跟图示存在差异。





车钥匙

- ① 指示灯
- ② 锁止
- ③ 解锁（带有浮雕表面）
- ④ 开启/关闭行李箱盖

i 如果按下按钮  或  后指示灯 **①** 未亮起，则说明电池电量弱或电量可能耗尽。请尽快更换电池。

更换钥匙电池 (→ 第 68 页)。

i 配备便捷车门的车辆：如果您已在MBUX智能人机交互系统中开启便捷车门功能 (→ 第 78 页)，则可通过按下按钮  或  开启或关闭驾驶员侧或前排乘客侧车门。有关便捷车门的更多信息，请参见 (→ 第 74 页)。

钥匙可锁止和解锁以下部件：

- 车门
- 插座盖板
- 行李箱盖

如果在解锁后约 40 秒钟内没有打开车门，则车辆将再次锁止。防盗保护再次启用。

切勿将钥匙与电子设备或金属物品存放在一起。否则可能会影响钥匙的功能。

启用/停用声音锁止确认信号

MBUX 智能人机交互系统:

→  >> 设定 >> 车辆



>> 车辆解锁/上锁

▶ 启用或停用中控锁声音反馈。

更改解锁设定

钥匙可能配备的解锁功能:

- 中央解锁
- 解锁驾驶员侧车门和插座盖板

▶ 在设定之间切换: 同时按下按钮  和  约 6 秒钟, 直至指示灯闪烁两次。



如已选定驾驶员侧车门和插座盖板解锁功能时的选项:

- 中央解锁车辆: 按下按钮  两次。
- 配备无钥匙进入 (KEYLESS-GO) 的车辆: 如果触摸驾驶员侧车门的车门拉手内表面, 则仅驾驶员侧车门和插座盖板解锁。

停用钥匙功能

配备无钥匙进入 (KEYLESS-GO) 的车辆: 如果您停用钥匙功能, 则无钥匙进入 (KEYLESS-GO) 功能也会停用。使用该钥匙, 无法再通过无钥匙进入 (KEYLESS-GO) 获得访问和驾驶权限。启用钥匙功能, 使其所有功能再次可用。

如果长时间闲置车辆或钥匙, 则您也可停用钥匙功能以降低钥匙能耗。

- ▶ 按住钥匙按钮 。
- ▶ 按住钥匙按钮  后, 立即连续快速按下钥匙按钮  两次。钥匙上的指示灯短暂亮起一次, 然后长亮一次。

- ① 您可选择以下方式重新启用钥匙:
 - 按下钥匙上的任意按键。
 - 在钥匙位于中央控制台储物箱中时启动车辆。(→ 第 156 页)。

取下/插入紧急钥匙

取出紧急钥匙

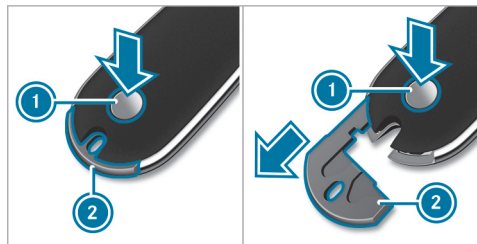

- ▶ 按下释放按钮 ①。紧急钥匙 ② 被稍稍推出。
- ▶ 完全取出紧急钥匙 ②。

插入紧急钥匙

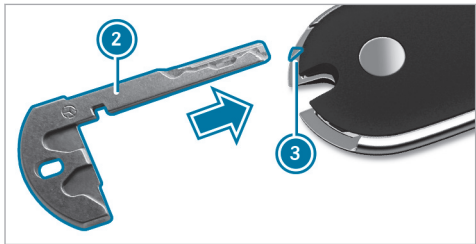

▶ 将紧急钥匙 ② 插入标记处 ③，直至其卡入位。

① 您可使用紧急钥匙 ② 将钥匙连接至钥匙环。

更换钥匙电池

⚠ 危险 吞食电池导致的致命伤害风险

电池中含有毒性和腐蚀性物质。如果电池被吞食或以其他方式进入体内，两小时内可能就会造成严重的内部灼伤。

存在造成致命伤害的风险。

- ▶ 将电池放在儿童接触不到的地方。
- ▶ 如果电池盒护盖和/或盖子未关紧，请停止使用钥匙并将其远离儿童存放。
- ▶ 如果电池被吞食或以其他方式进入体内，请立即就医。

🔥 环保说明 因电池处理不当造成的环境损害



❌ 电池含有污染物。将其与家庭垃圾一起处理是违法的。



▶ 以对环境负责的方式处理电池。将电量耗尽的电池送至具有资质的专业服务中心或废旧电池回收点。

在任何已就蓄电池垃圾处理作出规定的地区，如本手册任何相关内容与该地区规定不一致的，以该地区的规定为准。

要求

- 需要一枚型号为 CR 2032 的 3 伏纽扣电池。

梅赛德斯-奔驰建议您到具有资质的专业服务中心更换电池。

▶ 取出紧急钥匙 (→ 第 67 页)。

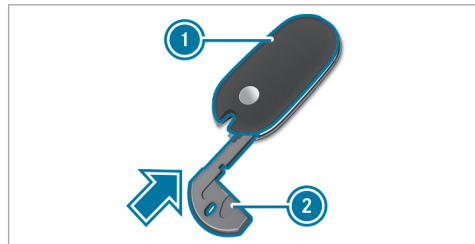

▶ 沿箭头方向将紧急钥匙 ② 按入钥匙开口中，直至护盖 ① 开启。进行此操作时，请勿保持护盖 ① 关闭。

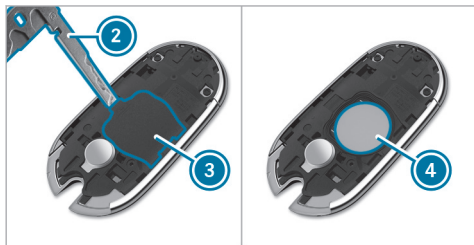

- ▶ 将紧急钥匙 ② 插入开口并提起护盖 ③ 将其取出。
- ▶ 用手掌反复拍打钥匙，直至电池 ④ 从钥匙中脱落。
- ▶ 插入新电池，正极朝上。操作时使用无纺布。
- ▶ 确保电池表面没有线头、油脂和其他杂质。
- ▶ 将护盖 ③ 前部的卡舌插入外壳，然后压下两侧以将其关闭。
- ▶ 确保护盖 ③ 完全关闭。
- ▶ 将护盖 ① 前部的卡舌插入外壳，然后压下，直至其完全关闭。

- ▶ 再次插入紧急钥匙 (→ 第 67 页)。

有关钥匙的问题，故障排除

您无法再锁止或解锁车辆

可能的原因：

- 钥匙电池电量低或耗尽。
- ▶ 通过指示灯检查电池 (→ 第 66 页)。
- ▶ 必要时更换钥匙电池 (→ 第 68 页)。
- ▶ 使用备用钥匙。
- ▶ 使用紧急钥匙锁止或解锁 (→ 第 78 页)。
- ▶ 请到具有资质的专业服务中心检查钥匙。

存在来自强烈的无线电信号源干扰

钥匙功能受影响的可能原因：

- 高压电源线路
- 移动电话
- 电子设备（笔记本电脑、平板电脑）
- 由于金属物体或电气门系统或自动屏障的感应回路造成的屏蔽

- ▶ 确保钥匙和潜在干扰源之间存在足够距离。

您丢失了钥匙

- ▶ 请到具有资质的专业服务中心停用钥匙。
- ▶ 必要时，还应更换门锁装置。

电子车钥匙

使用电子车钥匙解锁和锁止车辆

要求

- 车辆配备“电子车钥匙”预留装置。
 - 通过 Mercedes me app 启用电子车钥匙功能。
 - 合适的终端设备作为电子车钥匙启用。
 - 蓝牙®在终端设备和车辆上开启。
 - 终端电量充足。
- ① 如果蓝牙®连接失败或电子车钥匙电池电量耗尽，您还可通过近距离无线通讯 (NFC) 功能锁止、解锁 或启动车辆 (→ 第 155 页)。

根据终端设备的不同，即使电子车钥匙电量非常低，您也可继续使用无钥匙进入（KEYLESS-GO）功能一段时间。

电子车钥匙可用于以下功能：

- 使用近距离无线通讯（NFC）功能锁止和解锁车辆
- 使用无钥匙进入（KEYLESS-GO）锁止和解锁车辆（→ 第 72 页）
- 后备箱感应开启功能（→ 第 83 页）
- 便捷关闭功能（从车外关闭车辆）（→ 第 87 页）
- 防盗保护（→ 第 91 页）
- 启动车辆（→ 第 155 页）或驻车（→ 第 182 页）
- 用储物箱中的电子车钥匙启动车辆（应急操作模式）（→ 第 155 页）

① 梅赛德斯-奔驰建议您携带紧急钥匙以防功能限制（→ 第 67 页）。

① 梅赛德斯-奔驰建议您在驾驶时将电子车钥匙放在储物箱中（→ 第 155 页）。

① 有关电子车钥匙的更多信息，请参见电子使用说明书（用户手册）。

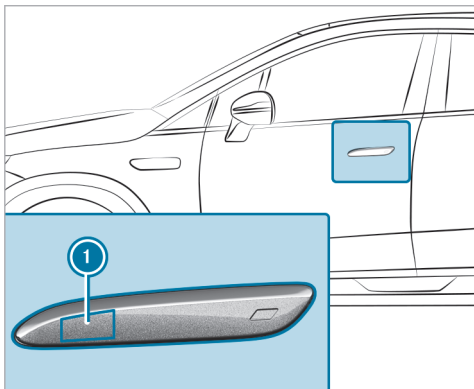

▶ 使用近距离无线通讯（NFC）功能锁止和解锁车辆：将电子车钥匙靠近车门把手上的近距离无线通讯（NFC）天线 ① 区域。

解决电子车钥匙的问题

无法再使用电子车钥匙锁止和解锁车辆。

可能的原因：

- 蓝牙®在电子车钥匙或车辆上已关闭。
- 电子车钥匙电量过低或耗尽。
- ▶ 在电子车钥匙或车辆上开启蓝牙®。
- ▶ 检查电子车钥匙电池电量。
- ▶ 必要时，为电子车钥匙电池充电。
- ▶ 使用电子车钥匙的近距离无线通讯（NFC）功能锁止或解锁车辆。（→ 第 69 页）。
- ▶ 使用车辆钥匙。
- ▶ 使用紧急钥匙锁止或解锁（→ 第 78 页）。
- ▶ 请到具有资质的专业服务中心检查车辆和电子车钥匙。

存在来自强烈的无线电信号源干扰

电子车钥匙受影响的可能原因：

- 高压电源线路
- 移动电话
- 电子设备（笔记本电脑、平板电脑）

- 由于金属物体或电气门系统或自动屏障的感应回路造成的屏蔽

▶ 确保电子车钥匙和潜在干扰源之间有足够距离。

电子车钥匙丢失。

▶ 移除电子车钥匙。

① 有关移除电子车钥匙的信息，请参见电子版使用说明书（用户手册）。

车门

从车内解锁/开启车门

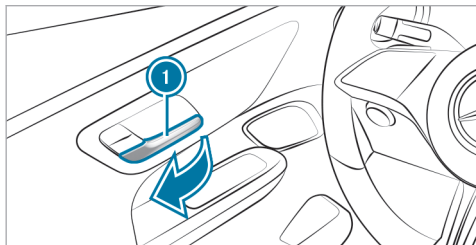

▶ 拉动车门拉手 ①。

从车内中央锁止和解锁车辆

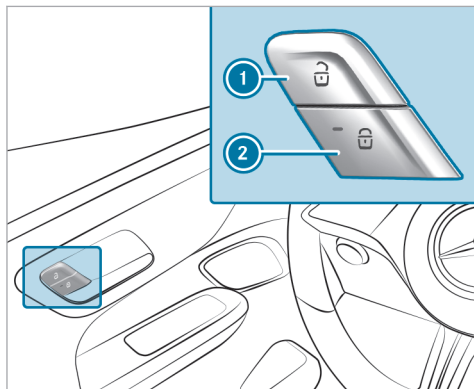

▶ 解锁：按下按钮 ①。

▶ 锁止：按下按钮 ②。

一旦车辆锁止，按钮 ② 上的红色指示灯就会亮起。

插座盖板也已锁止和解锁。即使探测到钥匙位于车内，插座盖板也可以打开。

通过以下情况锁止车辆后，上述操作无法解锁车辆：

- 如果您已使用钥匙锁止车辆
- 如果您已使用无钥匙进入（KEYLESS-GO）锁止车辆

隐藏式车门拉手展开或缩回

车门拉手自动展开：

- 当您使用钥匙解锁车辆时
- 当您触摸两个中的其中一个车门拉手传感器外表面时（车辆解锁时）

车门拉手自动缩回：

- 当您使用钥匙锁止车辆时
- 起步时
- 等待一段时间后

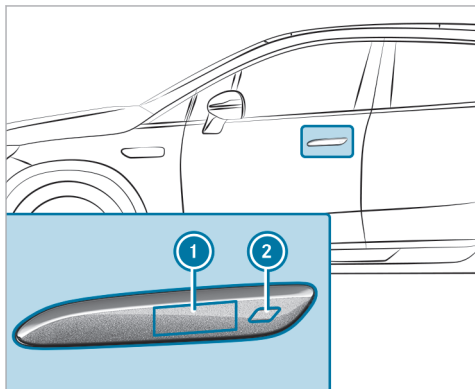

- ▶ 展开车门拉手：触摸传感器外表面 ① 或 ②。
- ▶ 如果车辆已自动锁止且另一个人想要进入车内：要解锁车辆，请按下驾驶员侧车门上的按钮（→ 第 71 页）。车门拉手展开。

使用无钥匙进入（KEYLESS-GO）锁止/解锁车辆

! 注意事项 无钥匙进入（KEYLESS-GO）锁止功能：

当驱动系统处于运行模式时，无法从车外锁止车门。例如，当电机正在运转或点火系统开启时。在这种情况下，转向信号灯不会闪烁。

- ▶ 确保驱动系统、电机和点火系统均已关闭。然后再次尝试锁止车辆。警告：锁止车门前，请关闭驱动和点火系统。

要求

- 钥匙位于车外。
- 钥匙和车辆之间的距离不超过 1 米。
- 驾驶员侧车门和所用车门拉手侧的车门关闭。
- ① 配备电子车钥匙的车辆：您可像使用传统车钥匙一样使用电子车钥匙。

车门拉手自动展开：

- 当探测到车钥匙时（此时车辆尚未解锁）

- 当您使用钥匙解锁车辆时
- 当您触摸两个中的其中一个车门拉手传感器外表面时（车辆解锁时）

车门拉手自动缩回：

- 当您使用钥匙锁止车辆时
- 当您触摸两个中的其中一个车门拉手传感器外表面以将其锁止时
- 便捷锁止后（→ 第 87 页）
- 起步时
- 等待一段时间后

! 注意事项 意外开启行李箱盖或车门造成的车辆损坏

- 使用自动洗车装置时
- 使用高压清洗机时

▶ 在这些情况下，请停用钥匙功能。

或者

- ▶ 确保钥匙与车辆保持至少 3 米（高压清洗机）或 6 米（自动洗车装置）的距离。

配备电子车钥匙的车辆：

! 注意事项 意外开启行李箱盖或车门造成的车辆损坏

- 使用自动洗车装置时
- 使用高压清洗机时

▶ 在这些情况下，请关闭电子车钥匙。
或者

▶ 确保钥匙距离车辆至少 3 米（高压清洗机）或 6 米（洗车装置）。

请遵守以下注意事项：

- 有关在洗车装置中清洗车辆（→ 第 302 页）
- 有关使用高压清洗机（→ 第 303 页）

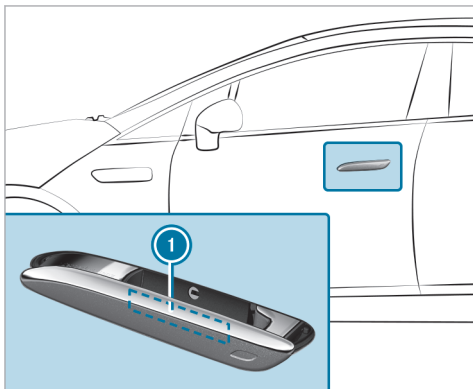

▶ 解锁车辆：在车门拉手伸出的情况下，触摸车门拉手的内表面 ①。

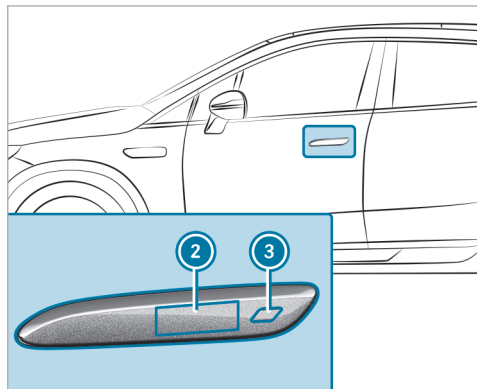

- ▶ 车辆解锁时：触摸传感器表面 ② 或 ③ 以将车门移出。
- ▶ 车辆锁止时：触摸传感器表面 ② 或 ③ 以解锁。
- ▶ 锁止车辆：触摸传感器表面 ② 或 ③。
- ▶ 便捷关闭：长时间触摸传感器表面 ③ 的凹槽部分。

① 有关便捷关闭功能的详细信息，请参见 (→ 第 87 页)。

有关无钥匙进入 (KEYLESS-GO) 的问题，故障排除

使用无钥匙进入 (KEYLESS-GO) 无法锁止或解锁车辆

可能的原因：

- 钥匙功能已停用。
- 钥匙电池电量低或耗尽。
- ▶ 启用钥匙功能 (→ 第 67 页)。
- ▶ 通过指示灯检查电池 (→ 第 66 页)。
- ▶ 必要时更换钥匙电池 (→ 第 68 页)。
- ▶ 使用备用钥匙。
- ▶ 使用紧急钥匙锁止或解锁 (→ 第 78 页)。
- ▶ 请到具有资质的专业服务中心检查车辆和钥匙。

存在来自强大无线电信号源的干扰
无钥匙进入 (KEYLESS-GO) 功能受影响的可能原因：

- 高压电源线路
- 移动电话
- 电子设备 (笔记本电脑、平板电脑)
- 由于金属物体或电气门系统或自动屏障的感应回路造成的屏蔽

▶ 确保钥匙和潜在干扰源之间存在足够距离。

启用或停用自动锁止功能

MBUX 智能人机交互系统：

→  ▶ 设定 ▶ 车辆

▶ 车辆解锁/上锁

① 当车辆启动且车轮以高于步行速度的转速转动时，车辆会自动锁止。

▶ 启用或停用车门自动落锁。

在以下情况下，当该功能启用时存在被锁车外的危险：

- 牵引或推动车辆时。



- 在滚轮测功机上对车辆进行测试时。

开启和关闭前排舒适车门

▲ 警告 自动关闭前排便捷车门时有被夹到的危险

身体部位可能会被夹到。有人或动物可能处于锁止区域内。

- ▶ 确保没有人靠近关闭区域。
- ▶ 以下方式中，采用一种停止关闭过程：

- 按下钥匙上的按钮  或 。
- 驾驶员侧车门：踩下制动踏板。
- 拉动内侧或外侧车门拉手。
- 推门或拉门。
- 在 MBUX 智能人机交互系统的舒适菜单中选择取消操作显示。

! 注意事项 自动开启和关闭前排便捷车门时发生事故的风险

周围的视野可能会受到限制。

- ▶ 开启和关闭便捷车门时，确保其摆动区域内没有人、动物或物体。
- ▶ 开启时，要特别注意便捷车门摆动范围内的矮小物体和障碍物。
- ▶ 开启时，要特别注意侧车窗区域内的物体和障碍物。

开启或关闭前排舒适车门

自动开启和关闭前排舒适车门需要以下功能：

- 无钥匙进入（KEYLESS-GO）（→ 第 72 页）
- 电动关闭功能
- 配备 360° 摄像头的驻车组件（→ 第 226 页）
或者
配备后视镜组件的遥控泊车助手（→ 第 237 页）
- 主动式盲点辅助系统（→ 第 218 页）



舒适车门可自动开启和关闭。

- ❗ 如果主动式盲点辅助系统停用或不可用，则无法从车内开启舒适车门。



以下选项可用于开启或关闭前排舒适车门：

- 钥匙（用于开启和关闭）
- 靠近车辆（开启驾驶员侧车门）
- 踩下制动踏板（关闭驾驶员侧车门）
- 前排内侧车门拉手（开启和关闭）
- 前排外侧车门拉手（关闭）
- MBUX 智能人机交互系统（→ 第 78 页）

前排舒适车门的特殊功能：

- 如果前排在关闭时达到第一档位置，则电动关闭功能会自动将车门拉至锁止位置。
- ▶ 使用钥匙开启：按住钥匙按钮 ，直至车门开始开启。
- ❗ 在 MBUX 智能人机交互系统中，您可设定在您按下钥匙上的按钮  时驾驶员侧车门、前排乘客侧车门开启或车门均不开启（→ 第 78 页）。
如果按下按钮  时没有前车门开启，则会执行便捷开启功能。例如，便捷开启功能开启侧车窗和全景式滑动天窗。有

关便捷开启功能的详细信息，请参见（→ 第 86 页）。

- ▶ 使用钥匙关闭：按住钥匙按钮 ，直至车门开始关闭。
两个开启的前排车门均关闭。
- ▶ 使用钥匙便捷关闭：按住钥匙按钮 。
所有开启的前排车门、侧车窗和全景式滑动天窗均关闭。

- ❗ 再次按下钥匙上的按钮  锁止车辆。
通过靠近开启车辆：

❗ 注意事项 意外开启车门造成的车辆损坏

- 超车时
- 使用自动洗车装置时
- 使用高压清洗机时
- ▶ 在这些情况下，请停用钥匙功能。

- ❗ 便捷车门通过洗车模式停用（→ 第 303 页）。

当您靠近车辆且探测到钥匙时，车辆解锁且驾驶员侧车门自动开启。

▶ 在MBUX 智能人机交互系统中设定功能 (→ 第 78 页)。

使用制动踏板关闭驾驶员侧车门：

▶ 踩下制动踏板，直至车门开始关闭。

从车内开启或关闭前排舒适车门：

▶ 拉住车门拉手，直到车门开始打开 (→ 第 71 页)。

❶ 自动操作期间拉动车门拉手时，开启或关闭过程会停止。如果您再次拉动车门拉手，则该过程将以相反的顺序继续进行。

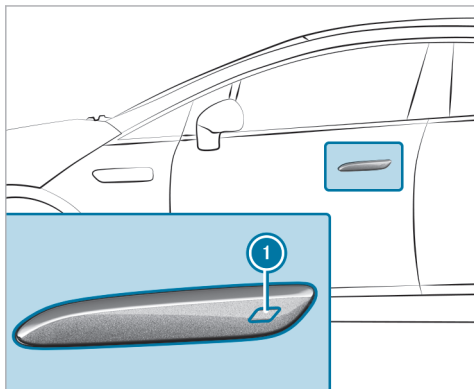

▶ 从车外关闭前排便捷车门：触摸车门拉手上传感器表面 ❶ 的凹槽部分。

障碍物识别

障碍物识别使用多个传感器监测舒适车门的开启范围，以识别障碍物。如果其中一个传感器识别到障碍物，舒适车门会停止，且在MBUX 智能人机交互系统中显示警告。

▶ 手动开启停止在中间位置的车门。

即使舒适车门安装了传感器，也无法保证所有物体都能被检测到。障碍物识别仅是一种辅助工具，在开启和关闭舒适车门时，并不能代替车辆乘员注意周围环境。车辆乘员始终负责安全开启和关闭车门。

传感器监测范围

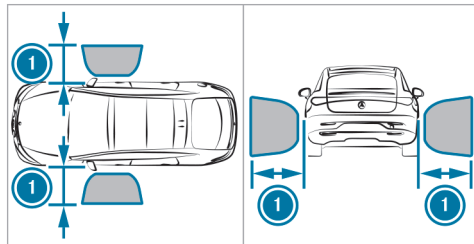

❶ 约 1 米

! 注意事项 附近障碍物造成的事故危险

障碍物识别可能无法识别某些近距离的物体。

▶ 开启时，要特别注意舒适车门摆动范围内的矮小物体和障碍物。

- ▶ 开启时，要特别注意侧车窗区域内的物体和障碍物。障碍物识别无法始终能识别近距离的该等障碍物，尤其是在移动过程中。可能会导致车辆或其他障碍物损坏。

! 注意事项 传感器故障造成的事故风险

传感器可能因雪或吸收超声波的物体而发生故障。

- ▶ 确保舒适车门上没有污垢、冰雪或雪泥。
- ▶ 如果附近有其他超声波源，开启舒适车门时要特别小心。

! 注意事项 舒适车门中传感器的检测性能受到限制时存在的事故风险

如果传感器被遮盖，则舒适车门无法可靠地运作。

- ▶ 请勿在舒适车门外侧粘贴贴纸、铝箔或其他涂层。否则，传感器可能会被阻挡，障碍物可能无法被检测到或只能在有限的范围内检测到。

从车内开启前开车门时的下车警告
主动式盲点辅助系统的下车警告用作额外保护。如果识别到障碍物，则便捷功能停用，且移动中的车门将停止。

- ▶ 手动开启停止在中间位置的车门。

! 警告 尽管有下车警告仍存在的事故风险

下车警告既不会对静止的物体做出反应，也不会对以差异极大的速度接近您的人或道路使用者做出反应。

在这些情况下，下车警告不会对驾驶员发出警告。

- ▶ 开启车门时，务必注意交通状况并确保有足够的间隙。

下车警告仅是一种辅助工具，并不能代替车辆乘员的注意力。开启和关闭车门以及离开车辆时，车辆乘员应小心。

- ① 有关带下车警告的主动式盲点辅助系统的更多信息，请参见 (→ 第 218 页)。

开启前开车门时的堵塞检测

如果在自动开启过程中有障碍物阻碍车门移动，堵塞检测功能将停止车门的移动。自动堵塞检测功能仅是一种辅助功能，并不能代替您的注意力。

- ▶ 手动开启停止在中间位置的车门。

! 注意事项 尽管有障碍物检测，舒适车门仍可能损坏

障碍物检测无法在所有情况下停止车门的自动开启过程。特别是对于轻巧、柔软的物体，可能会出现这种情况。

- ▶ 因此，必须确保车辆附近有足够空间。

关闭前开车门时的自动防夹功能

车门配备带防夹功能的自动堵塞检测功能。如果在自动关闭过程中障碍物使车门停止移

动，其会自动重新开启。自动防夹功能仅是一项辅助功能，并不能代替您的注意力。



- ▶ 在关闭过程中，确保没有任何身体部位处于该区域。

⚠ 警告 防夹功能启用情况下的被夹风险

防夹功能不会在以下情况下做出反应：

- 软、轻和薄的物体和部位，例如手指
- 关闭过程将要结束时

尤其要注意，防夹功能无法防止人员被夹住。

- ▶ 确保没有身体部位处于关闭区域。
- ▶ 如果有人被夹住，请使用以下的其中一种办法：
 - 按下钥匙上的按钮  或 。
 - 驾驶员侧车门：踩下制动踏板。
 - 拉动内侧或外侧车门拉手。
 - 推门或拉门。
 - 在MBUX 智能人机交互系统的舒适菜单中选择取消操作显示。

设定舒适车门

MBUX 智能人机交互系统：

  **▶▶ 设定 ▶▶ 车辆 ▶▶ 舒适性**

- ▶ 启用或停用**便捷车门**。

操作舒适车门

- ▶ 选择 。
- ▶ 选择**开启车门控制装置**。
用于操作车门的菜单打开。通过滑动中央显示屏上的控制元件可开启或关闭车门。
- ▶ 选择**取消**。
该过程中断，车门保持在其到达的位置。
- ▶ 按住**全部关闭**。
所有车门同时关闭。

设定用于舒适车门的钥匙功能

- ▶ 选择 。
- ▶ 选择**钥匙分配**。
便捷开启车窗、**右前侧车门**打开或**左前侧车门**打开可通过钥匙操作单独调节。

靠近时开门

- ▶ 启用或停用该功能。
当该功能启用时，靠近车辆时驾驶员侧车门将自动开启。

车门区域障碍物警告

- ▶ 启用或停用该功能。
车辆通过声音反馈和图形显示来警告您车门区域有障碍物。

使用紧急钥匙锁止/解锁车辆

使用紧急钥匙单元解锁左侧车门

- ① 使用紧急钥匙锁止和开启驾驶员侧车门，会触发防盗警报系统。
- ① 如果您使用紧急钥匙解锁驾驶员侧车门，则行李箱盖将不会解锁。

未配备无钥匙进入（KEYLESS-GO）的车辆

- ▶ 取出紧急钥匙（→ 第 67 页）。

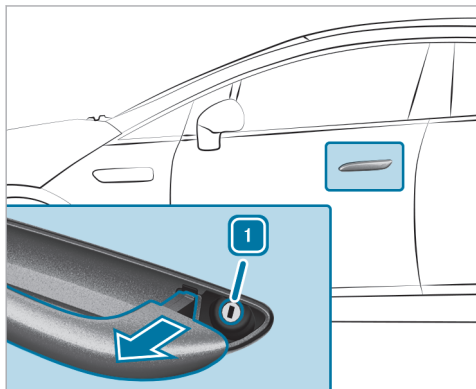

- ▶ 拉住车门拉手。
- ▶ 将紧急钥匙插入锁芯。
- ▶ 沿逆时针方向将紧急钥匙转至位置 ①。
- ▶ 将紧急钥匙转至其开始位置。
- ▶ 取出紧急钥匙并释放车门拉手。

配备无钥匙进入 (KEYLESS-GO) 的车辆

- ▶ 取出紧急钥匙 (→ 第 67 页)。

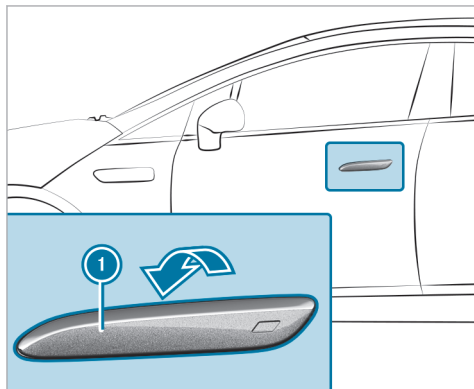

如果车门拉手已缩回：

- ▶ 从上方将扁平的非金属物体从车门拉手 ① 后面插入，然后将其稍微向外撬开。
- ▶ 从下方伸到车门拉手 ① 后面，将其向外拉至压力点并保持住。

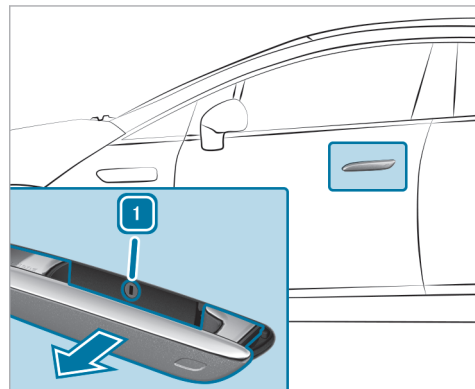

如果车门拉手已展开：

- ▶ 将车门拉手 ① 向外拉至压力点并保持住。
- ▶ 将紧急钥匙插入锁芯。
- ▶ 沿逆时针方向将紧急钥匙转至位置 ①。
- ▶ 用力向外拉车门拉手 ① 越过压力点。
- ▶ 将紧急钥匙转至其开始位置。
- ▶ 取出紧急钥匙并释放车门拉手。

锁止车门

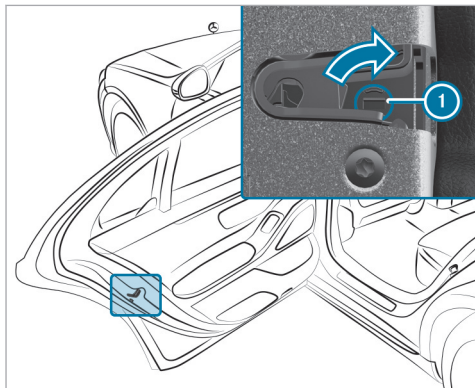

- ▶ 将适当的物体（例如紧急钥匙）插入车门锁上的开口处 ①。
- ▶ 锁止车辆左侧：顺时针转动紧急钥匙至止动位。
- ▶ 锁止车辆右侧：逆时针转动紧急钥匙至止动位。

如果关闭已锁止的车门，则无法再从车外将其开启。

行李厢

开启行李厢盖

! 注意事项 由于车辆上方的障碍物造成的行李厢盖损坏



行李厢盖开启时向上翻开。

▶ 因此，必须确保行李厢盖上方有足够的空间。

- ▶ 行李厢盖解锁时，按下梅赛德斯-奔驰星徽标志的顶部。
- ▶ 配备后备厢感应开启功能的车辆：在保险杠下方做踢腿动作（→ 第 83 页）。

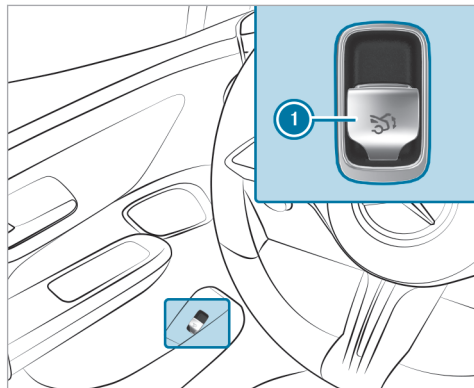
配备行李厢盖便捷关闭功能的车辆



- ▶ 拉动遥控操作开关 ①，直至行李厢盖开启。
- 或者
- ▶ 按住钥匙上的按钮 。
- ① ：此符号表示仅开启和关闭行李厢盖。

- ▶ 如果行李箱盖停在中间位置，则向上推动。当其开始开启时，立即将其释放。
- ▶ 在行李箱盖开启限制器启用的情况下，手动向上拉停止的行李箱盖。

如果在自动开启过程中有障碍物阻碍行李箱盖的移动，障碍物探测功能将停止行李箱盖的移动。自动堵塞检测功能仅是一种辅助工具，并不能代替您的注意力，在行李箱盖开启过程中，您应时刻观察行李箱盖附近的障碍物及附近的环境。

关闭行李箱盖

▲ 警告 由车内未固定物品造成的伤害风险

如果物品、行李或装载物未固定或未充分固定，则其可能滑落、倾翻或被抛起并由此击中车辆驾驶员及乘客。

特别是在紧急制动或突然转向时，存在伤害风险。

- ▶ 务必妥善存放物品，使其不会被抛起。
- ▶ 行车前，固定物品、行李或装载物，防止其滑落或倾翻。

请遵守关于装载车辆的注意事项。

关闭行李箱盖时的注意事项：您的车辆配备自动钥匙识别功能。如果在车内探测到本车钥匙，则行李箱盖将不锁止，并将再次弹开。

请注意，如果出现以下情况，行李箱盖将不会锁止：

- 当车内放有属于本车的钥匙时，您锁止了车辆并且关闭行李箱盖。
- 在车外未检测到属于本车的第二把钥匙。

自动钥匙识别功能仅是一种辅助工具，并不能代替您的注意力。

- ▶ 锁止车辆前，确保至少有一把本车钥匙在车外。
- ▶ 关闭行李箱盖：使用拉手凹槽向下拉动行李箱盖并推动将其关闭。
- ① 配备行李箱盖便捷关闭功能的车辆：如果您轻推行李箱盖将其关闭，则电动关闭功能将自动将行李箱盖拉入锁中。

配备行李箱盖便捷关闭功能的车辆

▲ 警告 行李箱盖自动关闭过程中的被夹风险

身体部位可能被夹到。关闭区域内可能有人。

- ▶ 确保关闭区域周围无人。
- ▶ 以下方式中，采用一种停止关闭过程：
 - 按下钥匙上的  按钮。
 - 按下或拉动驾驶员侧车门上的遥控开关。
 - 按下行李箱盖上的关闭或锁止按钮。
 - 拉动行李箱盖拉手。

配备后备箱感应开启功能的车辆：同样可通过在后保险杠下方做踢腿动作停止关闭过程。

- ▶ 拉动行李箱盖拉手。当其开始关闭时，立即将其释放。

- ▶ 如果行李箱盖停在中间位置，则向下推动。行李箱盖将继续关闭。

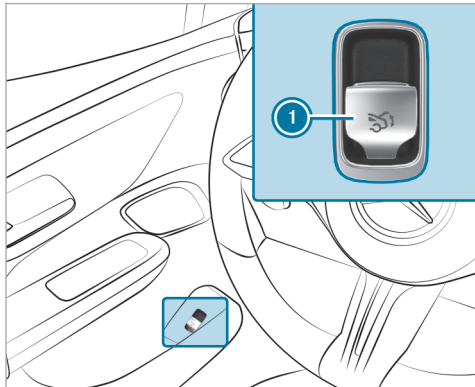

- ▶ 推动遥控操作开关 ①，直至行李箱盖完全关闭。

① : 此符号表示仅开启和关闭行李箱盖。

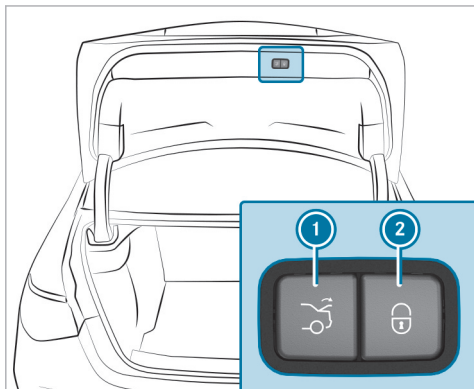

- ▶ 按下行李箱盖上的关闭按钮 ①。

配备无钥匙进入 (KEYLESS-GO) 的车辆

- ▶ 按下行李箱盖上的锁止按钮 ②。如果在车外探测到钥匙，则行李箱盖将关闭且车辆将锁止。

① 配备电子车钥匙的车辆：如果该功能已激活且电子车钥匙已连接到车辆上，则这也适用于电子车钥匙。

- ▶ 在行李箱盖完全开启的状态下，按住钥匙上的按钮 。钥匙必须在车辆附近。

配备后备厢感应开启功能的车辆

- ▶ 在行李箱盖完全开启的状态下，在保险杠下方做踢腿动作 (→ 第 83 页)。

行李箱盖自动防夹功能

行李箱盖配备有带防夹功能的障碍物自动探测功能。如果在自动关闭过程中障碍物阻碍行李箱盖移动，其将自动重新开启。自动防夹功能仅是一项辅助功能，操作者必须集中精力小心操纵。

- ▶ 在关闭过程中，确保身体各部位未处于关闭区域。

▲ 警告 防夹功能启用情况下的被夹风险

防夹功能不会在以下情况下做出反应：

- 软、轻和薄的物体和部位，例如手指
- 关闭过程快要结束时

尤其在這些情況下，防夾功能無法防止人員被夾住。

- ▶ 確保身體各部位未處於關閉區域內。

- ▶ 如果有人被夹住，请使用以下的其中一种办法：
- 按下钥匙上的  按钮。
 - 按下驾驶员侧车门上的遥控开关。
 - 按下行李箱盖上的关闭或锁止按钮。
 - 拉动行李箱盖拉手。

后备箱感应开启功能

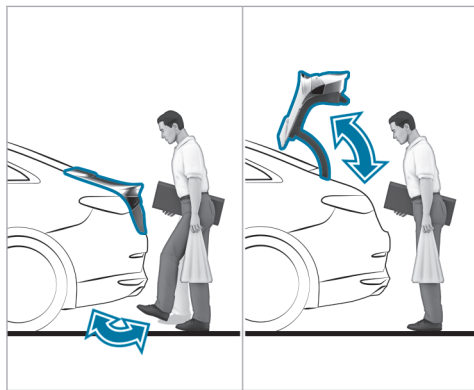

使用后备箱感应开启功能，您可通过在后保险杠下方做踢腿动作来开启、关闭行李箱盖或中断行李箱盖的移动。

踢腿动作交替触发开启或关闭过程。

请遵守开启 (→ 第 80 页) 和关闭 (→ 第 81 页) 行李箱盖时的注意事项。

 行李箱盖开启或关闭时将响起警告音。

! 注意事项 意外开启行李箱盖或车门造成的车辆损坏

- 使用自动洗车装置时
- 使用高压清洗机时

▶ 在这些情况下，请停用钥匙功能。
或者

▶ 确保钥匙与车辆保持至少 3 米（高压清洗机）或 6 米（自动洗车装置）的距离。

配备电子车钥匙的车辆：

! 注意事项 意外开启行李箱盖或车门造成的车辆损坏

- 使用自动洗车装置时
- 使用高压清洗机时

▶ 在这些情况下，请关闭电子车钥匙。
或者

▶ 确保钥匙距离车辆至少 3 米（高压清洗机）或 6 米（洗车装置）。

进行踢腿动作时，确保您平稳地站在地面上。否则您可能失去平衡，例如在冰面上。

请遵守以下注意事项：

- 钥匙位于车后。
- 配备电子车钥匙的车辆：电子车钥匙位于车辆后部。
- 进行踢腿动作时，站在距离车辆至少 30 厘米 的位置。
- 进行踢腿动作时，请勿接触保险杠。
- 进行踢腿动作时，请勿动作过慢。
- 必须朝着车辆来回做踢腿动作。

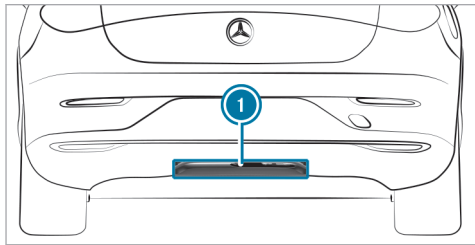

① 传感器探测区域

如果多个连续的踢腿动作不成功，请等待 10 秒钟。

系统限制

在下列情况下，系统可能会受影响或不起作用：

- 传感器脏污，例如由于融雪盐或雪。
- 使用假肢进行踢腿动作。

在以下情况下，行李箱盖可能意外开启或关闭：

- 有人的手臂或腿在传感器探测区域内移动，例如为车辆抛光或拿起物品时。
- 在车辆后方移动或放置物品（例如充电电缆或行李）时。
- 紧固带、防水布或其他遮盖物盖住保险杠时。
- 使用了长度超出行李箱框梁的保护垫，遮挡了传感器探测区域时。
- 保护垫未正确固定时。

在此类情况下，请停用钥匙功能（→ 第 67 页）且勿随身携带钥匙。

开启和关闭单独行李箱锁止

MBUX 智能人机交互系统：

→  >> 设定 >> 车辆 >> 车门上锁选项

开启单独行李箱锁止

- ▶ 选择**锁定行李箱**。
- ▶ 创建个人密码（PIN）。
- ▶ 利用 **确认** 确认个人密码（PIN）。
- ▶ 再次输入个人密码（PIN）并进行确认。如果对车辆进行中央解锁，行李箱将保持锁止状态。

① 探测到事故时，即使单独锁止开启，行李箱也将解锁。

关闭单独行李箱锁止

- ▶ 选择**锁定行李箱**。
- ▶ 输入个人密码（PIN）。如果个人密码（PIN）正确，单独行李箱锁止将关闭，并删除个人密码（PIN）。

启用/停用行李箱盖开启限制器

MBUX 智能人机交互系统:

→  → 设定 → 车辆 → 其他功能

▶ 启用或停用 开启后备箱高度限制。

例如，此功能可防止行李箱盖碰到较低的车库顶棚。

侧车窗

开启和关闭侧车窗

⚠ 警告 开启侧车窗时的夹伤风险

开启侧车窗时，身体某些部位可能会被卷入或夹在侧车窗和车窗框架之间。

- ▶ 开启侧车窗时，确保没有人接触到侧车窗。
- ▶ 如果有人被夹住，请立即释放或拉动按钮以再次关闭侧车窗。

⚠ 警告 关闭侧车窗时的被夹风险

关闭侧车窗时，身体某些部位可能被夹在关闭区域内。

- ▶ 关闭时，应确保您身体各部位未处于关闭区域。
- ▶ 如果有人被夹住，请立即释放按钮或按下按钮以重新开启侧车窗。

⚠ 警告 儿童操作侧车窗时的被夹风险

如果儿童操作侧车窗，其可能会被夹到，尤其是在无人看管时。

- ▶ 启用后侧窗儿童安全锁。
- ▶ 离开车辆时，务必随身携带钥匙并锁止车辆。
- ▶ 切勿将儿童单独留在车内无人看管。

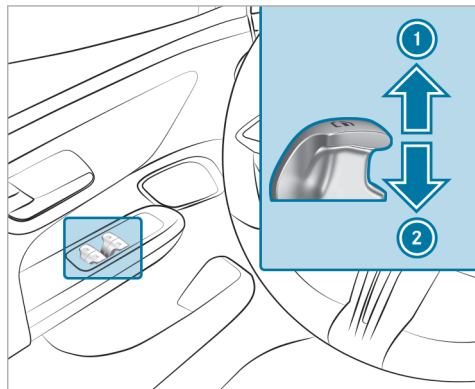

要求

- 已接通电源或启动车辆。



- ① 关闭
- ② 开启

驾驶员侧车门上的按钮具有更高优先级。

- ▶ 开始自动操作：将按钮  按过阻力点，或拉动然后将其松开。
- ▶ 中断自动操作：再次按下或拉动按钮 .

车辆关闭后，仍可继续操作侧车窗。
该功能仍然可用，直至车门再次关闭。

侧车窗自动防夹功能

如果在关闭过程中有障碍物阻塞侧车窗的移动，侧车窗将重新自动开启。自动防夹功能仅是一项辅助功能，操作者必须集中精力小心操纵。

▶ 在关闭过程中，确保身体各部位未处于关闭区域。

▲ 警告 尽管侧车窗上配备防夹保护仍存在的被夹风险

防夹功能不会对以下各项做出反应：

- 软、轻和薄的物体和部位，例如手指。
- 天窗复位过程中。

因此，在这些情况下，防夹功能无法防止人员被夹住。

- ▶ 在关闭过程中，应确保身体各部位未处于关闭区域。
- ▶ 如果有人被夹住，按下按钮  以再次开启侧车窗。

侧车窗自动功能

在以下情况下，侧车窗将在车辆关闭时自动关闭：

- 开始下雨时
风挡玻璃上的雨量传感器检测到雨水时。
- 在极端温度下
- 在一定时间之后（取决于车载电气系统电压）
- 电源发生故障时

侧车窗将关闭，直至达到通风位置。

配备全景式滑动天窗的车辆：当滑动天窗开启时，侧车窗将完全关闭。

如果侧车窗在自动关闭过程中卡住，则相应的侧车窗将稍稍重新开启。再次执行自动关闭过程后，自动功能可能会停用。下次车辆启动时将再次启用自动功能。



便捷开启功能（行车前为车辆通风）

▲ 警告 开启侧车窗时的夹伤风险

开启侧车窗时，身体某些部位可能会被卷入或夹在侧车窗和车窗框架之间。

- ▶ 开启侧车窗时，确保没有人接触到侧车窗。
- ▶ 如果有人员被夹住，应立即松开按钮。

要求

- 钥匙在车辆附近。
 - ▶ 按住钥匙上的按钮 。
- 执行以下功能：
- 车辆解锁。
 - 侧车窗打开。
 - 全景式天窗打开。
 - 驾驶员座椅的座椅通风开启。
- i** 如果全景式滑动天窗的遮阳帘关闭，则遮阳帘会首先开启。
- ▶ 中断便捷开启：松开钥匙 。

- ▶ 继续便捷开启：再次按下钥匙  并保持住。



便捷关闭功能（从车外关闭车辆）

▲ 警告 便捷关闭期间没有注意造成的被夹风险

当便捷关闭功能运行时，身体某些部位可能被夹在侧车窗和滑动天窗的关闭区域内。

- ▶ 当便捷关闭功能运作时，监控整个关闭过程并确保身体各部位未处于关闭区域。

要求

- 钥匙在车辆附近。
- ▶ 按住钥匙上的按钮 。
 - 执行以下功能：
 - 车辆锁止。
 - 侧车窗关闭。
 - 全景式滑动天窗关闭。
- ▶ 中断便捷关闭功能：松开按钮 。

- ▶ 继续便捷关闭：再次按住按钮 。

① 便捷关闭功能也可与无钥匙进入（KEYLESS-GO）配合使用（→ 第 72 页）。

解决有关侧车窗的问题

▲ 警告 防夹保护功能未启用时的被夹或致命风险

如果您在侧车窗受阻后立即再次将其关闭，则侧车窗将以更大或最大的力关闭。之后，防夹功能不再启用，身体部位可能会被夹住。

- ▶ 确保您身体各部位未处于关闭区域。
- ▶ 如需停止关闭过程，请释放按钮或再次按下按钮以重新开启侧车窗。

侧车窗无法关闭，且无法找出原因。

- ▶ 检查车窗导轨中是否有物体。
- ▶ 调节侧车窗。

调节侧车窗

如果侧车窗在关闭过程中受阻并立即重新开启，则：

- ▶ 此时，立即再次拉住相应按钮，直至侧车窗关闭，并再拉住按钮至少一秒钟（重新调节）。侧车窗将在未启用自动防夹功能的情况下关闭。

如果侧车窗再次卡滞并且立即重新开启：

- ▶ 此时，立即再次拉住相应按钮，直至侧车窗关闭，并再拉住按钮至少一秒钟（后续调节）。侧车窗将在未启用自动防夹功能的情况下关闭。

使用便捷开启功能无法开启或关闭侧车窗。

可能的原因：

- 钥匙电池电量低或耗尽。
- ▶ 通过指示灯检查电池（→ 第 66 页）。
- ▶ 必要时更换钥匙电池（→ 第 68 页）。

滑动天窗

开启和关闭滑动天窗

① 术语“滑动天窗”是指全景式滑动天窗。

▲ 警告 开启和关闭滑动天窗时的夹伤风险

在移动范围内，身体部位可能会被夹到。

- ▶ 开启和关闭时，请确保身体各部位未处于滑动天窗的移动范围内。
- ▶ 如果有人被夹到，请立即放开控制面板。

或

- ▶ 在自动操作期间触摸控制面板。开启/关闭过程将停止。

▲ 警告 儿童操作滑动天窗时的被夹风险

操作滑动天窗的儿童可能被夹在移动部件中，尤其当无人看管时。

- ▶ 切勿将儿童单独留在车内无人看管。
- ▶ 离开车辆时，务必随身携带钥匙并锁止车辆。

▲ 警告 开启和关闭遮阳帘时的夹伤风险

身体部位可能会被夹在遮阳帘和框架或滑动天窗之间。

- ▶ 开启或关闭遮阳帘时，应确保身体各部位未处于其移动范围内。
- ▶ 如果有人被夹到，请立即放开控制面板。

或者

- ▶ 在自动操作期间触摸控制面板。开启/关闭过程将停止。

! 注意事项 冰雪导致的故障

冰雪可能导致滑动天窗故障。

- ▶ 仅当滑动天窗上没有冰雪时，才可以开启。

! 注意事项 由伸出物体造成的损坏

伸出滑动天窗的物体可能损坏密封件。

- ▶ 不要让任何物体从滑动天窗中伸出车外。

! 注意事项 由车顶行李架造成的全景式滑动天窗损坏

如果在装有车顶行李架的情况下开启全景式滑动天窗，则车顶行李架可能会损坏全景式滑动天窗。

- ▶ 如果装有车顶行李架，切勿开启全景式滑动天窗。

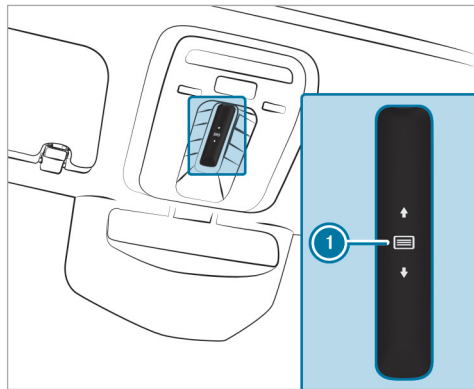

使用控制面板 ① 操作滑动天窗和遮阳帘。
仅当遮阳帘开启时，才可操作全景式滑动天窗。

- ▶ 开启：在控制面板 ① 上向后滑动并按住。
- ▶ 关闭：在控制面板 ① 上向前滑动并按住。
- ▶ 升起或降低：点按控制面板 ①。
- ▶ 开始自动操作：在控制面板 ① 上向前或向后滑动。
- ▶ 取消自动操作：再次按下控制面板 ①。
开启/关闭过程将停止。

滑动天窗自动防夹功能

如果在关闭过程中有障碍物阻碍滑动天窗移动，滑动天窗将自动再次开启。自动防夹功能仅是一项辅助功能，操作者必须集中精力小心操纵。

- ▶ 在关闭过程中，确保身体各部位未处于关闭区域。

⚠ 警告 防夹功能启用情况下的被夹风险

防夹功能不会对以下各项做出反应：

- 软、轻和薄的物体和部位，例如手指。
 - 关闭过程将要结束时。
 - 复位过程中。
 - ▶ 在关闭过程中，应确保身体各部位未处于关闭区域。
 - ▶ 如果有人被夹到，请立即放开控制面板。
- 或者
- ▶ 在自动关闭期间触摸控制面板。
关闭过程将停止。

遮阳帘自动防夹功能

如果在关闭过程中有障碍物阻碍遮阳帘移动，遮阳帘将自动再次开启。自动防夹功能仅是一项辅助功能，操作者必须集中精力小心操纵。

- ▶ 关闭遮阳帘时，应确保您身体各部位未处于移动范围内。

⚠ 警告 防夹功能启用情况下的被夹风险

防夹功能尤其不会对软、轻和薄的物体和部位，例如手指做出反应。

- ▶ 关闭遮阳帘时，应确保您身体各部位未处于移动范围内。
 - ▶ 如果有人被夹到，请立即放开控制面板。
- 或者
- ▶ 在自动关闭期间触摸控制面板。
关闭过程将停止。

滑动天窗自动功能

① 术语“滑动天窗”是指全景式滑动天窗。

当车辆关闭点火开关后，在以下情况下，滑动天窗将自动关闭：

- 开始下雨时
风挡玻璃上的雨量传感器检测到雨水时。
- 在极端温度下
- 在一定时间之后（取决于车载电气系统电压）
- 电源发生故障时

滑动天窗后部将升起，以继续为车内通风。

如果滑动天窗在自动关闭过程中卡住，它将再次稍稍开启。此时滑动天窗和侧车窗的自动功能将停用。

雨天行驶自动关闭功能

配备全景式滑动天窗的车辆：在车辆行驶过程中，如果开始下雨，则升起的滑动天窗自动降低。

自动降低功能

配备全景式滑动天窗的车辆：如果滑动天窗的后部升起，则当车速升高时，滑动天窗会自动稍稍降低。车速较低时，滑动天窗会再次自动升起。

▲ 警告 滑动天窗自动降低时的夹伤风险

车速较高时，升起的滑动天窗后部会自动稍稍降低。

- ▶ 在车辆行驶过程中，应确保没有人进入滑动天窗的移动范围内。
- ▶ 如果有人被夹到，请触摸控制面板。

纠正有关滑动天窗的问题

▲ 警告 再次关闭滑动天窗时的夹伤或致命风险

如果在滑动天窗受阻或复位后立即再次将其关闭，则滑动天窗将以更大或最大的力关闭。

存在夹伤甚至致命伤害的风险！

- ▶ 确保您身体各部位未处于关闭区域内。
- ▶ 如果有人被夹到，请立即放开控制面板。

或者

- ▶ 在自动关闭期间触摸控制面板。关闭过程将停止。

滑动天窗无法关闭，且您无法判断故障原因。

① 术语“滑动天窗”是指全景式滑动天窗。

如果滑动天窗在关闭过程中受阻并重新稍稍开启：

- ▶ 自动防夹功能启用后，立即向前滑动并按住控制面板 (→ 第 87 页)，直到滑动天窗关闭。加力后，滑动天窗将会关闭。

如果滑动天窗再次受阻并再次稍稍开启：

- ▶ 重复先前步骤。加力后，滑动天窗将再次关闭。

滑动天窗或遮阳帘移动不顺畅。

- ▶ 复位滑动天窗和遮阳帘。

复位滑动天窗和遮阳帘

- ▶ 反复向前滑动并按住控制面板 (→ 第 87 页)，直到滑动天窗完全关闭。
- ▶ 滑动控制面板并再按住 1 秒钟。
- ▶ 滑动控制面板并按住，直到遮阳帘完全关闭。
- ▶ 滑动控制面板并再按住 1 秒钟。
- ▶ 使用自动操作完全开启滑动天窗，然后关闭。

防盗保护

防启动装置功能

防启动装置可以防止您的车辆在未使用正确钥匙的情况下被启动。

这也适用于电子车钥匙。

防启动装置在车辆关闭时自动启用，且在车辆开启时自动停用。

防拖车保护功能

当防拖车保护启用时，如果检测到车辆倾斜角度改变，则将触发视听警报。



在以下情况下，防拖车保护在约 60 秒钟后自动启用：

- 使用钥匙锁止车辆后
- 使用近距离无线通讯（NFC）功能锁止车辆后（配备电子车钥匙的车辆：）

仅当以下部件已关闭时防拖车保护才启用：

- 车门
- 行李箱盖

在以下情况下，防拖车保护自动停用：

- 按下钥匙上的按钮  或  后
- 钥匙在储物箱中时按下启动/停止按钮后（→ 第 156 页）
- 电子车钥匙在储物箱中时按下启动/停止按钮后（配备电子车钥匙的车辆）（→ 第 155 页）
- 使用近距离无线通讯（NFC）功能解锁后（配备电子车钥匙的车辆）

有关停驻车辆碰撞探测的信息（→ 第 185 页）。

启用/停用防拖车保护

MBUX 智能人机交互系统：

  **▶▶ 设定 ▶▶ 车辆 ▶▶ 开启/关闭**
▶▶ 车辆保护

 启用或停用**防拖车保护**。

在以下情况下，防拖车保护再次启用：

- 车辆再次解锁。
- 某一车门开启。
- 车辆再次锁止。

车内保护系统功能

当车内保护系统启用时，如果探测到车内有移动情况，则将触发视听警报。



在以下情况下，车内保护系统在约 10 秒钟后自动启用：

- 使用钥匙锁止车辆后
- 使用近距离无线通讯（NFC）功能锁止车辆后（配备电子车钥匙的车辆：）

仅当以下部件已关闭时车内保护系统才启用：

- 车门
- 行李箱盖

在以下情况下，车内保护系统自动停用：

- 按下钥匙上的按钮  或  后
- 钥匙在储物箱中时按下启动/停止按钮后（→ 第 156 页）
- 电子车钥匙在储物箱中时按下启动/停止按钮后（带电子车钥匙的车辆）（→ 第 155 页）
- 使用近距离无线通讯（NFC）功能解锁后（配备电子车钥匙的车辆）

以下情况可能会导致误发警报：

- 车内有吉祥物等移动物体
- 侧车窗开启

启用/停用车内保护系统

MBUX 智能人机交互系统：

☞  ☞ 设定 ☞ 车辆 ☞ 开启/关闭

☞ 车辆保护

▶ 启用或停用车内保护系统。

在以下情况下，车内保护系统再次启用：

- 车辆再次解锁。
- 某一车门开启。
- 车辆再次锁止。

关于正确的驾驶员座椅位置的注意事项

⚠ 警告 行车时调节车辆设定造成的事故风险

以下情况尤其可能导致您失去对车辆的控制：

- 您在行车过程中调节驾驶员座椅、头枕、方向盘或后视镜
- 您在行车过程中系安全带

▶ 启动车辆前：特别要调节驾驶员座椅、头枕、方向盘和后视镜并系安全带。

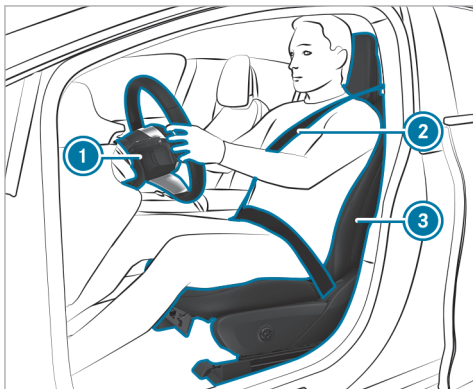

调节方向盘 ①、安全带 ② 和驾驶员座椅 ③ 时，请确保：

- 考虑以下几点，尽可能远离驾驶员前置气囊：
- 采取直背坐姿
- 您的大腿稍稍由座垫支撑
- 您的双腿未完全伸展且您可正常踩下踏板

- 头枕的中心区域和您头后部的接触点与眼部齐平
- 当握住方向盘时，手臂略微弯曲
- 双腿能够自由移动
- 可以清晰地看到驾驶员显示屏上的所有显示
- 充分掌握交通状况
- 请注意有关正确佩戴安全带的注意事项 (→ 第 36 页)。

关于把手的说明

⚠ 警告 由于把手上载荷过大导致的伤害风险

如果将全身重量施加在把手上或突然拉动把手，则把手可能会损坏或从其固定点松动。因此可能会造成伤害。

▶ 仅在稳定座椅位置或帮助进出座椅时使用把手。

座椅

手动和电动调节前排座椅

▲ 警告 儿童调节座椅造成的被夹风险

如果儿童调节座椅，其可能会被夹到，尤其是在无人看管时。

- ▶ 离开车辆时，务必随身携带钥匙并锁止车辆。
- ▶ 切勿将儿童单独留在车内无人看管。

当车辆关闭时可调节座椅。

▲ 警告 座椅调节过程中存在被夹住的风险

调节座椅时，您或其他车辆乘员可能被夹，例如被夹在座椅导轨上。

- ▶ 调节座椅时，确保没有人的身体部位处于座椅的移动范围内。

请遵守“气囊”和“在车内安全运载儿童”部分的安全注意事项。

▲ 警告 驾驶员座椅未卡入位造成的事故风险

驾驶员座椅在驾驶过程中可能会不受控制地移动。

这可能会导致您失去对车辆的控制。

- ▶ 务必确保启动车辆前驾驶员座椅已卡入位。

▲ 警告 行车时调节车辆设定造成的事故风险

以下情况尤其可能导致您失去对车辆的控制：

- 您在行车过程中调节驾驶员座椅、头枕、方向盘或后视镜
 - 您在行车过程中系安全带
- ▶ 启动车辆前：特别要调节驾驶员座椅、头枕、方向盘和后视镜并系安全带。

▲ 警告 随意调节座椅高度造成的被夹风险

如果您随意调节座椅高度，则您或其他车辆乘员可能被夹并由此受伤。

尤其是儿童可能意外按下电动座椅调节按钮并被夹到。

- ▶ 移动座椅时，确保双手或其他身体部位未处于座椅调节系统拉杆总成下方。

▲ 警告 未调节至正确位置的头枕造成伤害的风险

如果未将头枕安装或调节至正确位置，会增加头部和颈部受伤的风险，例如在遭遇事故或制动时。

- ▶ 务必在安装了头枕的情况下驾驶。
- ▶ 每次启程前，确保头枕的中心区域与车辆驾驶员及乘客头后部的接触点与眼部齐平。

调节头枕前后位置，使之尽可能靠近乘坐者头后部。

⚠ 警告 不正确的座椅位置造成的伤害或死亡风险

如果未将座椅靠背移至接近垂直的位置，安全带将无法发挥预期的保护作用。

特别是，您可能会滑到安全带下方并受伤。

- ▶ 行车前，请正确调节座椅。
- ▶ 务必确保座椅靠背处于接近垂直的位置，且安全带的肩带部分绕过您肩部的中间位置。

⚠ 警告 夹在前排乘客座椅下方的物体可能导致致命伤害风险

夹在前排乘客座椅下方的物体可能会干扰前排乘客前置气囊自动停用系统的功能或损坏系统。

- ▶ 请勿在前排乘客座椅下方存放任何物品。
- ▶ 当前排乘客座椅被占用时，确保没有任何物品被夹在前排乘客座椅下方。

⚠ 注意事项 调节时损坏座椅

调节座椅时，物品可能造成座椅损坏。

- ▶ 调节座椅时，确保脚部位置内或座椅下方或后方没有物品。

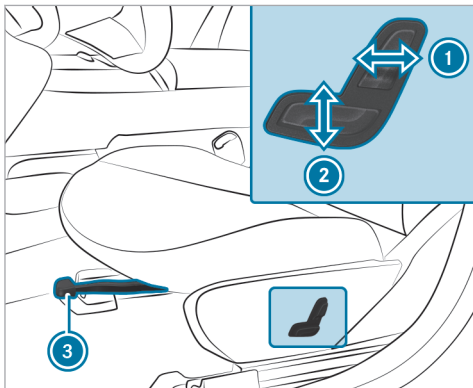

- ① 座椅靠背倾斜度调节
- ② 座椅高度调节
- ③ 座椅前后位置调节

- ▶ 调节座椅前后位置：提起拉杆 ③ 并将座椅滑至所需位置。
- ▶ 确保座椅卡入位。

电动调节前排座椅

⚠ 警告 儿童调节座椅造成的被夹风险

如果儿童调节座椅，其可能会被夹到，尤其是在无人看管时。

- ▶ 离开车辆时，务必随身携带钥匙并锁止车辆。
- ▶ 切勿将儿童单独留在车内无人看管。

当车辆关闭时可调节座椅。

⚠ 警告 座椅调节过程中存在被夹住的风险

调节座椅时，您或其他车辆乘员可能被夹，例如被夹在座椅导轨上。

- ▶ 调节座椅时，确保没有人的身体部位处于座椅的移动范围内。

请遵守“气囊”和“在车内安全运载儿童”部分的安全注意事项。

▲ 警告 行车时调节车辆设定造成的事故风险

以下情况尤其可能导致您失去对车辆的控制：

- 您在行车过程中调节驾驶员座椅、头枕、方向盘或后视镜
 - 您在行车过程中系安全带
- ▶ 启动车辆前：特别要调节驾驶员座椅、头枕、方向盘和后视镜并系安全带。

▲ 警告 随意调节座椅高度造成的被夹风险

如果您随意调节座椅高度，则您或其他车辆乘员可能被夹并由此受伤。

尤其是儿童可能意外按下电动座椅调节按钮并被夹到。

- ▶ 移动座椅时，确保双手或其他身体部位未处于座椅调节系统拉杆总成下方。

▲ 警告 未调节至正确位置的头枕造成伤害的风险

如果未将头枕安装或调节至正确位置，会增加头部和颈部受伤的风险，例如在遭遇事故或制动时。

- ▶ 务必在安装了头枕的情况下驾驶。
- ▶ 每次启程前，确保头枕的中心区域与车辆驾驶员及乘客头后部的接触点与眼部齐平。

调节头枕前后位置，使之尽可能靠近乘坐者头后部。

▲ 警告 不正确的座椅位置造成的伤害或死亡风险

如果未将座椅靠背移至接近垂直的位置，安全带将无法发挥预期的保护作用。

特别是，您可能会滑到安全带下方并受伤。

- ▶ 行车前，请正确调节座椅。
- ▶ 务必确保座椅靠背处于接近垂直的位置，且安全带的肩带部分绕过您肩部的中间位置。

▲ 警告 夹在前排乘客座椅下方的物体可能导致致命伤害风险

夹在前排乘客座椅下方的物体可能会干扰前排乘客前置气囊自动停用系统的功能或损坏系统。

- ▶ 请勿在前排乘客座椅下方存放任何物品。
- ▶ 当前排乘客座椅被占用时，确保没有任何物品被夹在前排乘客座椅下方。

! 注意事项 调节时损坏座椅

调节座椅时，物品可能造成座椅损坏。

- ▶ 调节座椅时，确保脚部位置内或座椅下方或后方没有物品。

调节座椅的开关不动。因此，当按下开关时，您不会收到开关的直接反馈。仅可通过座椅的移动情况获得反馈。

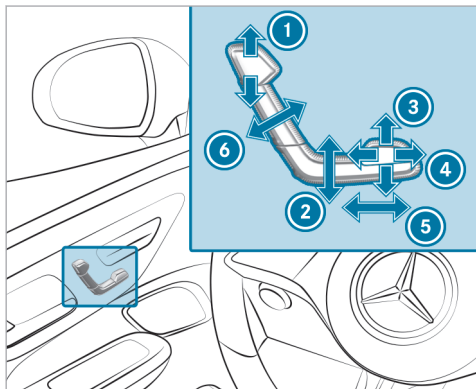

- ① 头枕高度调节
- ② 座椅高度调节
- ③ 座垫倾斜度调节
- ④ 座垫长度调节

- ⑤ 座椅前后位置调节
- ⑥ 座椅靠背倾斜度调节

▶ 使用记忆功能保存设定 (→ 第 109 页)。

- ⓘ 当您调节座椅高度或座椅前后位置时，头枕高度会自动调节。

从驾驶员座椅电动调节前排乘客座椅

⚠ 警告 儿童调节座椅造成的被夹风险

如果儿童调节座椅，其可能会被夹到，尤其是在无人看管时。

- ▶ 离开车辆时，务必随身携带钥匙并锁止车辆。
- ▶ 切勿将儿童单独留在车内无人看管。

这也适用于电子车钥匙。

当车辆关闭时可调节座椅。

⚠ 警告 座椅调节过程中存在被夹住的风险

调节座椅时，您或其他车辆乘员可能被夹，例如被夹在座椅导轨上。

- ▶ 调节座椅时，确保没有人的身体部位处于座椅的移动范围内。

请遵守“气囊”和“在车内安全运载儿童”部分的安全注意事项。

⚠ 警告 前排座椅位置过于靠近驾驶室造成的伤害或死亡风险

前置气囊还会伤及车辆前排的驾驶员及乘客。

- ▶ 务必调节前排座椅，使其尽可能远离前置气囊。
- ▶ 此外，请注意有关正确调整座椅的注意事项。

⚠ 注意事项 调节前排乘客座椅时对前排乘客脚部位置行李网中的物品造成的损坏

调节前排乘客座椅时，前排乘客脚部位置的行李网中的物品可能受损。

- ▶ 请勿向前滑动前排乘客座椅至止动位。

! 注意事项 移动座椅靠背时造成的座椅损坏

移动座椅靠背时，物品可能造成座椅损坏。

▶ 移动座椅靠背时，确保脚部位置内或座椅下方或后方没有物品。

要求

- 选择前排乘客座椅：电源开启

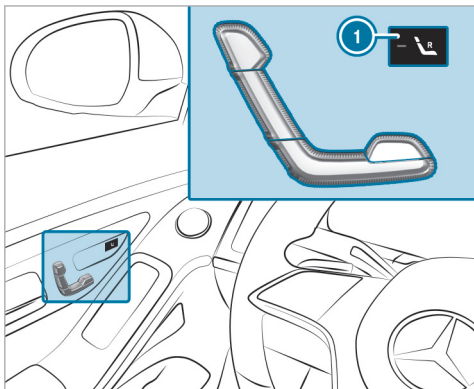

- ▶ 选择前排乘客座椅：按下按钮 ①。当指示灯亮起时，表示前排乘客座椅已选定。
- ▶ 使用驾驶员侧车门操作单元上的按钮调节前排乘客座椅。

从后排电动调节前排乘客座椅

要求：

- 选择前排乘客座椅：电源开启

您可调出以下前排乘客座椅功能：

- 座椅调节
- 座椅加热器
- 座椅通风
- 记忆功能

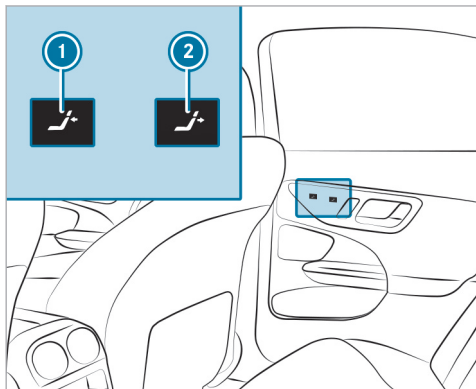

- ① 向前移动
- ② 向后移动

▶ 使用按钮 ① 或 ② 调节前排乘客座椅。

① 可以使用后排儿童安全锁停用该功能 (→ 第 65 页)。

调节 4 向腰部支撑

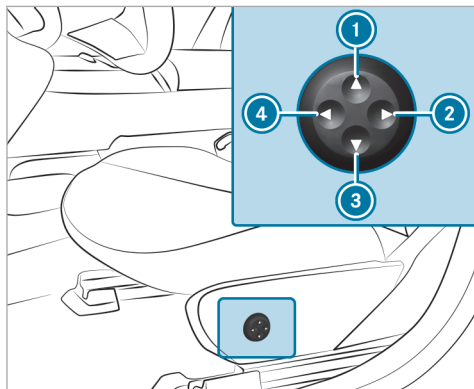

- ① 更高
- ② 更软
- ③ 降低
- ④ 更硬

▶ 使用按钮 ① 至 ④ 调节靠背仿形。

头枕

■ 手动调节前排座椅头枕

⚠ 警告 行车时调节车辆设定造成的事故风险

以下情况尤其可能导致您失去对车辆的控制：

- 您在行车过程中调节驾驶员座椅、头枕、方向盘或后视镜
- 您在行车过程中系安全带

▶ 启动车辆前：特别要调节驾驶员座椅、头枕、方向盘和后视镜并系安全带。

⚠ 警告 未调节至正确位置的头枕造成伤害的风险

如果未将头枕安装或调节至正确位置，会增加头部和颈部受伤的风险，例如在遭遇事故或制动时。

▶ 务必在安装了头枕的情况下驾驶。

- ▶ 每次启程前，确保头枕的中心区域与车辆驾驶员及乘客头后部的接触点与眼部齐平。

调节头枕前后位置，使之尽可能靠近乘坐者头后部。

手动调节

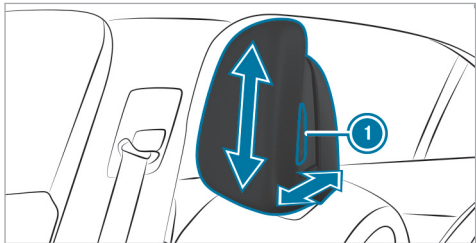

- ▶ 握住头枕两侧，按下释放旋钮 ①。头枕将在所有移动方向同时解锁。
- ▶ 升高或降低：向上拉动或向下推动头枕。
- ▶ 向前或向后移动：向前拉动或向后推动头枕。
- ▶ 松开释放旋钮 ①。

部分电动调节

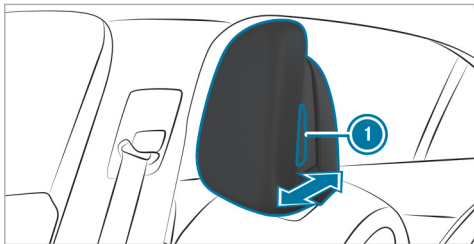

- ▶ 升高或降低：使用车门操作单元上的按钮调节头枕 (→ 第 95 页)。
- ▶ 向前或向后移动：握住头枕两侧，按下释放旋钮 ①。
- ▶ 向前拉动或向后推动头枕。
- ▶ 松开释放旋钮 ①。

手动调节后排座椅头枕

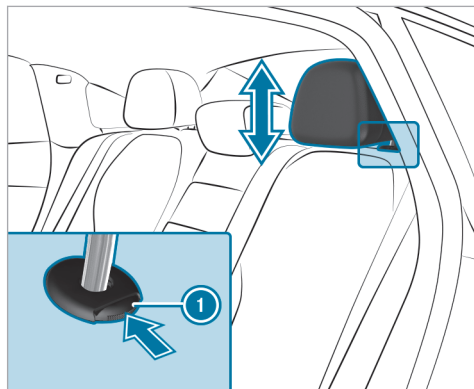

- ▶ 将中央头枕设定在第一位置：向上拉动头枕，直至其卡入位。
- ▶ 升起：沿箭头方向推动释放旋钮 ① 并向上拉动头枕，直至其卡入位。
- ▶ 降低：沿箭头方向按下释放旋钮 ① 并向下推动头枕，直至其卡入位。

■ 安装/拆卸后排座椅头枕

拆卸

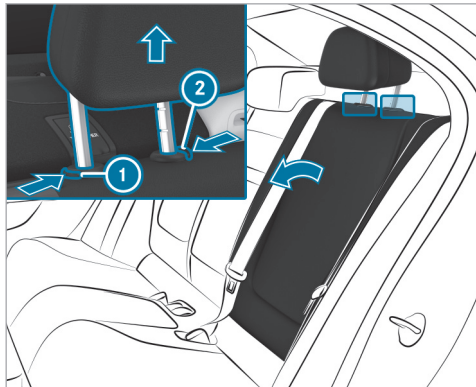

- ▶ 松开后排座椅靠背并将其稍稍向前折叠 (→ 第 113 页)。
- ▶ 按下释放旋钮 ② 并将头枕向上拉动至止动位。
释放旋钮 ① 将伸出。

- ▶ 沿箭头方向同时推动释放旋钮 ① 和 ②，并拉出头枕。
- ▶ 折回后排座椅靠背，直至其卡入位。

安装

- ▶ 松开后排座椅靠背并将其稍稍向前折叠 (→ 第 113 页)。
- ▶ 插入头枕，从行驶方向看，杆上的槽口应位于左侧。
- ▶ 向下推动头枕，直至其卡入位。
- ▶ 折回后排座椅靠背，直至其卡入位。

■ 安装和拆卸后排座椅头枕附加垫

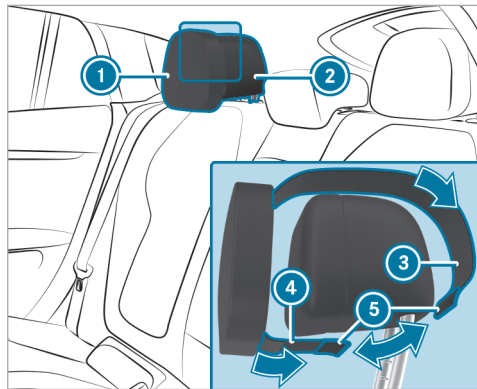

- ▶ 安装附加垫：将附加垫 ① 的长固定带 ③ 绕过头枕 ② 后部。
- ▶ 将附加垫 ① 的短固定带 ④ 从头枕 ② 下方穿过。
- ▶ 将两条固定带 ③ 和 ④ 一起固定在头枕下侧并合上尼龙搭扣 ⑤。

- ▶ 拆卸附加垫：打开尼龙搭扣 ⑤。
- ▶ 拆下附加垫 ①。

将中间头枕手动折叠入位并折回

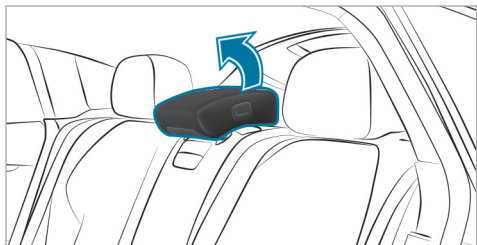

- ▶ 折叠入位：向上拉动头枕，直至其卡入位。

折下

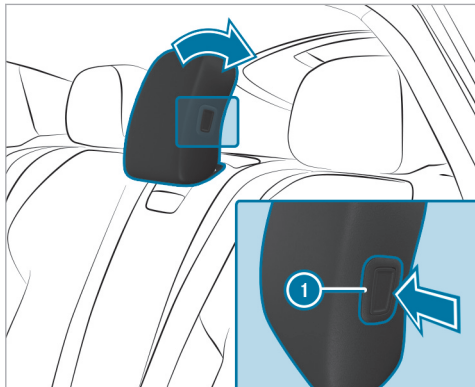

- ▶ 按下按钮 ①。
- ▶ 完全折合头枕。

中间头枕具有使用位置和非使用位置。使用位置指头枕锁定的垂直位置；非使用位置指头枕折合位置。当使用中间座椅时，头枕必须处于垂直锁定的使用位置。

配置座椅设定

MBUX 智能人机交互系统：

→ 主菜单 → 舒适性 → 座椅

调节气腔

- ▶ 在相应菜单中，为腰部、肩部或侧支撑调节气腔。

设定座椅加热平衡功能

- ▶ 选择**加热设定**。
- ▶ 选择**座椅加热平衡**。
- ▶ 为所需座椅调节热量分配。
- ① 座椅加热平衡可在后排的**座椅空调**菜单中设置。

连接颈部加热至座椅加热

- ▶ 选择**附加颈部加热器**。
- ▶ 开启或关闭所需座椅的功能。如果该功能启用，则附加靠垫的颈部加热已连接至座椅加热。

设置自动座椅调节

▲ 警告 调出驾驶员配置文件后在调节驾驶员座椅过程中被夹住的风险

选择用户配置文件可能导致驾驶员座椅被调节至配置文件下保存的位置。您或其他车辆乘员可能在此过程中受伤。

▶ 在使用MBUX 智能人机交互系统调节驾驶员座椅位置的过程中，确保没有人员或身体部位处于座椅活动范围内。

如果有人员夹伤的风险，立即通过以下方式停止调节过程：

▶ a) 轻按中央显示屏上的警告信息。

或者

▶ b) 按下记忆功能的位置按钮或驾驶员侧车门上的座椅调节开关。调节过程停止。

MBUX 智能人机交互系统：

→  → 舒适性 → 座椅
→ 自动座椅定位

根据体型手动调节驾驶员座椅和方向盘位置根据驾驶员体型，车辆计算合适的驾驶员座椅和方向盘位置，并直接进行设置。

▶ 设置测量单位：选择厘米或英尺/英寸。

▶ 使用比例尺设定体型。

▶ 选择开始定位。

根据已设定的体型调节驾驶员座椅和方向盘位置。

① 也可通过 Mercedes me 用户账户对您的用户配置文件进行设置。通过同步车辆配置文件 and Mercedes me 互联配置文件，可以继续对车辆采用这些设置。

① 如果车辆计算的驾驶员座椅和方向盘位置并不实用或不舒适，则可随时通过控制按钮手动进行调节。

车外后视镜不通过此功能设置。相反，必须通过操作开关手动设置。

放松模式概述



- **经典按摩** 背部放松模式。
- **松弛按摩** 通过向上移动的放松按摩波调动放松模式。可令呼吸更加缓慢深长。这可以改善细胞和大脑的氧气供应。
- **激活按摩** 通过向上移动的放松按摩波激活放松模式。
- **背部热石按摩**：该模式基于热石按摩，将加热与按摩相结合。从按摩背部开始。此外，加热压力点从髋部开始变得明显。
- **肩部热石按摩** 加热和放松按摩组合。从按摩肩部开始。此外，加热压力点从髋部开始变得明显。
- **波浪按摩** 通过靠背和座垫的放松按摩波再次进行放松模式。
- **深度波浪按摩**：座垫中的波浪状运动可促进下背部和腿部的血液流动和代谢过程。
- **深度锻炼按摩**：连接**锻炼靠背**至**锻炼座垫**。对着压力点拉伸时，座垫中的振动会增强肌肉的拉伸和放松效果。这有助于臀部和腿部的代谢过程和血液流动。
- **锻炼靠背**和**锻炼座垫** 这些模式需要您的配合。交替进行拉伸和放松有助于促进血液

流向肌肉。感受到压力点时立即将其压下，以激活背部、腹部和腿部肌肉。

选择前排座椅按摩模式

MBUX 智能人机交互系统：

→  → 舒适性 → 按摩功能

- ▶ 选择一种按摩模式 (→ 第 103 页)。
- ▶ 为所需座椅启动模式 。
- ▶ 设定按摩强度：开启或关闭 **高强度**。
- ▶ 停止按摩：选择 。

① 该功能的可用性因车辆装备而异。

复位座椅设定

MBUX 智能人机交互系统：

→  → 舒适性 → 座椅

- ▶ 选择 **复位**。
- ▶ 为所需座椅选择 。
复位所选座椅的设定。

开启/关闭座椅加热器

⚠ 警告 反复开启座椅加热导致的灼伤风险

反复开启座椅加热会导致座垫和座椅靠背垫温度很高。

尤其是可能会影响对温度不太敏感或应对高温能力有限的乘员的健康，甚至使其受到类似灼伤的伤害。

▶ 切勿反复开启座椅加热。

为防止过热，座椅加热器在经过反复开启之后可能会被暂时停用。

! 注意事项 座椅加热器开启时物品或文件对座椅造成的损坏

座椅加热器开启时，放置在座垫或儿童座椅等上的物品或文件可能会导致座椅过热。这可能会损坏座椅表面。

▶ 座椅加热器开启时，请确保座椅上没有任何物品或文件。

要求

- 电源开启。

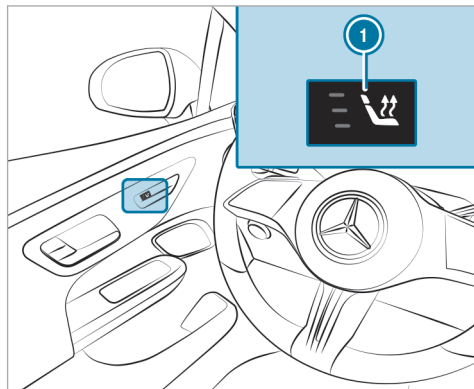

驾驶舱内车门操作单元中的座椅加热器（示例）

- ▶ 反复按下相应座椅的按钮 **①**，直至达到所需的加热档位。
根据加热档位的不同，最多可亮起三个指示灯。如果所有指示灯均熄灭，表示座椅加热器已关闭。

- ① 8 分钟、10 分钟和 20 分钟过后，座椅加热器将从三个加热档位自动向下切换，直至座椅加热器关闭。
- ① 如果您关闭电源并在 20 分钟内再次将其开启，则之前的驾驶员座椅加热器设定将保持启用。

开启/关闭座椅通风

要求

- 电源开启。

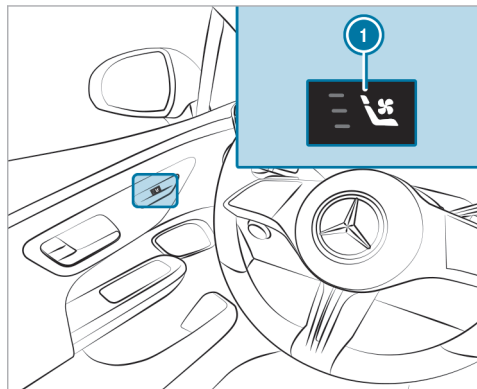
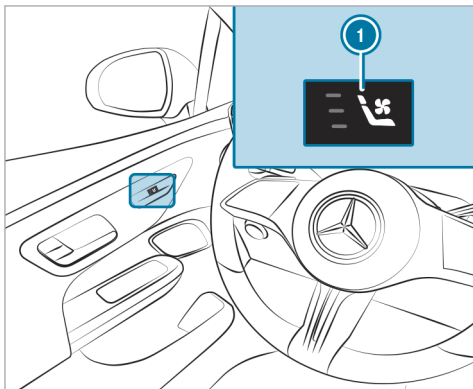

驾驶舱内车门操作单元中的座椅通风（示例）

- ▶ 反复按下相应座椅的按钮 ①，直至达到所需的鼓风机设定。根据鼓风机设定的不同，最多将亮起三个指示灯。如果所有指示灯均熄灭，表示座椅通风已关闭。
- ① 如果您关闭电源并在 20 分钟内再次将其开启，则之前的驾驶员座椅通风设定将保持启用。

方向盘

手动调节方向盘

▲ 警告 行车时调节车辆设定造成的事故风险

以下情况尤其可能导致您失去对车辆的控制：

- 您在行车过程中调节驾驶员座椅、头枕、方向盘或后视镜
- 您在行车过程中系安全带

▶ 启动车辆前：特别要调节驾驶员座椅、头枕、方向盘和后视镜并系安全带。

▲ 警告 儿童调节方向盘时造成的夹伤风险

如果儿童调节方向盘，可能会伤及自己。

- 切勿将儿童单独留在车内无人看管。
- 离开车辆时，务必随身携带钥匙并锁止车辆。

解锁

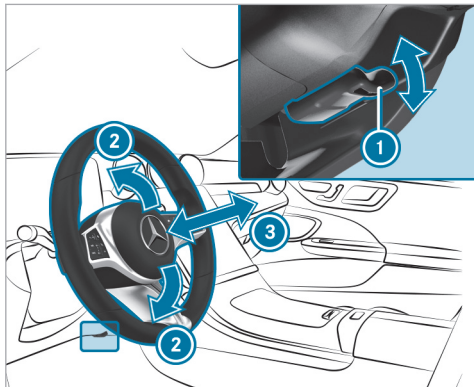

- ▶ 折下释放拉杆 ① 至止动位。
- ▶ 调节高度 ② 以及与方向盘之间的距离 ③。

锁止

- ▶ 折起释放拉杆 ① 至止动位。
- ▶ 通过移动方向盘检查并确保转向柱锁止。

电动调节方向盘

▲ 警告 行车时调节车辆设定造成的事故风险

以下情况尤其可能导致您失去对车辆的控制：

- 您在行车过程中调节驾驶员座椅、头枕、方向盘或后视镜
- 您在行车过程中系安全带

▶ 启动车辆前：特别要调节驾驶员座椅、头枕、方向盘和后视镜并系安全带。

▲ 警告 儿童调节方向盘时造成的夹伤风险

如果儿童调节方向盘，可能会伤及自己。

- ▶ 切勿将儿童单独留在车内无人看管。
- ▶ 离开车辆时，务必随身携带钥匙并锁止车辆。

当电源断开时可调节方向盘。

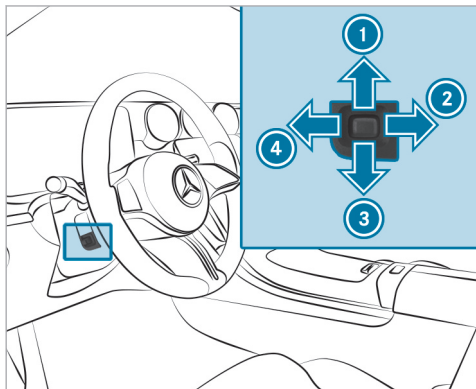

- ① 向上移动
- ② 向后移动
- ③ 向下移动
- ④ 向前移动

▶ 使用记忆功能保存设定 (→ 第 109 页)。

将方向盘加热器与座椅加热器分离

要求

- 已接通电源或启动车辆。
- 方向盘加热器与座椅加热器连接。

MBUX 智能人机交互系统:

→ ▶ 舒适性 ▶ 座椅
▶ 加热设定

默认情况下, 该功能处于激活状态, 当开启和关闭座椅加热器时, 方向盘加热器会自动激活和停用。

- ▶ 点按**附加方向盘加热**。
方向盘加热器将与座椅加热器分离。

方便出入功能

使用方便出入功能

⚠ 警告 在方便出入功能调节过程中起步时存在事故风险

可能导致您失去对车辆的控制。

- ▶ 务必等调节过程完成后才起步。

⚠ 警告 调节方便出入功能时的被夹风险

您和其他车辆乘客, 尤其是儿童, 可能会被夹住。

- ▶ 确保没有人的任何身体部位处于方向盘和驾驶员座椅的移动范围内。

如果存在被方向盘夹伤的风险:

- ▶ 移动方向盘调节拉杆。
调节过程停止。

如果存在被驾驶员座椅夹伤的风险:

- ▶ 按下座椅调节开关。
调节过程停止。
- ▶ 切勿将儿童单独留在车内无人看管。
- ▶ 离开车辆时, 务必随身携带钥匙并锁止车辆。

配备记忆功能的车辆: 您可通过按下任意一个记忆功能位置开关来停止调节过程。

⚠ 警告 儿童启用方便出入功能时的被夹风险

如果儿童启用方便出入功能，其可能会被夹到，尤其是在无人看管时。

- ▶ 切勿将儿童单独留在车内无人看管。
- ▶ 离开车辆时，务必随身携带钥匙并锁止车辆。

要使用方便出入功能，必须先开启自动座椅调节功能（→ 第 103 页）。

方便出入功能启用时，方向盘和驾驶员座椅将按以下方式移动：

- 方向盘将向上移动。
- 驾驶员座椅将向前或向后移动至便于上下车的理想位置。

这将在以下情况下发生：

- 在驾驶员侧车门开启时关闭车辆。
- 在车辆关闭时开启驾驶员侧车门。

① 仅当方向盘未达到最高高度时，才会向上移动。只有当驾驶员座椅未处于便于上下车的理想位置时，才会向前或向后移动。

在以下情况下，方向盘和驾驶员座椅将移回至最近一个调节位置：

- 在驾驶员侧车门关闭时开启电源或启动车辆。
- 当车辆启动时关闭驾驶员侧车门。

在以下情况下，将存储最近一个调节位置：

- 关闭车辆。
- 配备记忆功能的车辆：通过记忆功能调出座椅设定。
- 配备记忆功能的车辆：通过记忆功能保存座椅设定。

配备记忆功能的车辆：按下其中一个记忆功能位置开关，以停止调节过程。

设定方便出入功能

要求

- 自动座椅调节已启用（→ 第 103 页）。

MBUX 智能人机交互系统：

→  >> 设定 >> 车辆 >> 舒适性 >> 方便出入功能

▶ 选择方向盘和座椅、仅方向盘或关闭。

① 如果使用个性化用户配置，则此信息用于方便出入功能。这将使驾驶员座椅和方向盘自动移至正确位置。

记忆功能

记忆功能

⚠ 警告 行车时使用记忆功能造成的事故风险

如果行车时使用驾驶员侧的记忆功能，则所进行的调节可能导致您失去对车辆的控制。

- ▶ 请只在车辆处于静止状态时使用驾驶员侧的记忆功能。

⚠ 警告 使用记忆功能设定座椅时的夹伤风险

当使用记忆功能调节座椅时，您和其他车辆乘员（尤其是儿童）可能被夹。

- ▶ 在记忆功能设定过程中，请确保身体各部位未处于座椅或方向盘的移动范围内。
- ▶ 如果有人被夹住，请立即按下预设位置按钮或座椅调节开关。调节过程停止。

⚠ 警告 儿童启用记忆功能时有被困住的危险

儿童启用记忆功能时，可能会被困住，尤其是在儿童无人看管的情况下。

- ▶ 切勿将儿童单独留在车内无人看管。
- ▶ 离开车辆时，务必随身携带钥匙并锁止车辆。

当车辆关闭时可使用记忆功能。记忆功能仅在配备记忆组件的车辆上可用。使用记忆功能可存储并调出最多三个人的座椅调节。

您可为前排座椅保存以下设定：

- 座椅、靠背和头枕的位置以及腰部的座椅靠背仿形
- 座椅加热：座垫和座椅靠背加热部位的分配
- 驾驶员侧：方向盘位置、驾驶员侧和前排乘客侧外部后视镜位置
- 平视显示系统

操作记忆功能

存储

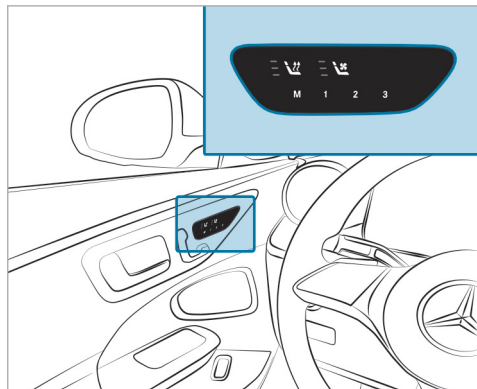

- ▶ 将座椅、方向盘、平视显示系统和外部后视镜设定至所需位置。
- ▶ 按下按钮 **M**，然后松开。
- ▶ 在 3 秒钟内按下其中一个预设位置按钮 **1**、**2** 或 **3**。响起一声信号音。设定已保存。

- ▶ 调出：按下预设位置按钮 **1**、**2** 或 **3**。
座椅移至存储位置。松开按钮后，前排座椅、外部后视镜、平视显示系统和转向灯继续自动移入存储位置。

存储空间

关于装载车辆的注意事项

气囊触发区域内的物品可能妨碍气囊正确运作。请遵守关于气囊的注意事项 (→ 第 47 页)。

▲ 警告 由车内未固定物品造成的伤害风险

如果物品、行李或装载物未固定或未充分固定，则其可能滑落、倾翻或被抛起并由此击中车辆驾驶员及乘客。

特别是在紧急制动或突然转向时，存在伤害风险。

- ▶ 务必妥善存放物品，使其不会被抛起。

- ▶ 行车前，固定物品、行李或装载物，防止其滑落或倾翻。

▲ 警告 未牢固存放物品造成的伤害风险

如车内储物盒、座椅底部、后备箱等狭小空间内放置或意外掉落压电式打火机等外部火种，在车辆行驶或操作过程中，存在意外触发压电式打火机的击发装置导致火灾事故的可能性。

如果车内物品存放不当，则其可能滑动或被抛起，从而撞到车辆驾驶员及乘客。此外，杯座、开放式储物空间和移动电话容器无法始终固定其中的所有物品。

特别是在紧急制动或突然转向时，存在伤害风险。

- ▶ 务必妥善存放物品，使其在此类情况下不会被抛起。
- ▶ 务必确保物品没有从储物空间、行李网或储物网中伸出。
- ▶ 行车前，请关闭可锁止储物空间。
- ▶ 将重物、硬物、尖物、锋利物品、易碎或过大的物品存放并固定在载物舱内。

▲ 警告 驾驶员脚部位置和前排乘客脚部位置中的物品造成的事故风险

驾驶员脚部位置和前排乘客脚部位置中的物品可能会妨碍踏板行程或绊阻已踩下的踏板。

这样会危及车辆的操作安全性和行驶安全性。

- ▶ 牢固存放车内的所有物品，确保它们不会进入驾驶员脚部位置或前排乘客脚部位置。
- ▶ 务必按规定牢固固定脚垫，以确保踏板行程空间充足。
- ▶ 请勿使用松动的脚垫且勿叠放脚垫。

配备前排乘客前置气囊自动停用系统的车辆：夹在前排乘客座椅下方的物体可能会干扰前排乘客前置气囊自动停用系统的功能或损坏系统。请遵守有关前排乘客前置气囊自动停用系统功能的注意事项 (→ 第 40 页)。

! 注意事项 因装载不均匀或颠簸造成的载物舱底板损坏

装载不均匀或颠簸会损坏载物舱底板。

- ▶ 请均匀分配载荷。
- ▶ 车辆载物时请小心驾驶。避免突然启动、制动、转向和急转弯。

① 皮革是一种天然产品。它具有天然的表面特性，如构造差异、生长和损伤造成的痕迹或细微的色差。这类表面特性是皮革的特征，而不是材料缺陷。皮革的表面特性还会随着自然老化而发生改变。

车辆的行驶特性与车内的载荷分布状况有关。因此，装载车辆时请谨记：

- 切勿超出最大允许总质量或允许车轴载荷（包括装载物和驾驶员及乘客）。

有关信息可从车辆铭牌上找到（→ 第 341 页）。

- 装载物高度切勿超过座椅靠背的上边缘。
- 如有可能，务必要将装载物放在未被占用的座椅后面。
- 使用捆扎环固定装载物并均匀分配载荷。

在车顶负载状态下行驶时的注意事项

- 均匀分布车顶载荷和车内载荷，并将重物放在底部。另请遵守有关装载车辆的注意事项。

- 谨慎驾驶，避免突然启动、制动、转向和急转弯。
- 运输车顶负载时及车辆满载货物或乘员时，请选择驾驶模式 **E** 和 **C**。这些驾驶模式设计用于强调稳定性（→ 第 163 页）。

① 有关储物箱和储物区域的详细信息，请参见电子使用说明书（用户手册）。

车辆内部的储物空间

前排储物箱概述

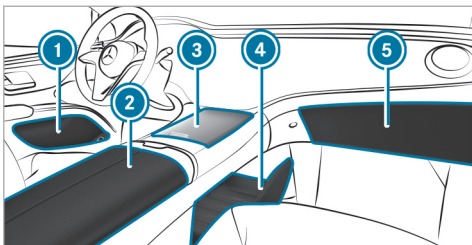

- ① 车门上的储物空间
- ② 座椅扶手下方带多媒体和 USB 端口的储

物箱和电话存放箱以及储物空间，例如用于存放 MP3 播放器

- ③ 前排中央控制台上带杯座、USB 端口和移动电话无线充电模块的储物箱，取决于车辆版本
- ④ MBUX 智能人机交互系统中央显示屏下方带 USB 端口的储物盘 ⑤ 手套箱
- ① 前排中央控制台内储物箱 ③ 的橡胶垫可以取下并用干净的温水清洗。请遵守车内护理说明（→ 第 306 页）。

① 使用橡胶带牢靠存储中央显示器下方储物盘中的物品。

开启和关闭前排中央控制台内的储物箱

⚠ 警告 未牢固存放物品造成的伤害风险

如车内储物盒、座椅底部、后备箱等狭小空间内放置或意外掉落压电式打火机等外部火种，在车辆行驶或操作过程中，存在意外触发压电式打火机的击发装置导致火灾事故的可能性。

如果车内物品存放不当，则其可能滑动或被抛起，从而撞到车辆驾驶员及乘客。此

外，杯座、开放式储物空间和移动电话支架无法始终固定其中的所有物品。

特别是在紧急制动或突然转向时，存在伤害风险。

- ▶ 务必妥善存放物品，使其在这种情况下不会被抛起。
- ▶ 务必确保物品没有从储物空间、行李网或储物网中伸出。
- ▶ 行车前，请关闭可锁止储物空间。
- ▶ 务必将重物、硬物、尖物以及锋利、易碎或过大的物品存放并牢固固定在行李箱内。

请遵守关于装载车辆的注意事项。

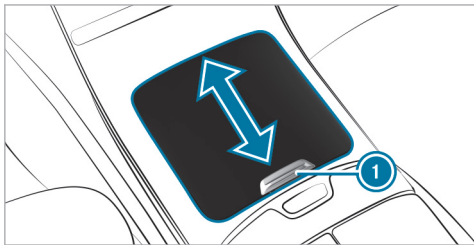

- ▶ 开启：使用拉手 ① 沿箭头方向向前滑动前排中央控制台内储物箱的护盖至止动位。
- ▶ 关闭：向前轻推前排中央控制台内储物箱开启护盖的拉手 ①。前排中央控制台内的储物箱护盖将自动关闭。

开启和关闭前排扶手中的储物箱

▲ 警告 未牢固存放物品造成的伤害风险

如车内储物盒、座椅底部、后备箱等狭小空间内放置或意外掉落压电式打火机等外部火种，在车辆行驶或操作过程中，存在意外触发压电式打火机的击发装置导致火灾事故的可能性。

如果车内物品存放不当，则其可能滑动或被抛起，从而撞到车辆驾驶员及乘客。此外，杯座、开放式储物空间和移动电话支架无法始终固定其中的所有物品。

特别是在紧急制动或突然转向时，存在伤害风险。

- ▶ 务必妥善存放物品，使其在这种情况下不会被抛起。
- ▶ 务必确保物品没有从储物空间、行李网或储物网中伸出。
- ▶ 行车前，请关闭可锁止储物空间。
- ▶ 务必将重物、硬物、尖物以及锋利、易碎或过大的物品存放并牢固固定在行李箱内。

请遵守关于装载车辆的注意事项。

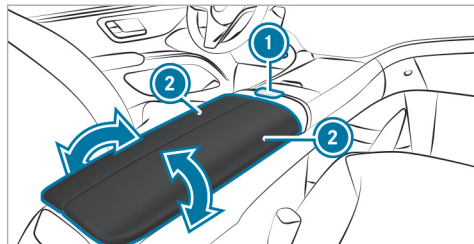

- ▶ 开启：按下解锁卡子 ①。
前排扶手 ② 中的储物箱护盖将沿箭头方向自动开启。
- ▶ 关闭：沿箭头方向向内移动前排扶手 ② 中的储物箱护盖。
前排扶手中的储物箱现已关闭。

开启和关闭手套箱

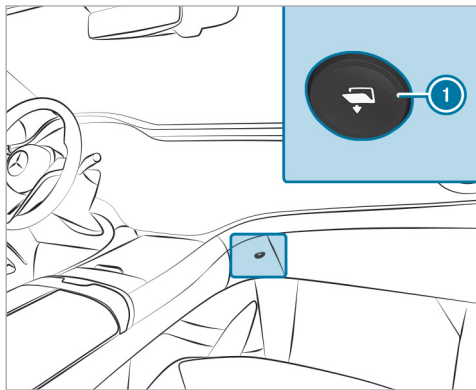

- ▶ 开启：按下按钮 ①。
手套箱将开启。
- ▶ 关闭：向上折起手套箱。
手套箱将关闭。

后排长座椅的直通装载功能（便捷装载快速折叠）

向前折叠后排座椅靠背

⚠ 警告 调节座椅时造成的被夹风险

调节座椅时，您可能会夹住自己或车上乘员。

- ▶ 调节座椅时，确保没有人的身体部位处于座椅的移动范围内。

⚠ 警告 座椅靠背未卡入位造成的事故风险

座椅靠背可能向前折叠。

存在以下风险，特别是：

- 车辆驾驶员及乘客可能会被压向安全带。安全带将无法发挥预期的保护作用并可能会导致额外的伤害。
- 儿童约束系统无法获得适当的支撑或固定，且无法再发挥其预期的功能。
- 座椅靠背无法固定行李箱或载物舱内的物品或货物。

特别是，必须确保座椅靠背卡入位。

- 在调节座椅之后。
- 载物舱扩大件向前翻折之后

确保锁止确认指示器的红色标记不再可见。否则，座椅靠背将不会锁止。

请始终确保驾驶员及所有乘客均正确系安全带，且坐姿正确。尤其是儿童，务必给予特别注意。

要求：

- 完全插入后排座椅靠枕头枕。
- 配备可折叠后排扶手的车辆：后排扶手已经折起。

向前折叠后排外侧座椅靠背
中间和右侧座椅靠背可单独向前折叠。

左侧座椅靠背仅可与中间座椅靠背同时向前折叠。

如果不再需要折倒后排座椅靠背用作装载区域，请将靠背折回原位。

▶ 确保中间座椅靠背处于垂直位置并锁止到左侧座椅靠背 (→ 第 115 页)。

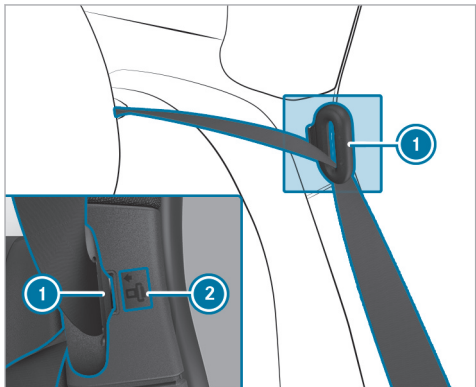

- ▶ 将安全带锁舌 ① 按入标记位置 ②。
- ▶ 必要时，向前移动驾驶员座椅或前排乘客座椅。

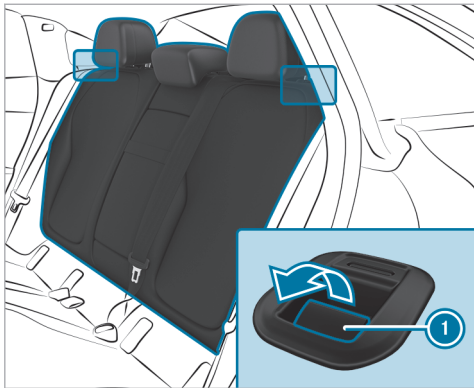

- ▶ 拉动释放拉杆 ①。
- ▶ 向前折叠相应的座椅靠背。

分别向前折叠中间后排座椅靠背
如果不再需要折倒座椅靠背用作装载区域，
请将靠背折回原位。

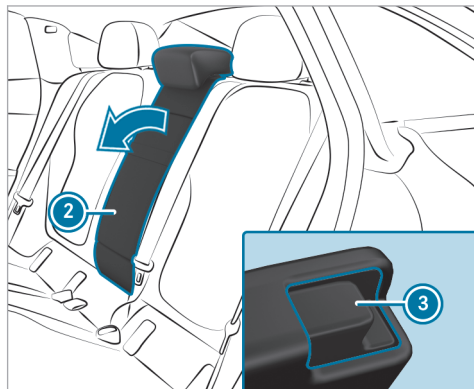

- ▶ 按下解锁卡子 ③。
- ▶ 向前折叠座椅靠背 ②。

折回后排座椅靠背

! 注意事项 折回座椅靠背时夹到安全带造成的损坏

折回座椅靠背时，安全带可能被夹住并由此损坏。

- ▶ 折回座椅靠背时，确保安全带未被夹住。

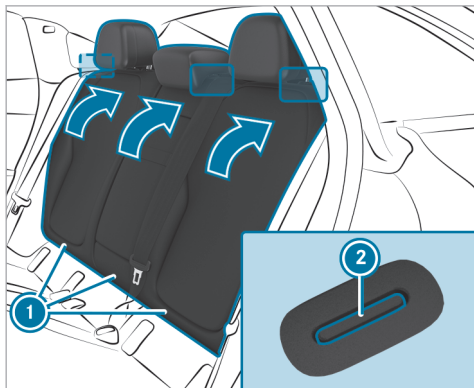

- ▶ 必要时，向前移动驾驶员座椅或前排乘客座椅。
- ▶ 向后转动座椅靠背 ①，直至其卡入位。如果座椅靠背未卡入位并锁止，则红色锁止确认指示器 ② 将亮起。

- 锁止并释放后排中间座椅靠背解锁卡子
如需防止擅自使用行李箱，则可锁止中间座椅靠背解锁卡子。此后，中间座椅靠背仅可与左侧座椅靠背同时向前折叠。

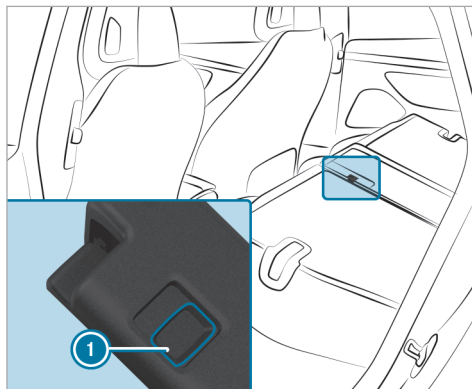

- ▶ 锁止或解锁：向上或向下滑动卡子 ①。

捆扎环概述

请遵守有关装载车辆的注意事项 (→ 第 110 页)。

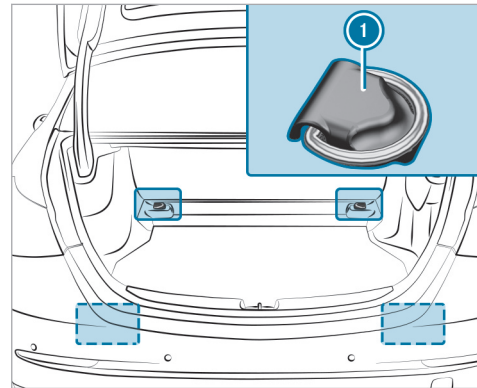

- ① 捆扎环
- ② 仅在后排长座椅配备直通装载功能 [便捷装载 (EASY-PACK) 快速折叠功能] 的车辆上提供四个捆扎环。

安装车顶行李架

▲ 警告 超出最大车顶载荷造成的事故风险

车辆重心和一般行驶特性以及转向和制动性能改变。

超出最大车顶载荷时，车辆行驶特性以及转向和制动将受到严重影响。

▶ 请勿超出最大车顶载荷并调节您的驾驶方式。

! 注意事项 因不遵守最大允许净空高度对车辆造成的损坏

如果车辆高度超出最大允许净空高度，则车顶和其他车辆部件可能损坏。

▶ 请遵守标示的净空高度。

▶ 如果车辆高度超过允许净空高度，请勿进入。

▶ 请注意加装车顶装备后的车辆高度变化。

! 注意事项 未经认可的车顶行李架造成的车辆损坏

使用未经梅赛德斯-奔驰测试并认可的车顶行李架可能会损坏车辆。

▶ 仅可使用经测试和认可适用于梅赛德斯-奔驰车辆的车顶行李架。

▶ 根据车辆装备情况，确保安装车顶行李架后可完全开启行李箱盖。

▶ 装载车顶行李架时请确保在车辆行驶过程中不会对车辆造成损坏。

! 注意事项 由车顶行李架造成的全景式滑动天窗损坏

如果在装有车顶行李架的情况下开启全景式滑动天窗，则车顶行李架可能会损坏全景式滑动天窗。

▶ 如果装有车顶行李架，切勿开启全景式滑动天窗。

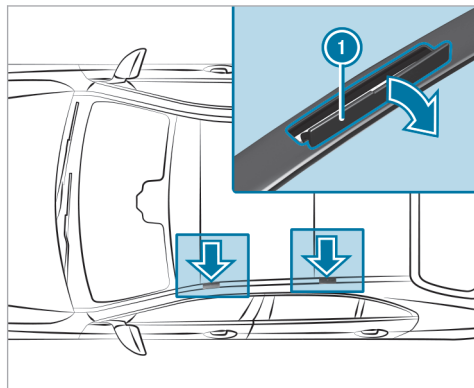

! 注意事项 护盖损坏

护盖开启时可能损坏和刮花。

▶ 请勿使用金属和硬物。

▶ 沿箭头方向小心地向上折叠护盖 ①。

▶ 将车顶行李架固定到护盖 ① 下的固定点上。

- ▶ 请遵守车顶行李架制造商的安装说明。
- ▶ 将装载物固定在车顶行李架上。

杯座

安装或拆下中央控制台内的杯座

⚠ 警告 行车时使用杯座造成的事故或伤害风险

行车时，杯座无法固定容器。

如果您在行车时使用杯座，则容器可能被抛起且液体可能溅出。车辆驾驶员及乘客可能接触到液体并在液体很烫时被烫伤。您可能分散对交通状况的注意力并可能失去对车辆的控制。

- ▶ 仅当车辆处于静止状态时才能使用杯座。
- ▶ 仅将杯座用于尺寸合适的容器。
- ▶ 关闭容器，尤其当液体很烫时。

⚠ 警告 未牢固存放物品造成的伤害风险

如果车内物品存放不当，则其可能滑动或被抛起，从而撞到车辆驾驶员及乘客。此外，杯座、开放式储物空间和移动电话支架无法始终固定其中的所有物品。

特别是在紧急制动或突然转向时，存在伤害风险。

- ▶ 务必妥善存放物品，使其在这种情况下不会被抛起。
- ▶ 务必确保物品没有从储物空间、行李网或储物网中伸出。
- ▶ 行车前，请关闭可锁止储物空间。
- ▶ 务必将重物、硬物、尖物以及锋利、易碎或过大的物品存放并牢固固定在行李箱内。

要求：

- 安装：朝杯座方向推动锁止卡子。

请遵守关于装载车辆的注意事项
(→ 第 110 页)。

安装

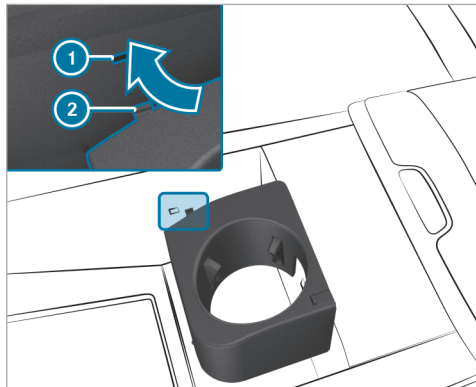

- ▶ 将卡钩 ② 置于凹槽 ① 内，以小角度将杯座壳体插入储物箱。
- ▶ 向下推动杯座。

锁止

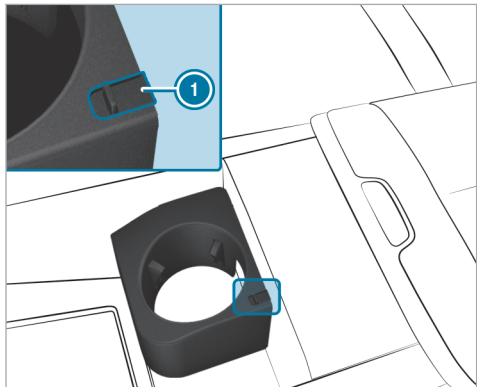

- ▶ 朝向中央控制台的侧壁滑动锁止卡子 ①。杯座将锁止。

拆卸

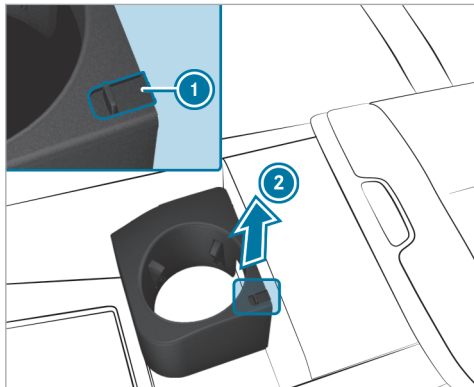

- ▶ 朝向杯座滑动锁止卡子 ①。杯座将解锁。
- ▶ 先沿箭头 ② 的方向向上拉动杯座，然后稍稍倾斜，将其从储物箱中取出。

开启或关闭后排座椅扶手内的杯座和小储物箱

⚠ 警告 行车时使用杯座造成的事故或伤害风险

行车时，杯座无法固定容器。

如果您在行车时使用杯座，则容器可能被抛起且液体可能溅出。车辆驾驶员及乘客可能接触到液体并在液体很热时被烫伤。您可能分散对交通状况的注意力并可能失去对车辆的控制。

- ▶ 仅当车辆处于静止状态时才能使用杯座。
- ▶ 仅将杯座用于尺寸合适的容器。
- ▶ 关闭容器，尤其当液体很热时。

❗ 注意事项 由于体重导致后排座椅扶手损坏

后排座椅扶手展开时，乘员自身体重可能会导致其损坏。

- ▶ 切勿坐在或倚靠在后排座椅扶手上。

! 注意事项 对杯座造成的损坏

折回后排座椅扶手时，可能会损坏杯座。打开时，杯座可能会被乘员身体压坏。

- ▶ 仅当杯座合上时，才可折回后排座椅扶手。
- ▶ 切勿在杯座打开时坐在杯座上或用杯座支撑身体。

开启后排座椅扶手内的移动电话座

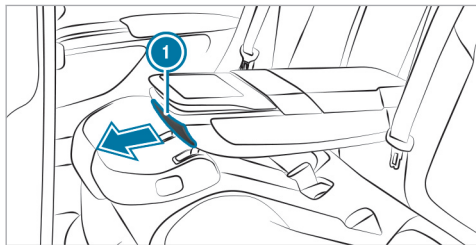

- ▶ 按下护盖饰板 ① 一次。移动电话座将沿箭头方向开启。
- ▶ 放入移动电话或将其从固定座中取中。

关闭后排座椅扶手内的移动电话座

- ▶ 按下覆盖件 ①。
- ▶ 移动电话座和杯座将打开。
- ▶ 按住护盖饰板 ① 一秒钟。移动电话座将关闭。

① 移动电话座设计为可放置两部移动电话或一个平板电脑。还可以通过将充电电缆穿过固定座底部的开口插入设备，在固定座中对设备进行充电。

① 请遵守关于装载车辆的注意事项 (→ 第 110 页)。

开启或关闭后排座椅扶手杯座

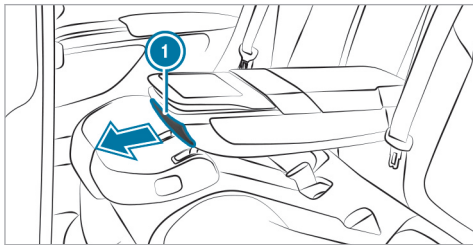

- ▶ 开启：按下护盖饰板 ① 两次。杯座将沿箭头方向开启。
- ▶ 将容器放入杯座中或将其取出。
- ▶ 关闭：将杯座滑回到后排座椅扶手中。

插座

使用 12 伏插座

要求

- 仅连接最大不超过 180 瓦（15 安）的设备。

根据车辆配置的不同，车辆的前排乘客脚部位置和载物舱内配备 12 伏插座。

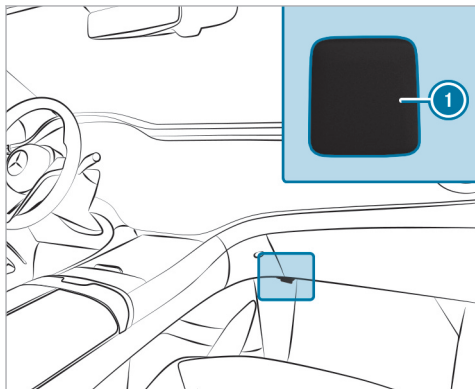

示例：前排乘客脚部位置的 12 伏插座

- ▶ 折起插座 ① 护盖。
- ▶ 插入设备插头。
- ▶ 使用插座时请确保没有电缆穿过或固定在气囊触发区域内。请遵守关于气囊的注意事项 (→ 第 47 页)。

USB 接口

根据车辆配置的不同，车辆可能在以下位置配备 USB 接口：

- 前排中央控制台储物箱中
- 前排扶手下方的储物箱中
- MBUX 智能人机交互系统中央显示屏下方的储物盘前面
- 后排中央控制台上

可使用合适的充电电缆通过 USB 接口为移动电话等 USB 设备充电。根据车辆配置的不同，当车辆启动时，设备可充电至最高 20 伏 (5 安)。

移动电话无线充电和外置天线连接

关于移动电话无线充电的注意事项

⚠ 警告 未牢固存放物品造成的伤害风险

如果车内物品存放不当，则其可能滑动或被抛起，从而撞到车辆驾驶员及乘客。此外，杯座、开放式储物空间和移动电话容器无法始终固定其中的所有物品。

特别是在紧急制动或突然转向时，存在伤害风险。

- ▶ 务必妥善存放物品，使其在此类情况下不会被抛起。
- ▶ 务必确保物品没有从储物空间、行李网或储物网中伸出。
- ▶ 行车前，请关闭可锁止储物空间。
- ▶ 务必将重物、硬物、尖物以及锋利、易碎或过大的物品存放并牢固固定在行李箱内。

请遵守关于装载车辆的注意事项。

⚠ 警告 在移动电话储物箱中放置物品造成的火灾风险

将其他物品放在移动电话储物箱中可能会引起火灾。

- ▶ 请勿将除移动电话以外的任何其他物品放到移动电话储物箱中，尤其是金属物品。

! 注意事项 将物品放在移动电话储物箱中造成的物品损坏

如果物品存放在移动电话储物箱中，则电磁场将导致物品损坏。

▶ 请勿将易受电磁场影响的信用卡、存储媒介、滑雪通行证或其他物品放在移动电话储物箱中。

! 注意事项 液体对移动电话储物箱造成的损坏

如果液体进入移动电话储物箱，可能会损坏储物箱甚至会引起火灾。

▶ 确保无液体进入移动电话储物箱。

务必遵守适用于携带电子医疗辅助工具的人员的注意事项 (→ 第 27 页)。

- 根据车辆配置的不同，移动电话通过充电模块连接至车辆外置天线。
- 仅当车辆启动时，移动电话的充电功能以及与车辆外置天线的无线连接才可用。
- 小型移动电话可能无法在移动电话储物箱中的各个位置充电。

- 无法平放在移动电话储物箱中的大型移动电话可能无法充电或与车辆外置天线连接。
- 在充电过程中移动电话可能升温。这也取决于当前后台开启的应用程序。
- 为确保更为有效的充电并与车辆外置天线的连接，请从移动电话上取下护盖。不包括无线充电必需的护套。

在前排为移动电话无线充电

要求

- 移动电话适合无线充电。

兼容移动电话列表可从以下位置找到：
<https://www.mercedes-benz-mobile.com/>

根据车辆配置的不同，车辆提供以下选择，可在驾驶室中为移动电话进行无线充电：

- 中央控制台内的前排储物箱中

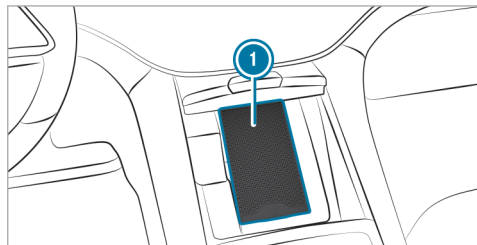

在前排储物箱中为移动电话进行无线充电（配备 MBUX 超联屏）

▶ 尽可能将移动电话靠近垫子 ① 中间放置，使显示屏朝上。

充电符号显示在 MBUX 智能人机交互系统上时，表示移动电话正在充电。此外，在移动电话充电过程中出现的故障显示在 MBUX 智能人机交互系统显示屏上。

① 可拆下垫子进行清洁，例如使用干净的温水。

后排移动电话无线充电

要求：

- 移动电话适合无线充电。

兼容移动电话列表可从以下位置找到：
<https://www.mercedes-benz-mobile.com/>

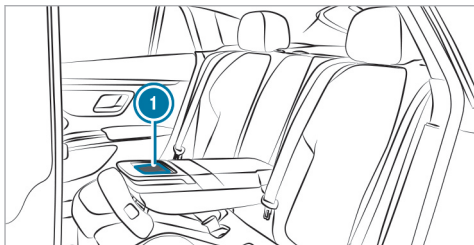

在后排中无线充电（未配备 MBUX 后排平板电脑的车辆）

- ▶ 折下后排座椅扶手。
- ▶ 尽可能将移动电话靠近垫子 ① 中间放置，使显示屏朝上。
当移动电话装置前部的指示灯亮起时，表示移动电话正在充电。此外，指示灯闪烁三次指示移动电话充电过程中的故障。



在后排中无线充电（配备 MBUX 后排平板电脑的车辆）

- ▶ 折下后排座椅扶手。
 - ▶ 开启后排座椅扶手中的储物箱 ①（→ 第 118 页）。
 - ▶ 尽可能将移动电话靠近垫子 ② 中间放置，使显示屏朝上。
当移动电话装置前部的指示灯亮起时，表示移动电话正在充电。此外，指示灯闪烁三次指示移动电话充电过程中的故障。
- ① 请遵守关于装载车辆的注意事项（→ 第 110 页）。

安装和拆卸脚垫

▲ 警告 驾驶员脚部位置中的物品造成的事故风险

驾驶员脚部位置的物品可能会妨碍踏板行程或绊阻已踩下的踏板。

这样会危及车辆的操作安全性和行驶安全性。

- ▶ 牢固存放车内的所有物品，确保它们不会进入驾驶员脚部位置。
- ▶ 务必按规定牢固固定脚垫，以确保踏板行程空间充足。
- ▶ 请勿使用松动的脚垫且勿叠放脚垫。

安装脚垫

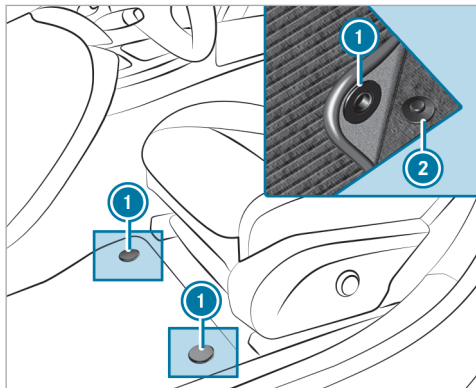

- ▶ 向后滑动相应座椅，将脚垫放在脚部位置并使其贴合。
- ▶ 将掀扣 ① 按入固定器 ②。
- ▶ 调节相应座椅。

拆卸脚垫

- ▶ 向后滑动相应座椅，并将脚垫从托架 ② 上拉下。
- ▶ 调节相应座椅。

车外照明

关于靠左行驶的国家或地区驾驶时调节车灯的注意事项

作为一种便捷功能，当您越过边境进入车辆在道路另一侧行驶的国家或地区时，大灯将自动调节。如有必要，也可以在 **近光灯设定** 菜单中手动调节大灯 (→ 第 131 页)。

自动车灯调节功能可用：

- 如果选择了 **近光灯设定** 菜单上的“自动”功能
- 如果导航和导航位置可用

在下列情况下，检查大灯设置并在必要时手动进行切换：

- 如果显示 **仅可手动设定近光灯 (左侧通行/右侧通行)** 显示信息。
- 如果显示 **请检查 近光灯设定 (左侧通行/右侧通行)** 显示信息。

切换大灯后：

- 不会给对面来车造成眩光。
- 道路边缘照明的距离及高度降低。
- 高速公路模式和增强型雾灯功能将不可用。

有关照明系统的信息以及您的责任



车辆的各个照明系统仅是辅助工具。车辆驾驶员有责任根据当前照明和可见性条件、法规要求和交通状况校正车辆照明。

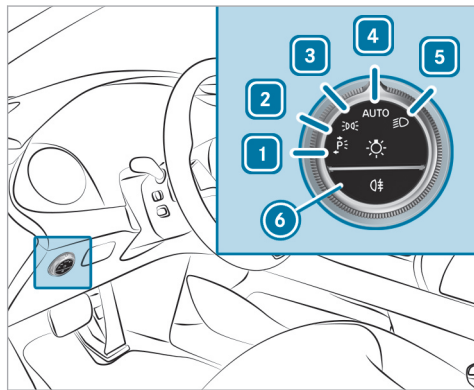

照明开关

操作照明开关



- 1 左侧停车灯
- 2 右侧停车灯
- 3 驻车灯和车牌照明
- 4 自动行车灯（首选照明开关位置）

- 5  近光灯/远光灯
 6  开启/关闭后雾灯。

当近光灯启用时，驻车灯指示灯  将停用并被近光指示灯  取代。

▶ 请务必根据相关法律规定利用充足的照明安全驻车。

! 注意事项 操作驻车灯会使蓄电池放电

在几个小时内不要开启驻车灯。

在某些国家，对于宽度超过 2 米 或长度超过 6 米 的车辆，不允许使用单侧停车灯。在这种情况下，在停车灯位置还会开启驻车灯。如果蓄电池充电不足，驻车灯或停车灯将自动关闭，以便下次启动电机。

如果驾驶员侧车门开启，则车外照明（驻车灯和停车灯除外）将自动关闭。

- 请遵守有关定位照明的注意事项（→ 第 132 页）。

■ 自动行车灯功能

车辆启动后，驻车灯、近光灯和日间行车灯将根据照明情况自动开启。

! 警告 能见度差时关闭近光灯造成的事故风险

当照明开关设定至 **AUTO** 时，如果存在雾、雪或其他导致能见度差的因素，例如水花，则近光灯可能不会自动开启。

▶ 在类似情况下，将照明开关旋转至 。

自动行车灯仅是一种辅助工具。驾驶员应负责车辆照明。

■ 开启/关闭后雾灯

要求

- 照明开关位于  或 **AUTO** 位置。

▶ 按下按钮 。

请遵守相关国家或地区有关后雾灯使用的法律规定。

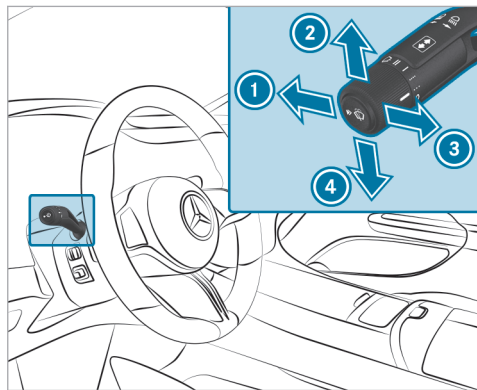

操作照明组合开关



- ① 远光灯
- ② 右侧转向信号灯
- ③ 大灯闪烁器
- ④ 左侧转向信号灯

▶ 使用组合开关选择所需功能。

开启远光灯

- ▶ 将照明开关旋转至  或 **AUTO** 位置。
- ▶ 沿箭头 ① 的方向推动组合开关。
当远光灯启用时，近光指示灯  将停用并被远光指示灯  取代。

关闭远光灯

- ▶ 沿箭头 ① 的方向推动或沿箭头 ③ 的方向拉动组合开关。

大灯闪烁器

- ▶ 沿箭头 ③ 的方向拉动组合开关。

转向信号灯

- ▶ 短暂指示：沿箭头 ② 或 ④ 的方向轻拨组合开关至阻力点。
相应的转向信号灯将闪烁 3 次。
- ▶ 永久指示：沿箭头 ② 或 ④ 的方向拨动组合开关，使其越过阻力点。

配有主动式车道变更辅助系统的车辆：

- 由驾驶员启用的转向信号指示灯可在换道期间持续亮起。

- 如果驾驶员事先及时指示换道，但是未能立即实现，转向信号指示灯可能会自动启用。

启用/停用危险警告灯

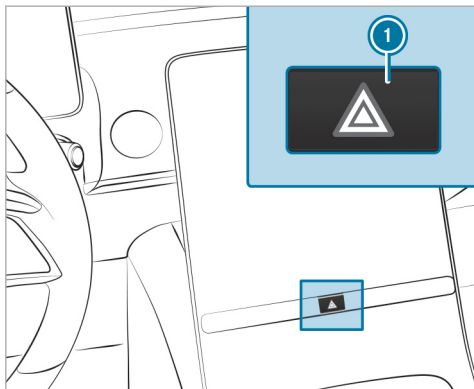

未配备 MBUX 超联屏的车辆

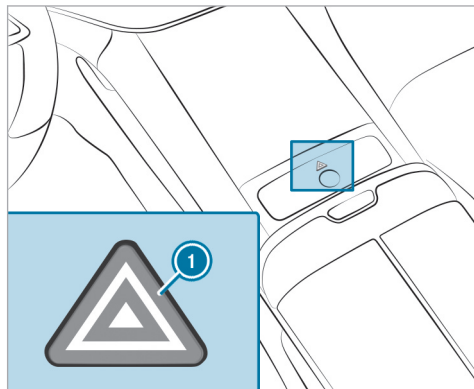

配备 MBUX 超联屏的车辆

- ▶ 按下按钮 ①。

在以下情况下，危险警告灯将自动开启：

- 气囊已触发。
- 车辆从 70 公里/小时 以上的车速紧急制动至静止。

再次起步时，在车速约为 10 公里/小时 时，危险警告灯系统将自动关闭。您也可以使用警告灯按钮关闭危险警告灯系统。

智能数字大灯（DIGITAL LIGHT）自适应功能

■ 动态近光灯的功能

利用此系统，大灯会根据驾驶状况和天气情况进行调节。此系统还具备光程扩大功能，以改善路面照明。

该系统包括以下功能：

- 主动照明功能 (→ 第 127 页)
- 转角照明灯 (→ 第 127 页)
- 高速公路模式 (→ 第 128 页)
- 增强型雾灯功能 (→ 第 128 页)
- 恶劣天气照明 (→ 第 128 页)
- 城市照明 (→ 第 128 页)
- 地形补偿功能 (→ 第 128 页)

该系统仅在外界光线昏暗时启用。

■ 主动照明功能

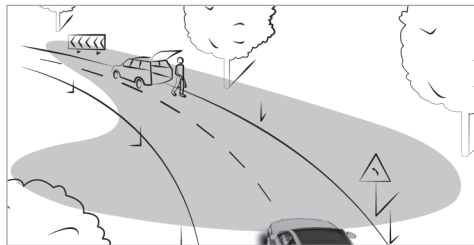

- 大灯跟随转向移动。
- 行车时将为相关区域提供更好的照明。

当近光灯开启时，此功能启用。

根据车辆装备的不同，还将对本车道路线进行评估，并且主动照明功能将预先调节车灯。

■ 转角照明灯功能

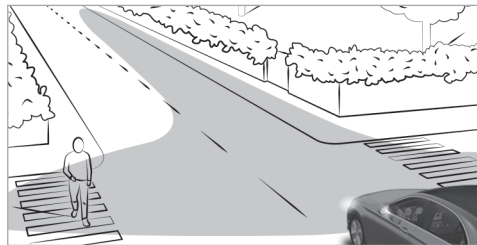

转角照明灯可改善车辆转弯方向上较大范围内的车道照明效果，例如可更容易看清急转弯范围内的情况。仅当近光灯开启时，转角照明灯功能才可启用。

在以下情况下，该功能将启用：

- 开启转向信号灯后或转动方向盘时车速低于 40 公里/小时
- 转动方向盘时车速介于 40 公里/小时 至 70 公里/小时 之间

环岛和交叉路口功能：通过评估车辆当前的导航位置，两侧的转角照明灯将启用。该功

能保持启用，直至车辆驶离环岛或交叉路口。

■ 高速公路模式功能

高速公路模式增加光束的光程和亮度，以改善能见度。

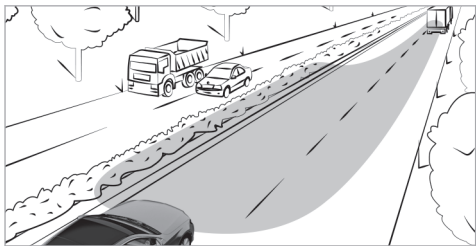

如已通过以下方式探测到高速公路行程，则此功能将启用：

- 车速
- 多功能摄像头
- 导航系统

在以下情况下，该功能将不启用：

- 车速低于 80 公里/小时

■ 增强型雾灯功能

增强型雾灯功能可减少眩光，并改善车道边缘的照明。

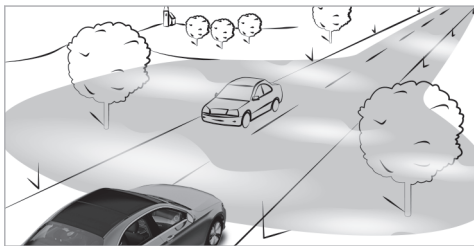

在以下情况下，该功能将自动启用：

- 车速低于 70 公里/小时 并且后雾灯开启时。

在以下情况下，该功能将自动停用：

- 当达到 100 公里/小时 以上的车速时。
- 当后雾灯关闭时。

■ 恶劣天气照明功能

恶劣天气照明通过调暗大灯中的各个区域减少雨天情况下的反射。从而减少对驾驶员及其他道路使用者造成眩目的情况。

■ 城市照明功能

城市照明利用分布广泛的光线改善城市区域的路边照明。

在以下情况下，该功能将启用：

- 在低车速下
- 在城市区域被照亮的部分

■ 地形补偿功能

根据所提供的地图数据，照明系统提前对不同的道路高度做出响应。这意味着，当您驾车上坡或下坡行驶时，大灯光程实际上保持不变。

① 只有配备带导航功能的MBUX 智能人机交互系统的车辆具有此功能。

■ 开启/关闭智能照明系统

要求

- 车辆启动。

MBUX 智能人机交互系统:

→ [🏠] → 设定 → 照明 → 数字大灯

▶ 启用或停用动态近光灯。

启用或停用增强型辅助功能

① 该功能的可用性因国家或地区而异。

① 此功能是按需功能 (→ 第 23 页)。

▶ 开启或关闭问候/道别投影。

当车辆被开启或关闭时, 如果启用了定位照明或车外延迟关闭时间, 将短暂回放高分辨率的问候或告别场景。您可以在流星雨和电光石火序列之间进行选择。

① 有关定位照明的详细信息, 请参见 (→ 第 132 页)

有关车外延时关闭时间的详细信息, 请参见 (→ 第 131 页)

自适应远光灯辅助系统

自适应远光灯辅助系统功能

⚠ 警告 尽管有自适应远光灯辅助系统, 仍存在事故风险

自适应远光灯辅助系统无法对以下情况作出响应:

- 不带照明的道路使用者, 例如行人
- 照明条件差的道路使用者, 例如骑自行车者
- 照明受阻的道路使用者, 例如由障碍物造成

在极少数情况下, 自适应远光灯辅助系统可能无法识别或太迟识别其他带照明的道路使用者。

在此种或类似情况下, 尽管存在其他道路使用者, 自动远光灯仍将不停用或启用。

▶ 务必仔细注意道路及交通状况并及时关闭远光灯。

自适应远光灯辅助系统无法考虑道路、天气或交通状况。

在以下情况下, 探测可能受限:

- 视野不佳, 例如有雾、下大雨或下雪时
- 传感器上有污垢或传感器被遮盖

自适应远光灯辅助系统仅是一种辅助工具。您负责根据当时的灯光、可见度和交通状况调节车辆照明。

① 自适应远光灯辅助系统是一种按需控制功能 (→ 第 23 页)。

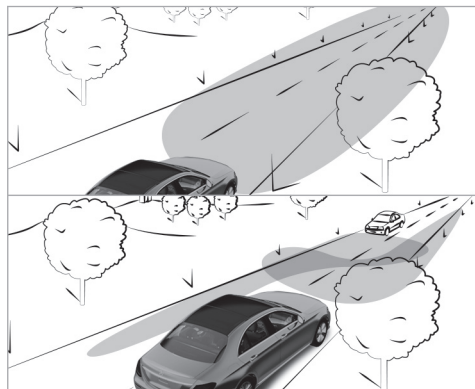

自适应远光灯辅助系统在以下车灯类型之间自动切换：

- 近光灯
- 远光灯

当车速超过 30 公里/小时：

- 如果未探测到其他道路使用者，远光灯将自动开启。

在以下情况下，远光灯将自动关闭：

- 车速低于 25 公里/小时
- 探测到其他道路使用者时
- 道路照明充足时

i 该系统的光学传感器位于风挡玻璃后面的上方控制面板附近。

■ 开启/关闭自适应远光灯辅助系统

开启

- ▶ 将照明开关旋转至 **AUTO** 位置。
- ▶ 使用组合开关开启远光灯。如果启用了自适应远光灯辅助系统，驾驶员显示屏上的指示灯  将亮起。

关闭

- ▶ 使用组合开关关闭远光灯。

自适应远光灯辅助系统增强版

■ 自适应远光灯辅助系统增强版功能

▲ 警告 忽视自适应远光灯辅助系统增强版造成的事故风险

自适应远光灯辅助系统增强版无法对以下情况作出响应：

- 不带照明的道路使用者，例如行人
- 照明条件差的道路使用者，例如骑自行车者
- 照明受阻的道路使用者，例如由障碍物造成

在极少数情况下，自适应远光灯辅助系统增强版可能无法识别或太迟识别其他带照明的道路使用者。

在此种或类似情况下，尽管存在其他道路使用者，自动远光灯仍将不停用或启用。

▶ 务必仔细注意道路及交通状况并及时关闭远光灯。

自适应远光灯辅助系统增强版无法考虑道路、天气或交通状况。

在以下情况下，探测可能受限：

- 视野不佳，例如有雾、下大雨或下雪时
- 传感器上有污垢或传感器被遮盖

自适应远光灯辅助系统增强版仅是一种辅助工具。您负责根据当时的灯光、可见度和交通状况调节车辆照明。



自适应远光灯辅助系统增强版在以下车灯类型之间自动切换：

- 近光灯
- 部分远光灯
- 远光灯

部分远光灯不会照亮远光灯灯光范围内的其他道路使用者，不会对他们造成眩目，但除了排除的车辆之外，会为驾驶员带来充分的

远光照明。高度反光的标志也会以较低的亮度被照亮。

车速低于 25 公里/小时 或道路照明充足时：

- 部分远光灯和远光灯将自动关闭。

当车速超过 30 公里/小时：

- 如果未探测到其他道路使用者，远光灯将自动开启。
- 如果探测到其他道路使用者，部分远光灯将自动开启。

❶ 该系统的光学传感器位于风挡玻璃后面的上方控制面板附近。

■ 开启/关闭自适应远光灯辅助系统增强版

开启

- ▶ 将照明开关旋转至 **AUTO** 位置。
- ▶ 使用组合开关开启远光灯。如果启用了自适应远光灯辅助系统增强版，驾驶员显示屏上的指示灯  将亮起。当部分远光灯或远光灯启用时，相应的蓝色指示灯也将亮起。

关闭

- ▶ 使用组合开关关闭远光灯。

设定近光灯

MBUX 智能人机交互系统：

- ➔  ➔ 设定 ➔ 照明 ➔ 数字大灯
- ➔ 近光灯设定

- ▶ 选择右侧通行、左侧通行或自动。

设定车外照明延迟关闭时间

MBUX 智能人机交互系统：

- ➔  ➔ 设定 ➔ 照明
- ➔ 车内照明/车外照明
- ➔ 车外照明延时关闭

- ▶ 设定延迟关闭时间。当车辆的电机关闭时，车外照明将在设定时间内保持启用状态。

启用/停用定位照明

MBUX 智能人机交互系统:

→ [Home] >> 设定 >> 照明

>> 车内照明/车外照明

▶ 启用或停用定位照明。

启用该功能时，当车辆停驻且未锁止时，车外照明将在车辆解锁或驾驶员侧车门开启后保持亮起 40 秒钟。当您启动车辆时，定位照明将停用且自动行车灯启用。

车内照明

调节车内照明

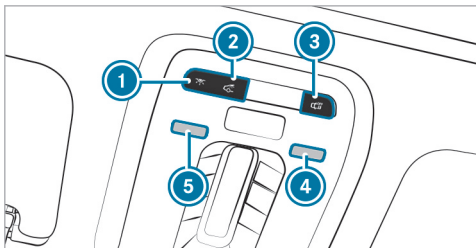

① [Icon: Front seat lighting] 开启/关闭前排车内照明。

② [Icon: Rear seat lighting] 开启/关闭后排车内照明。

③ [Icon: Auto lighting control] 开启/关闭自动车内照明控制。

▶ 开启/关闭阅读灯：触碰相应的阅读灯 ④ 或 ⑤。

后排操作单元

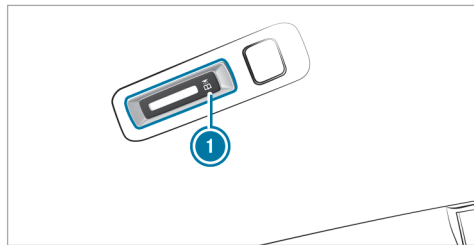

① [Icon: Reading light] 后排阅读灯

▶ 开启或关闭：按下按钮 ①。

调节环境氛围照明系统

MBUX 智能人机交互系统:

→ [Home] >> 舒适性 >> 氛围灯

设定颜色

▶ 选择颜色。

▶ 选择单色彩或多色彩。

▶ 设定所需颜色或颜色搭配。

Energy Shine

- 交互式 Energy Shine 颜色世界显示了旅程中的不同阶段。根据驾驶条件的类型（速度、加速效果或再生），主动式环境氛围照明系统以彩色显示。

调节亮度

- ▶ 选择**亮度**。
- ▶ 调节亮度。

- ⓘ 根据环境照明条件，环境氛围照明系统自动在白天和夜晚模式之间切换。

启用分区亮度

- ▶ 选择**亮度**。
- ▶ 关闭**多区同步**。
可单独设定 **直接**、**间接** 和 **聚焦** 区域。

- ⓘ 在配备主动式环境氛围照明系统的车辆中，也可设定 **灯带** 区域。

启用效果

⚠ 警告 如果未开启环境照明和主动式环境照明效果，则存在事故风险

只有在驾驶辅助菜单中开启相应的驾驶或驾驶安全系统时，警告辅助效果才会完全激活。

▶ 确保相应的驾驶或驾驶安全系统已开启。

- ⓘ 请遵守有关驾驶系统和您的责任的说明；否则，您可能无法识别危险（→ 第 186 页）。

- ▶ 选择**效果**。
- ▶ 启用所需效果。

- ⓘ 根据车辆装备情况，提供不同的效果。

操作反馈效果

- **气候**：如果更改了车内温度设置，环境氛围照明系统的色彩将短时间改变。
- **读心语音助理**：对于配有主动式环境氛围照明系统的车辆，以视觉动画形式提供语音辅助。

- **欢迎**：当您进入车内时，会播放独特的彩色动画。
- **充电顺序**：当车辆连接到充电站或从充电站断开时，环境氛围照明系统提供有关不同充电状态的视觉反馈。

警告辅助效果

- **下车警告**：下车时，如果在盲区内探测到物体，相应车门内的环境氛围照明系统将会以红色闪烁。

有关下车警告的详细信息，请参见（→ 第 218 页）。

- **主动式车道保持辅助系统**：如果主动式车道保持辅助系统发出警告，则主动式环境氛围照明系统以红色闪烁。

有关主动式车道保持辅助系统的详细信息，请参见（→ 第 221 页）。

- **主动式制动辅助系统**：如果主动式制动辅助系统发出警告，则驾驶室中央的主动式环境氛围照明系统以亮红色闪烁。

有关主动式制动辅助系统的详细信息，请参见（→ 第 209 页）。

- **主动式盲点辅助系统**：在配有主动式环境氛围照明系统的车辆中，如果主动式盲点辅助系统发出警告，受影响一侧的环境氛围照明系统将以红色闪烁。

有关主动式盲点辅助系统的详细信息，请参见 (→ 第 218 页)。

- **驻车辅助系统 驻车定位系统**：进行驻车操作时，来自驻车传感器的信息以彩色显示。

有关驻车辅助系统**驻车定位系统**的详细信息，请参见：(→ 第 230 页)

动态多色彩

- 所选的颜色组合将以预定义的时间间隔变化。

- ① 在配有主动式环境氛围照明系统的车辆中，会播放动画。

- ① 所需的操作反馈和警告辅助可通过符号  启用或停用。根据装备情况，提供不同的操作反馈和警告辅助效果。

- ① 如果亮度设置为低级别，警告动画会以较高的基本亮度显示。

开启/关闭车内照明延迟关闭时间

MBUX 智能人机交互系统：

→  >> 设定 >> 照明

>> 车内照明/车外照明

>> 车内照明延时关闭



- ▶ 启用或停用 **车内照明延时关闭**。
如果此功能处于激活状态，则在旅程结束后，车内照明将开启一小段时间。

风挡玻璃雨刮器和风挡玻璃清洗系统

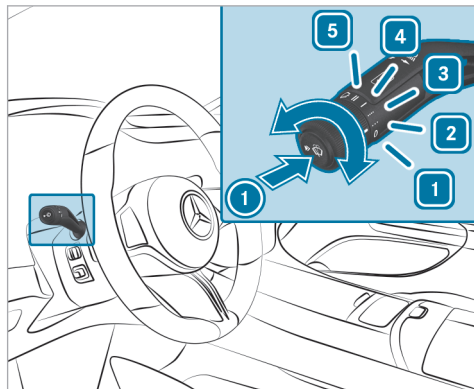
开启/关闭风挡玻璃雨刮器



- 1 0 风挡玻璃雨刮器关闭
- 2 ... 自动刮水，标准
- 3 自动刮水，频繁
- 4 — 持续刮水，慢速
- 5 == 持续刮水，快速

- ▶ 将组合开关旋转至相应位置 1 - 5。
 - ▶  单次刮扫：按下按钮 ① 至阻力点。
 - ▶  用清洗液刮扫：按下按钮 ① 越过阻力点。
- ① 请注意关于在洗车装置中清洗车辆的注意事项 (→ 第 302 页)。

更换风挡玻璃雨刮器叶片

▲ 警告 更换雨刮器叶片时风挡玻璃雨刮器开启的被夹风险

如果更换雨刮器叶片时风挡玻璃雨刮器开始移动，则您可能会被雨刮器臂夹住。

- ▶ 更换雨刮器叶片前，一定要关闭风挡玻璃雨刮器和车辆。

将雨刮器臂移至更换位置

- ▶ 启动车辆，然后立即再次将其关闭。
- ▶ 在约 15 秒钟内按住组合开关上的按钮  约 3 秒钟 (→ 第 134 页)。雨刮器臂将移入更换位置。

拆下雨刮器叶片

- ▶ 将雨刮器臂从风挡玻璃上折起。

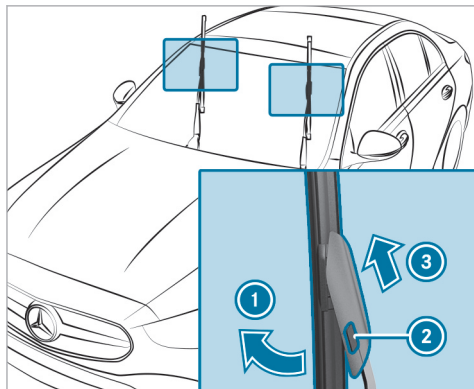

- ▶ 用一只手握住雨刮器臂。用另一只手沿箭头 ① 的方向将雨刮器叶片转离雨刮器臂至止动位。
- ▶ 按下释放按钮 ②。
- ▶ 沿箭头 ③ 的方向从雨刮器臂拆下雨刮器叶片。

安装雨刮器叶片

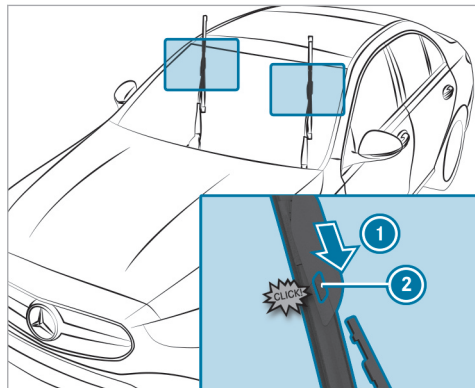

- ▶ 将新雨刮器叶片沿箭头 ① 的方向推到雨刮器臂中，直至释放按钮 ② 卡入位。
- ▶ 确保雨刮器叶片正确就位。
- ▶ 将雨刮器臂折回到风挡玻璃上。
- ▶ 开启车辆。

▶ 按下组合开关上的按钮 。
雨刮器臂将返回至原来的位置。

▶ 关闭车辆。

① 定期检查雨刮器叶片的状况，如有明显损坏或持续脏污，则将其更换。

保养更换提示器
新安装的雨刮器叶片尖端有一个保养更换提示器。

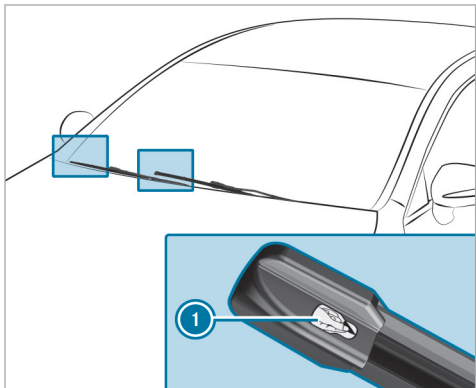

▶ 除去保养更换提示器上的保护膜 ①。

保养更换提示器的颜色由黑色变为黄色时，应更换雨刮器叶片。

后视镜

操作车外后视镜

⚠ 警告 行车时调节车辆设定造成的事故风险

以下情况尤其可能导致您失去对车辆的控制：

- 您在行车过程中调节驾驶员座椅、头枕、方向盘或后视镜
- 您在行车过程中系安全带

▶ 启动车辆前：特别要调节驾驶员座椅、头枕、方向盘和后视镜并系安全带。

⚠ 警告 使用车外后视镜时错误判断距离造成的事故风险

车外后视镜以较小比例反射物体。视图中的物体比其实际位置更近。

▶ 因此，务必确保交通状况安全的情况下转过头确保您了解您和在您后方行驶的道路使用者之间的实际距离。

调节外部后视镜

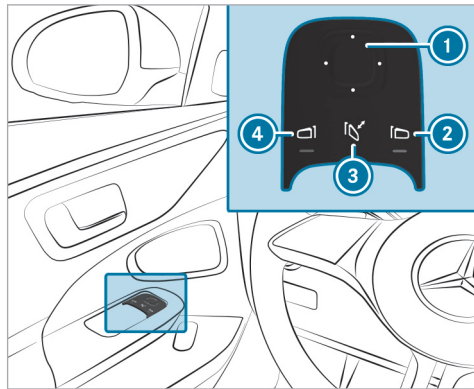

- ▶ 使用按钮 ② 或 ④ 选择所需的后视镜。
- ▶ 使用按钮 ① 调节所选后视镜的位置。

折合/展开车外后视镜（配有电动折叠式车外后视镜的车辆）

- ▶ 点按按钮 ③。

- ① 如果蓄电池已经断开或电量耗尽，则必须使用按钮 ③ 稍微移动车外后视镜。只有如此，自动后视镜折叠功能才能正常工作。

接合车外后视镜

如果强行分离了车外后视镜，则按如下步骤操作。

- ▶ 未配备电动折叠车外后视镜的车辆：手动将车外后视镜移入正确位置，直至听到卡入位的声音。
- ▶ 配备电动折叠车外后视镜的车辆：按住按钮 ③。
您将听到咔哒声和后视镜卡入位的声音。此时，车外后视镜将设定至正确位置。

自动防眩后视镜功能

⚠ 警告 防眩后视镜电解液造成的酸液灼伤和中毒风险

如果自动防眩后视镜上的玻璃破碎，则电解液可能溢出。

电解液有害健康并可造成刺激。不得与您的皮肤、眼睛、呼吸器官或衣物接触或吞食。

▶ 如果您接触到电解液，请遵守以下各项：

- 立即冲洗皮肤上的电解液并立即就医。
- 如果眼睛接触到电解液，应立即用清水彻底洗净并就医。
- 如果意外吞下电解液，请立即彻底清洗口腔，不要引吐。然后立即就医。
- 立即更换被电解液污染的衣物。
- 如果出现过敏反应，请立即就医。

如果大灯光线射入车内后视镜上的传感器，则驾驶员侧车内后视镜和车外后视镜将自动进入防眩模式。

系统限制

在下列情况下，系统将不会进入防眩模式：

- 车辆关闭。
- 已挂入倒档。
- 车内照明已开启。

前排乘客侧车外后视镜驻车位置功能

① 驻车位置仅在配备记忆功能的车辆上可用。

驻车位置可方便驻车。

在以下情况下，前排乘客侧车外后视镜将沿着前排乘客侧的后轮方向向下旋转：

- 已存储驻车位置（→ 第 138 页）。
- 已选定前排乘客侧后视镜。
- 已挂入倒档。

在以下情况下，前排乘客侧车外后视镜将移回至原来的位置：

- 将变速箱切换至另一档位。
- 行驶速度超过 15 公里/小时。
- 按下驾驶员侧车外后视镜按钮。

利用倒档存储和调用前排乘客侧车外后视镜的驻车位置

存储

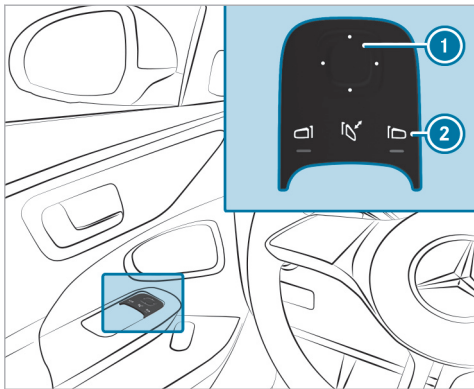

- ▶ 使用按钮 ② 选择前排乘客侧车外后视镜。
- ▶ 挂入倒档。
- ▶ 使用按钮 ① 将前排乘客侧车外后视镜移入所需驻车位置。

调出

- ▶ 使用按钮 ② 选择前排乘客侧车外后视镜。
- ▶ 挂入倒档。
前排乘客侧车外后视镜将移至存储的驻车位置。

启用/停用自动后视镜折叠功能

MBUX 智能人机交互系统：

- ▶   **设定**  **车辆**
- ▶ **车辆解锁/上锁**
- ▶ 启用或停用 **自动折叠后视镜**。

有关汽车电子标识安装位置的信息

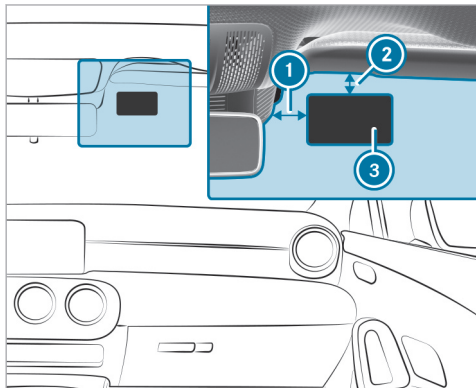

- ① 距车内后视镜后部护盖的间距：40 毫米
- ② 距车顶内衬的间距：10 毫米
- ③ 汽车电子标识

风挡玻璃上无线电波可穿透的区域

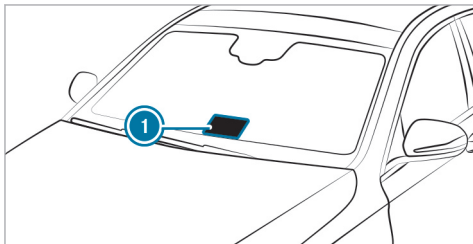

无线电控制设备仅可安装在风挡玻璃上无线电波可穿透的区域 ①。

使用额外光源照亮风挡玻璃时，最容易从车外看到无线电波可穿透的区域 ①。

注意此位置适用于配有以下装备的车辆：

- 红外线反射风挡玻璃

红外线反射风挡玻璃功能

红外线反射风挡玻璃带有涂层并可降低集聚在车内的热量。

涂层可保护车内免受无线电波影响。

智能气候控制系统概述

有关智能气候控制的注意事项

为了使空调系统、污染水平监测系统和空气过滤功能能够正常工作，请务必使用前舱内带有预过滤器的车内空气滤清器。请使用经梅赛德斯-奔驰推荐和认可的滤清器。请务必在具有资质的专业服务中心进行保养工作。

自动空调（THERMATIC）气候栏概述

指示灯指示启用的相应功能。

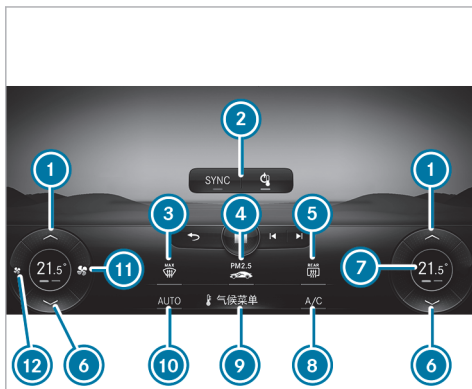

中央显示屏上的前排气候栏（示例）

- ① ▲ 升高温度
- ② 气候栏上部显示区域，带示例： 开启/关闭智能气候控制（→ 第 142 页）和 同步功能（→ 第 145 页）
- ③ 风挡玻璃除雾（→ 第 143 页）
- ④ 微颗粒物预过滤器状态显示（→ 第 143 页）

- ⑤ 开启/关闭后车窗加热器
- ⑥ ▼ 降低温度
- ⑦ 根据车辆装备和设置：温度显示、除雾功能显示、气流大小、气候预控制或气候模式
- ⑧ 启用/停用空调功能（→ 第 143 页）
- ⑨ 调出空调菜单（→ 第 143 页）
- ⑩ 设定智能气候控制为自动模式（→ 第 143 页）
- ⑪ 增大气流或开启智能气候控制（→ 第 142 页）
- ⑫ 减少气流或关闭智能气候控制（→ 第 142 页）

- ① 即使在车辆停驻或空调关闭时，也可以看到气候栏（→ 第 142 页）。
- ① 各项功能的可用性因国家/地区和配置而异。

多区域智能空调（THERMOTRONIC）气候控制栏概述

指示灯指示启用的相应功能。

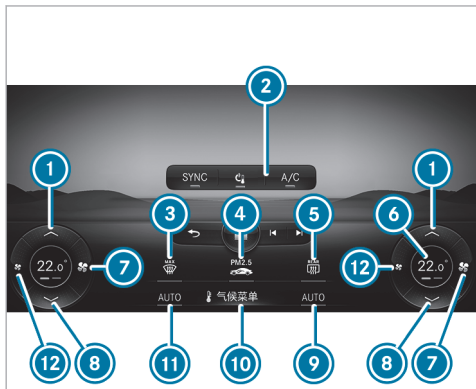

中央显示屏上的前排气候栏（示例）

- ① ▲ 升高温度
- ② 气候栏上部显示区域，示例： 关闭智能气候控制（→ 第 142 页）、 开启/关闭空调功能（→ 第 143 页）和 同步功能（→ 第 145 页）
- ③ 风挡玻璃除雾

- ④ 微颗粒物预过滤器状态显示（→ 第 143 页）
- ⑤ 开启/关闭后车窗加热器
- ⑥ 根据车辆装备和设置：温度显示、气候控制显示或气候模式
- ⑦ 增大气流或开启智能气候控制（→ 第 142 页）
- ⑧ ▼ 降低温度
- ⑨ **AUTO** 将右侧智能气候控制设定为自动模式（→ 第 143 页）
- ⑩ 调出空调菜单（→ 第 143 页）
- ⑪ **AUTO** 将左侧智能气候控制设定为自动模式（→ 第 143 页）
- ⑫ 减少气流或关闭智能气候控制（→ 第 142 页）

- ① 即使在车辆停驻或空调关闭时，也可以看到气候栏（→ 第 142 页）。
- ① 各项功能的可用性因国家/地区和配置而异。

后排操作单元概述

后排操作单元仅向配备多区域智能空调（THERMOTRONIC）控制面板的车辆提供。

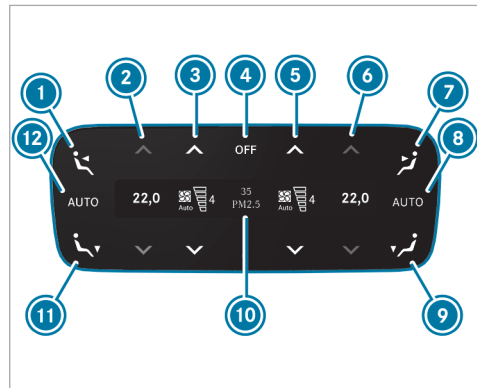

- ① 将气流分配设定至后排左侧中央出风口
- ② 设定后排左侧的温度
- ③ 设定后排左侧气流大小或开启/关闭智能气候控制（→ 第 142 页）
- ④ 开启/关闭智能气候控制（→ 第 142 页）

- ⑤ 设定后排右侧气流大小或开启/关闭智能气候控制 (→ 第 142 页)
- ⑥ 设定后排右侧的温度
- ⑦ 将气流分配设定至后排右侧中央出风口
- ⑧ 将后排右侧智能气候控制设定为自动模式
- ⑨ 将气流分配设定至右后侧脚部位置出风口
- ⑩ 微颗粒物预过滤器状态显示
- ⑪ 将气流分配设定至左后侧脚部位置出风口
- ⑫ 将后排左侧智能气候控制设定为自动模式

根据装备情况，可在以下设备上调节第二排座椅的设置：

- 后排操作单元
- MBUX 高端后排娱乐系统显示屏
- 后排平板电脑
- 副驾驶显示屏（CDD 副驾驶显示屏）
- 中央显示屏

操作智能气候控制系统

开启/关闭智能气候控制

开启智能气候控制

▶ 通过中央显示屏气候栏上的  将气流大小设定至 1 档或更高档

或者

▶ 按下 **AUTO**、、 或 。

关闭智能气候控制

▶ 通过中央显示屏气候栏上的  将气流大小设定至 0 档

或者

▶ 按下 。

如果智能气候控制关闭，则车窗可能会更快地起雾。仅短时间关闭智能气候控制。

- ① 如果通过  关闭智能气候控制，气候栏上将显示 **OFF**（关闭）。
- ① 当最优续航功能启用时，某些智能气候控制功能会受到限制，并且车窗和后视镜加热器关闭。根据天气状况，这可能会导致车窗起雾并降低能见度。要快速重新启用

智能气候控制功能，请按下中央显示屏气候栏中的按钮 。

通过后排操作单元开启/关闭智能气候控制

开启

▶ 按下按钮 ④。

或者

▶ 使用按钮 ③ 和 ⑤ 将气流大小设定至 1 档或更高档位。

或者

▶ 按下按钮 ②、⑥、⑧ 或 ⑫。

关闭

▶ 按下按钮 ④。

或者

▶ 使用按钮 ③ 和 ⑤ 将气流大小设定至 0 档。

- ① 如果通过按钮 ④ 关闭后排智能气候控制，显示屏上将显示 **OFF**（关闭）。

使用气候栏启用/停用空调功能

要求

- 已安装自动空调（THERMATIC）。

空调功能可为车内空气加热、制冷和除湿。

▶ 按下中央显示屏气候栏上的 。

- ① 只可短时间关闭空调功能，否则车窗会很快起雾。
当启用制冷模式时，冷凝水可能会从车辆底部滴落。这并非故障表现。

使用气候控制栏调出空调菜单

空调菜单可通过气候控制栏调出。气候控制栏始终显示在中央显示屏下边缘。

▶ 在空调栏中选择**气候菜单**条目。
第一排座椅菜单开启。

直接跳转至**空气质量**菜单

▶ 在空调栏中选择微颗粒物预过滤器状态显示 。
空气质量菜单开启。自动空气净化过程的动画显示。



- ① 微颗粒物预过滤器状态显示位于主屏幕上右侧的温度显示旁边，告知您车辆内部和外部的当前微粒水平。
测量值以 $\mu\text{g}/\text{m}^3$ 为单位显示（微克每立方米）。

通过气候栏为风挡玻璃除霜

开启

▶ 按下中央显示屏气候栏上的 。

关闭

▶ 按下中央显示屏气候栏上的 、 或 。

或者

▶ 将气流大小设定为 0。

- ① 除霜功能启用后，某些功能（例如温度设定）将自动停用。

通过空调菜单启用/停用空调功能

MBUX 智能人机交互系统：

➔ **气候菜单** ➔ **第一排座椅**

根据外部条件，当空调功能启用时，将支持改善车内空气的冷却和除湿效果。如果无法在中央显示屏气候栏上操作空调功能，则可在中央显示屏气候菜单中开启或关闭此功能。

▶ 选择 **A/C** (空调)。

通过气候栏将智能气候控制设定为自动模式

在自动模式下，空气供给将自动控制设定的车内温度并维持在恒定水平。

▶ 按下中央显示屏气候栏上的 **自动**。

- ① 您可以通过按下中央显示屏气候栏上的  来增大或减小气流。

▶ 切换到手动操作：关闭自动模式或调整某项气流分配设置，例如 。

通过空调菜单选择气候模式



MBUX 智能人机交互系统:

➔ 气候菜单 ➔ 第一排座椅

在气候菜单中，可以在不同气候模式之间切换。

如果启用了 ECO 或 ECO+ 模式，某些智能气候控制功能将受到限制，以实现节能并增加车辆可达里程。

在气候菜单中，显示以下模式：

- 舒适：最佳气候舒适性
- ECO：供暖和制冷功率受到限制，仍可不受限制地操作智能气候控制。如果启用 ，系统将自动切换至舒适模式。
- ECO+：此模式仅使用鼓风机和余热（若适用）。无法再调节温度。如果启用 ，系统将自动切换至舒适模式。

- ① 当 ECO 或 ECO+ 模式启用时，车窗可能会起雾。
- ① ECO+ 气候模式也可以通过 EQ 菜单中 **续航里程** 下的最优续航按钮开启和关闭。当最优续航功能停用时，系统将自动切换至上次选择的气候模式。当 ECO 或 ECO+

模式启用时，按下中央显示屏气候栏上的温度或鼓风机显示，可直接进入空调菜单。通过按压 ECO 按钮可改变气候模式。



- ① 车辆的智能气候控制功能自动探测座椅是否被占用。如果车辆检测到未被占用的座椅，智能气候控制功能将会受到限制。如果启用 ，智能气候控制将自动切换到舒适模式。
 - ① 如果车辆在 ECO 或 ECO+ 模式下短暂停驻，下次启动车辆时仍将启用先前选择的模式。如果车辆在 ECO 或 ECO+ 模式下停驻较长时间，下次启动车辆时系统将自动切换至舒适模式。
- ▶ 点按 ECO。
- ▶ 选择**舒适模式**、ECO 或 ECO+。

如果通过空调菜单选择了 ECO 模式，在气候栏的温度显示中将会出现两个 LED 灯。如果开启了 ECO 模式，在温度显示中将有一个 LED 以绿色亮起。当开启 ECO+ 模式时，两个 LED 都将以绿色亮起并且出现 ECO+ 显示。

使用空调菜单设定气流分配

MBUX 智能人机交互系统:

➔ 气候菜单

- ▶ 选择**第一排座椅**或**第二排座椅**。
- ▶ 设定气流分配：选择 、 或 。
- ▶ 设定气流大小。

- ① 当空调系统开启时，至少一个区域始终保持启用。也可同时选择多个气流分配选项，例如同时设定车内和脚部位置的智能气候控制。执行此操作时，仅可为第一排座椅选择风挡玻璃智能气候控制 。当自动模式启用时，用于设定气流分配的按钮自动停用。空调系统关闭后，按钮保持可操作并将保存最后的设置。

使用空调菜单设定后排智能气候控制

MBUX 智能人机交互系统:

➔ 气候菜单

设定温度

- ▶ 选择**第二排座椅**。

▶ 设定温度。



设定气流大小

▶ 选择**第二排座椅**。

▶ 使用 或 设定气流。

自动控制后排智能气候控制

▶ 选择**自动**。

- ① 除霜功能启用后，某些功能（例如温度设定）将自动停用。如需停用除霜功能，请按下 ， 或  或将气流设为 0 级（→ 第 143 页）。

通过空调菜单开启/关闭同步功能

MBUX 智能人机交互系统：

➔ 气候菜单 ➔ 第一排座椅

同步功能对智能气候控制进行中央控制。驾驶员对温度、气流大小和气流分配的设置将自动应用于每个气候分区。

▶ 选择 **SYNC** (SYNC (同步))。

车窗除雾

车窗内侧起雾

▶ 按下中央显示屏气候栏上的 。

▶ 如果车窗持续起雾：按下中央显示屏气候栏上的 。

车窗外侧起雾

▶ 开启风挡玻璃雨刮器。

▶ 按下中央显示屏气候栏上的 。

通过空调菜单开启/关闭空气内循环模式

MBUX 智能人机交互系统：

➔ 气候菜单 ➔ 空气质量

▶ 按下气候栏上部显示区域的 。 手动空气内循环模式将开启，车内空气将进行内循环。

片刻之后，手动空气内循环模式将关闭并切换至自动空气内循环模式。

- ① 如果空气内循环模式开启，则车窗可能会更快起雾。仅短时间开启空气内循环模式。

- ① 通过在气候栏上选择微粒状态显示 ，可直接跳转至空气质量菜单。

通过空调菜单启用/停用电离净化功能

MBUX 智能人机交互系统：

➔ 气候菜单 ➔ 空气质量

电离净化功能启用时，车内空气中会富含负氧离子。这可提升乘员的幸福舒适感。

▶ 选择**负离子**。

- ① 仅当 AUTO 模式已启用或气流分配已设定至侧出风口时，才能执行此功能。如果驾驶员侧的侧出风口已关闭，则此功能受限。

香氛系统

■ 使用MBUX 智能人机交互系统启用/停用香氛系统

要求

- 自动智能气候控制启用。
- 手套箱将关闭。
- 香水瓶已插入。

MBUX 智能人机交互系统:

→ 气候菜单 ▶ 空气质量

香氛系统将来自手套箱香水瓶中的香味散布到整个车内。

- ▶ 向下操作，直至智能气候控制栏启用。
- ▶ 选择**香氛调节**。
- ▶ 启用或停用香氛。

■ 使用MBUX 智能人机交互系统设定香氛系统

要求

- 香水瓶已插入。
- 手套箱将关闭。
- 智能气候控制已启用。

MBUX 智能人机交互系统:

→ 气候菜单 ▶ 空气质量

香氛系统可将手套箱内香水瓶中的香味散布到整个车内。

- ▶ 选择**香氛调节**。
- ▶ 按住，直到达到所需浓度。

■ 插入或取出香氛系统的香水瓶

▲ 警告 液体香水造成的伤害风险

如果儿童打开香水瓶，则其可能会误饮液体香水或使香水接触到眼睛。

- ▶ 切勿将儿童单独留在车内无人看管。
- ▶ 如果误饮香水，请立即就医。
- ▶ 如果眼睛或皮肤接触到液体香水，请立即用清水彻底冲洗。
- ▶ 如果症状持续，请尽快就医。

🌿 环保说明 因装满香水的瓶子弃置不当造成的环境损害



装满香水的瓶子不得与生活垃圾一起弃置。



将装满香水的瓶子送至危险废品收集点。

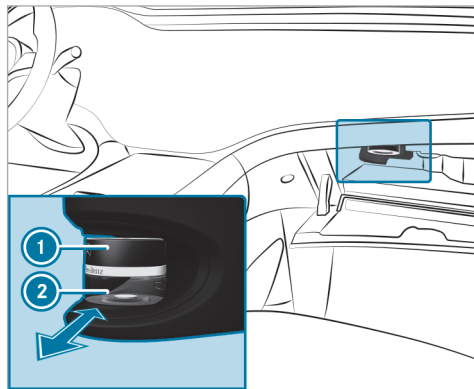

- ① 盖子
- ② 香水瓶

- ▶ 插入：将香水瓶滑入卡座中，直至止动位。
- ▶ 取出：开启手套箱后，等待约 7 秒钟然后拉出香水瓶。

如未使用原厂梅赛德斯-奔驰车内香水，请遵守制造商有关香水包装的安全注意事项。

如果原厂梅赛德斯-奔驰车内香水瓶已空，请将其弃置且勿再次添加。

可充式香水瓶

- ▶ 松开空香水瓶盖子。
- ▶ 向香水瓶中最多添加 15 毫升。
- ▶ 将盖子拧回至香水瓶上。

务必向空的可充式香水瓶中添加相同的香水。请注意香水瓶上的专门信息表。

车辆解锁后气候预控制

■ 车辆解锁后气候预控制功能

在您进入车辆之前，可以对座椅进行短暂的预加热或预冷却。

根据车辆装备情况，预冷却时，以下功能将根据需要启用：

- 自动智能气候控制
- 鼓风机
- 座椅通风

根据车辆装备情况，预加热时，以下功能将根据需要启用：

- 自动智能气候控制
- 鼓风机
- 座椅加热器
- 方向盘加热器
- 后视镜加热器
- 后车窗加热器
- 雨刮器驻停位置加热

根据车辆装备情况，在正常行驶中，如果以下功能已开启，也会在气候预控制过程中进行调整：

- 香氛喷雾发生器
- 负离子发生器

■ 车辆解锁后，在MBUX 智能人机交互系统中设定气候预控制

MBUX 智能人机交互系统：

↪ 气候菜单 ▶▶ 气候预控制

- ▶ 启用或停用该功能。

选择座椅

- ▶ 选择**驾驶员**、**前排乘客**、**左后**或**右后**。将对所选座椅执行气候预控制的座椅特定功能，例如座椅加热。

如果气候预控制启用，中央显示屏气候栏上的 LED 将亮起，以蓝色亮起表示冷却的车辆，以红色亮起表示加热的车辆。

■ 在车辆解锁后启用/停用气候预控制

要求

- 高电压蓄电池电量充足。
- 已通过 MBUX 智能人机交互系统启用此功能。

- ▶ 开启：解锁车辆。智能气候控制功能启用长达 5 分钟以预加热和预冷却。

车辆关闭时，连续启用通过解锁预进入智能气候控制功能不可超过三次。

- ▶ 关闭：按下中央显示屏气候栏上的 。

车辆启动后，以下功能将保持启用：

- 座椅加热器

- 座椅通风

根据车辆装备情况，在正常行驶中，如果以下功能已开启，也会在气候预控制过程中进行调整：

- 香氛喷雾发生器
- 负离子发生器

出发时气候预控制

■ 出发时气候预控制功能

▲ 警告 处在车内极高或极低温度下造成的致命伤害风险

如果人员（尤其是儿童）长时间暴露于高温或寒冷环境中，则存在严重伤害甚至死亡的风险。

▶ 切勿将人员（尤其是儿童）单独留在车内无人看管。

▲ 警告 反复开启座椅加热导致的灼伤风险

反复开启座椅加热会导致座垫和座椅靠背垫温度很高。

尤其是可能会影响对温度不太敏感或应对高温能力有限的乘员的健康，甚至使其受到类似灼伤的伤害。

▶ 切勿反复开启座椅加热。

为防止过热，座椅加热器在经过反复开启之后可能会被暂时停用。当车辆停驻时，可为车内加热、通风或冷却至设定的温度。

当车辆连接至电源设备时，会首先将高电压蓄电池充电至规定的最低电量。

在以下情况下，可能会减少气候预控制的运行时间：

- 车辆未连接至电源设备。
- 高电压蓄电池未充满电。

如果气候预控制启用，即使充电电缆插头已连接，高电压蓄电池充电电量也可能减少。

如果适用，座椅通风将在冷却和通风模式下启用。

如果适用，将在供暖模式下启用以下功能：

- 座椅加热器
- 方向盘加热器

- 后视镜加热器
- 后车窗加热器
- 风挡玻璃加热器
- 雨刮器驻停位置加热

设定温度改变后，智能气候控制模式将自动更新，并在供暖、通风或制冷三种模式之间自动切换。

根据车辆装备情况，在正常行驶中，如果以下功能已开启，也会在气候预控制过程中进行调整：

- 香氛喷雾发生器
- 负离子发生器

■ 通过气候栏设定出发时预进入智能气候控制

MBUX 智能人机交互系统：

➔ 气候菜单 ➔ 气候预控制

设定出发时间

① 设定的出发时间用于车辆预进入智能气候控制和有关选定时间的大致电量和可达里程估算。有关充电设定的附加信息，请参见：(→ 第 180 页)。

- ▶ 选择 **编辑出发时间** 。
- ▶ 选择出发时间或设定新的出发时间。
- ① 如果最优续航功能启用，在充电停止期间将自动确定达到所需充电电量的大约时间。此时间将用作预进入智能气候控制的大约出发时间，并自动设置。此功能打开后，不能编辑之前设置的出发时间。自动确定的出发时间可通过空调菜单启用或停用。

设定重复日期

- ▶ 选择 **编辑出发时间** 。
- ▶ 设定所需出发时间，并选择要应用此出发时间的相应工作日。
- ▶ 按下 **确认** 进行确认。

选择座椅

- ▶ 选择 **驾驶员**、**前排乘客**、**左后** 或 **右后**。对所选座椅进行预进入智能气候控制。

如果设定了出发时间，中央显示屏气候栏上会出现一个黄色 LED。此外，气候栏上的 LED 还表示启用预进入智能气候控制的时间。当车辆被冷却时，LED 以蓝色亮起，当车辆被加热时，LED 以红色亮起。

■ 启用/停用出发时气候预控制

要求

- 高电压蓄电池电量充足。
- 已通过 MBUX 智能人机交互系统启用此功能。

- ▶ 启用：设定出发时间 (→ 第 148 页)。出发时气候预控制功能将在选定的出发时间前最多启用 55 分钟。如果出发时间延迟，该功能将再保持启用 5 分钟。
- ▶ 停用出发时间前气候预控制：按下中央显示屏气候栏上的  或在气候菜单中关闭时间预选。

根据车辆装备情况，在车辆启动后，以下功能将保持启用：

- 座椅加热器
- 座椅通风

根据车辆装备情况，在正常行驶中，如果以下功能已开启，也会在气候预控制过程中进行调整：

- 香氛喷雾发生器
- 负离子发生器

通过气候栏操作即时预进入智能气候控制

▲ 警告 处在车内极高或极低温度下造成的致命伤害风险

如果人员（尤其是儿童）长时间暴露于高温或寒冷环境中，则存在严重伤害甚至死亡的风险。

- ▶ 切勿将人员（尤其是儿童）单独留在车内无人看管。

▲ 警告 反复开启座椅加热导致的灼伤风险

反复开启座椅加热会导致座垫和座椅靠背垫温度很高。

尤其是可能会影响对温度不太敏感或应对高温能力有限的乘员的健康，甚至使其受到类似灼伤的伤害。



- ▶ 切勿反复开启座椅加热。

为防止过热，座椅加热器在经过反复开启之后可能会被暂时停用。

要求

- 车辆关闭。

可继续对车内空气进行空调控制长达 50 分钟，例如当行程中断时。

- ▶ 按下中央显示屏气候栏上的按钮 。
- ▶ 使用中央显示屏气候栏上的箭头  和  设定温度。

中央显示屏气候栏上的 LED 表示启用预进入智能气候控制的时间。当车辆被冷却时，LED 以蓝色亮起，当车辆被加热时，LED 以红色亮起。

出风口

调节前排出风口

▲ 警告 距离出风口过近导致的灼伤或冻伤风险

出风口处可能吹出过热或过冷的空气。

- ▶ 确保车辆驾驶员及所有乘客始终与出风口保持足够的距离。
- ▶ 必要时，将气流导向车内的其它区域。

为确保新鲜空气通过出风口进入车内，请遵守以下注意事项：

- 务必使车内的出风口和通风格栅畅通无阻。
- 确保进气格栅处没有残余物集聚 (→ 第 301 页)。

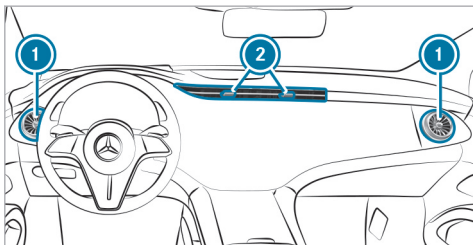

- ▶ 开启或关闭侧出风口：抓住侧出风口 **①** 外侧环，将其向左或向右转动至止动位。
- ▶ 开启或关闭中央出风口：将控制器 **②** 向内或向外移至止动位。
- ▶ 调节侧出风口气流方向：抓住侧出风口 **①** 中间位置，将其向上、向下、向左或向右移动。

- ▶ 调节中央出风口气流方向：抓住中央出风口 **②** 控制器，将其向上、向下、向左或向右移动。

调节后排出风口

▲ 警告 距离出风口过近导致的灼伤或冻伤风险

出风口处可能吹出过热或过冷的空气。

- ▶ 确保车辆驾驶员及所有乘客始终与出风口保持足够的距离。
- ▶ 必要时，将气流导向车内的其它区域。

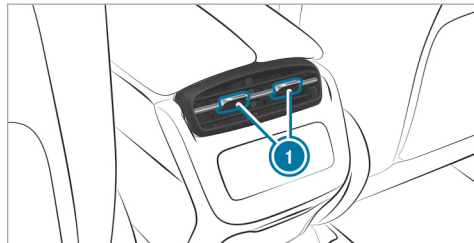

- ▶ 开启或关闭后排出风口：抓住后排出风口控制器 ①，将其向内或向外移至止动位。
- ▶ 设定后排出风口的气流方向：抓住控制器 ①，将其向上、向下、向左或向右移动。

驾驶

有关梅赛德斯 AMG 车辆的说明

请遵守补充资料中有关以下主题的注意事项。否则，您将无法识别危险。

❗ 某些功能的可用性因配置和车型而异。

- AMG Active Sound
- AMG 陶瓷高性能复合制动系统
- 赛道起步功能
- AMG 行驶控制增强版 (AMG RIDE CONTROL +)
- AMG 方向盘按钮

关于电动模式的注意事项

⚠ 警告 高压蓄电池损坏造成化学灼伤和中毒的风险

如果高压蓄电池外壳损坏，则可能会发生电解液和气体泄漏。

- ▶ 应避免皮肤、眼睛或衣物接触蓄电池酸液。

- ▶ 立即用水冲洗溅落的电解液，并立即就医。

⚠ 危险 高压蓄电池内部压力过大有火灾和爆炸的风险。

如果车辆发生火灾，易燃气体可能会逸出并点燃。

- ▶ 如果出现异常气味、烟雾或烧伤痕迹，立即停止充电过程。
- ▶ 立即离开危险区域。与危险区域保持足够的距离。
- ▶ 呼叫消防救援机构。

遵守以下关于车辆噪音排放和车辆声学预警系统的注意事项：

- 车辆配备全电力驱动系统，与配备内燃机的车辆相比，显著降低了车辆噪音排放水平。为此，车辆配备了发声器，作为车辆声学预警系统 (AVAS)。此安全装置是法律规定的。低速时，在车内可以感觉到发声器的外部噪音，这并不代表故障。

- 当车辆前进和倒退行驶时，在大约如下车速内，发声器产生稳态噪音及车速感应噪音排放：30 公里/小时。这有助于其他道路使用者，尤其是行人和骑车人更好地听到您的车辆。
- 当行车速度高于 20 公里/小时时，车辆声学预警系统将逐渐关闭。
- 尽管配有发声器，其他道路使用者可能仍无法听到车辆的声音。相应地调节您的驾驶方式。
- 在车辆处于静止状态时，发声器将关闭。

手动断开高压车载电气系统

⚠ 危险 由于改动和/或损坏高压车载电气系统零部件造成的死亡和火灾风险

车辆的高压车载电气系统带有高电压。如果您改装车辆高压车载电气系统中的零部件或碰触受损的零部件，可能会遭到电击。此外，改动和/或损坏零部件可能引发火灾。

发生事故或车辆底部受到撞击时，高压电气系统的零部件可能损坏，尽管损坏不可见。

- ▶ 切勿对高压车载电气系统进行任何改动。
- ▶ 如果车辆的高压车载电气系统零部件被改动或损坏，则请勿启动或使用车辆。
- ▶ 请勿触摸损坏的高压车载电气系统零部件。
- ▶ 发生事故后，请勿触摸高压车载电气系统的任何零部件。
- ▶ 发生事故后，请运走车辆。
- ▶ 请到具有资质的专业服务中心检查高压车载电气系统零部件，必要时更换。

要求

仅在以下情况下手动断开高压车载电气系统：

- 驾驶员显示屏上的约束系统警告灯  亮起，例如发生事故后。
- 车辆遭受严重损坏，例如发生事故后，且约束系统部件尚未触发。

操作高压断开装置
仅在上述情况下手动断开高压车载电气系统。

- ▶ 关闭车辆。
- ▶ 将变速箱切换至档位 **P**。
- ▶ 施加电动驻车制动。
- ▶ 固定车辆，以防溜车。

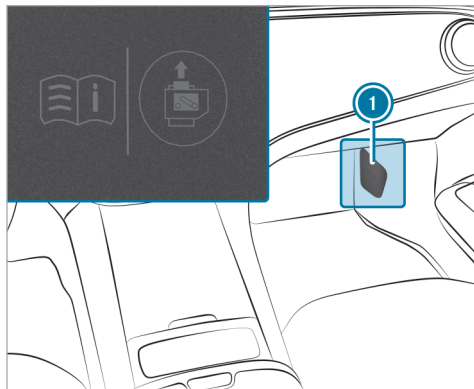

- ▶ 小心地拆下前排乘客脚部位置中的保险丝盒护盖 **①**。
高压断开装置 **③** 位于护盖 **①** 的后侧。

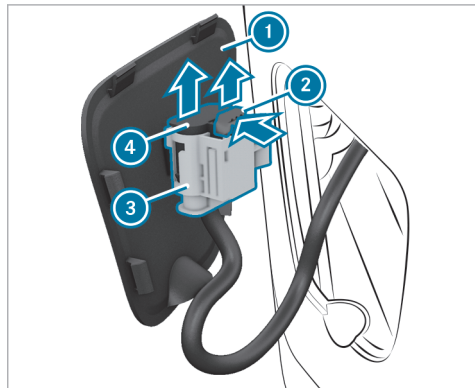

- ▶ 沿箭头方向按下高压断开装置 **③** 上的释放卡舌 **②**，然后将其拉出。
- ▶ 沿箭头方向拉动连接器 **④**，直至其卡入位。
高压车载电气系统关闭。

请仅到具有资质的专业服务中心进行与驱动系统（包括手动断开高压车载电气系统后）相关的所有工作。

开启电源或启动车辆

▲ 警告 儿童单独留在车内无人看管造成的事故及伤害风险

如果将儿童单独留在车内无人看管，他们可能

- 开启车门，从而危及他人或其他道路使用者。
- 走出车外，被来往车辆撞伤。
- 操作车辆设备并被卡住等。

此外，儿童还可能会进行如下操作，导致车辆移动：

- 解除驻车制动。
- 切换变速箱档位。
- 启动车辆。

▶ 切勿将儿童单独留在车内无人看管。

- ▶ 离开车辆时，务必随身携带钥匙并锁止车辆。
- ▶ 将钥匙放在儿童接触不到的地方。

这也适用于电子车钥匙。

要求

- 钥匙位于车内且已被识别。
- 配备电子车钥匙的车辆：探测到带有驾驶认可的电子车钥匙。
- 制动踏板未踩下。

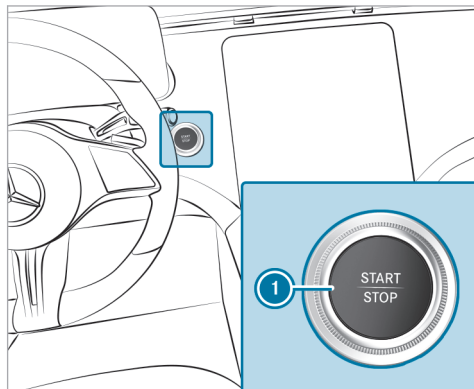

配备中央显示屏的车辆

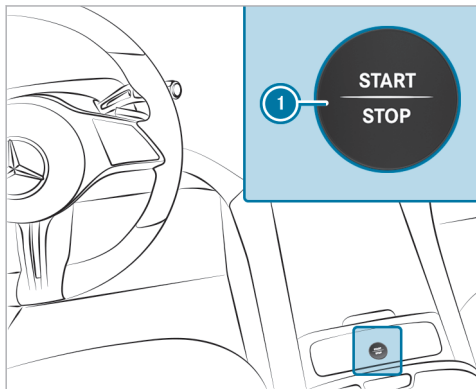

配备 MBUX 超联屏的车辆

- ▶ 开启电源：按下按钮 ① 一次。
例如，可以开启风挡玻璃雨刮器等。

如果满足以下条件，电源将会再次关闭：

- 开启驾驶员侧车门。
- 再按下按钮 ① 两次。

- ▶ 开启车辆：按下按钮 ① 两次。
驾驶员显示屏上的指示灯和警告灯将亮起。

如果满足以下其中一个条件，则车辆将会再次关闭：

- 未在 15 分钟内启动车辆，且变速箱处于 **P** 档或电动驻车制动器已接合。
- 按下按钮 ① 一次。

启动车辆

■ 使用启动/停止按钮启动车辆

要求

- 钥匙位于车内且已被识别。
- 配备电子车钥匙的车辆：探测到带有驾驶认可的电子车钥匙。

- ▶ 将变速箱切换至 **P** 档或 **N** 档。

- ▶ 踩下制动踏板并按下按钮 ① 一次。

- 车辆将启动。
- 驾驶员显示屏上出现 **READY** 显示：可以驾驶车辆。

- ▶ 如果车辆未启动：关闭不需要使用的用电设备并按下按钮 ① 一次。

- ▶ 如果车辆仍未启动且将钥匙放在标记的位置 参见使用说明书（用户手册）显示信息出现在驾驶员显示屏上：将钥匙置于标记位置启动车辆（应急操作模式）

（→ 第 156 页）。

- ① 您可以在行驶时关闭车辆。为此，按住按钮 ① 约 3 秒钟或在 3 秒钟内按下按钮 ① 三次。变速箱将自动换至空档 **N**。再次按下按钮 ① 后，车辆将再次启动，可再次挂入行驶档 **D**。确保遵守“驾驶提示”中的相关安全注意事项（→ 第 157 页）。

请注意驾驶员显示屏上可能显示的任何显示信息。

■ 将电子车钥匙置于标记位置启动车辆（应急运行模式）

要求

- 车辆配备“电子车钥匙”预留装置。
- 合适的终端设备作为电子车钥匙启用。

- ① 梅赛德斯-奔驰建议您携带紧急钥匙以防功能限制。

如果车辆未启动且正在搜寻感应区内的实体钥匙或数字钥匙... 参见使用说明书（用户手册）显示信息出现在驾驶员显示屏上，可在应急操作模式下启动车辆。

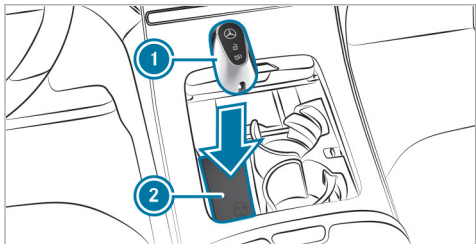

- ▶ 将钥匙 ① 放入储物箱 ②。

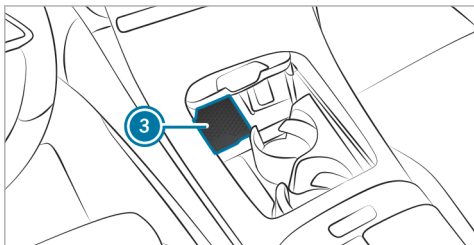

- ▶ 将电子车钥匙放置在标记的位置 ③。
- ▶ 踩下制动踏板并使用启动/停止按钮启动车辆。车辆启动可能需要几秒钟的时间。
- ▶ 当未检测到钥匙显示信息出现在驾驶员显示屏上时，再次按下启动/停止按钮。

驾驶员显示屏上出现 **READY** 显示：车辆准备就绪，可以驾驶。

- 将钥匙置于标记位置启动车辆（应急操作模式）这也适用于电子车钥匙。

如果车辆未启动且将钥匙放在标记的位置 参见使用说明书（用户手册）显示信息出现在驾驶员显示屏上，可在应急操作模式下启动车辆。

配备电子车钥匙的车辆：如果车辆未启动且正在搜寻感应区内的实体钥匙或数字钥匙... 参见使用说明书（用户手册）显示信息出现在驾驶员显示屏上，可在应急操作模式下启动车辆。

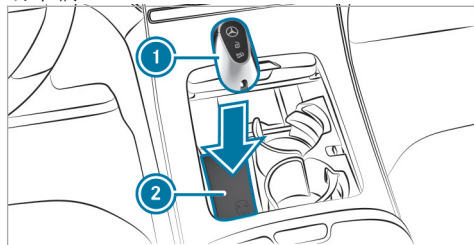

- ▶ 确保标记位置 ② 为空。
- ▶ 从钥匙环中拔出钥匙 ①。
- ▶ 将钥匙 ① 放在标识上的标记位置 ②。车辆稍后启动。如果从标记位置 ② 取出钥匙 ①，仍可驾驶车辆。但是，对于进一步的电机启动操

作，在整个行车过程中，钥匙 ① 必须置于标识上的标记位置 ②。

- ▶ 请到具有资质的专业服务中心检查钥匙 ①。

如果车辆无法启动：

- ▶ 将钥匙 ① 放在标记位置 ② 并留在此处。
- ▶ 踩下制动踏板并使用启动/停止按钮启动车辆。
- ① 您可以使用启动/停止按钮开启电源或车辆。

请注意驾驶员显示屏上可能显示的任何显示信息。

磨合注意事项

- 在某些操控和驾驶安全系统中，传感器将在车辆交付或维修后行驶一定距离后自动调节。仅当此示教过程结束时，才能达到整个系统的效能。
- 只有在行驶几百公里后，制动衬片、制动盘和轮胎（新的或已更换的）才能发挥最

佳制动效果和抓地能力。通过对制动踏板施加更大的力可补偿降低的制动效果。

驾驶注意事项

⚠ 警告 驾驶员脚部位置中的物品造成的事故风险

驾驶员脚部位置的物品可能会妨碍踏板行程或绊阻已踩下的踏板。

这样会危及车辆的操作安全性和行驶安全性。

- ▶ 牢固存放车内的所有物品，确保它们不会进入驾驶员脚部位置。
- ▶ 务必按规定牢固固定脚垫，以确保踏板行程空间充足。
- ▶ 请勿使用松动的脚垫且勿叠放脚垫。

⚠ 警告 不适当的鞋子造成的事故风险

不适当的鞋子包括：

- 厚底鞋
- 高跟鞋

- 拖鞋

存在事故风险。

- ▶ 务必穿着适当的鞋子，以便安全操作踏板。

⚠ 警告 行车时车辆电机关闭造成的事故风险

如果行车时关闭车辆电机，则安全功能可能受限或不再适用。

例如，这可能影响动力转向系统和制动力助力。

例如，进行转向和制动时所需的制动力会比平常大得多。

- ▶ 行车时，请勿关闭车辆电机。

⚠ 警告 制动系统过热造成的事故风险

如果您在行车时将脚放在制动踏板上，则制动系统可能过热甚至起火。

这将增大制动距离且制动系统甚至可能故障。

- ▶ 请勿将制动踏板用作搁脚板。

▶ 行车时，请勿同时踩下制动踏板和加速踏板。

! 注意事项 因不遵守最大允许净空高度对车辆造成的损坏

如果车辆高度超出最大允许净空高度，则车顶和其他车辆部件可能损坏。

▶ 请遵守标示的净空高度。

▶ 如果车辆高度超过允许净空高度，请勿进入。

▶ 请注意加装车顶装备后的车辆高度变化。

i 请谨记，本使用说明书（用户手册）中所述的所有速度值均为近似值，存在一定的公差。

有关携带车顶装载物、挂车行驶或在车辆满载的状态下行驶的注意事项
携带已装载物品的车顶行李架或挂车行驶时以及在车辆满载或满员的状态下行驶时，车辆的行驶和转向特性会改变。

您应谨记以下说明：

- 请勿超出允许的车顶载荷和牵引能力。另请遵守技术数据中的信息。
- 均匀分布车顶载荷和车内载荷，并将重物放在底部。另请遵守有关装载车辆的注意事项（→ 第 110 页）。
- 谨慎驾驶，避免突然起动、制动、转向和急转弯。

有关在洒有融雪盐的道路上行驶的建议
在洒有融雪盐的路面上制动效果会受限。

因此，请遵守以下注意事项：

- 由于制动盘和制动衬片上的盐分堆积，制动距离将显著增加或导致单侧制动。
- 与前方车辆保持更大的安全距离。

通过如下方式清除堆积的盐分：

- 不定期制动，同时注意交通状况
- 行程结束时和开始下一行程前，请小心地踩下制动踏板

有关水滑现象的注意事项
路面上产生一定深度的积水后，会发生水滑现象。

在强降水期间或可能发生水滑现象的情况下，请遵守以下注意事项：

- 减速
- 绕开车辙
- 避免突然转向
- 小心地制动

i 另请遵守有关定期检查车轮和轮胎的注意事项（→ 第 325 页）。

有关在道路上涉水行驶的注意事项
水进入车内可能损坏驱动系统、电气系统和变速箱。

如果必须涉水行驶，请遵守以下注意事项：

- 静止时的水位不可超过车身下缘。
- 最多以步行速度驾驶，否则，水可能进入车内。
- 前方行驶车辆或对面来车可产生可能超过最大允许涉水深度的波浪。

涉水行驶后制动器的制动效果会减弱。请小心制动并注意交通状况，直至制动能力完全恢复。

后轴转向系统功能

后轴转向系统是后轴上的机电式辅助转向机构，可根据前轮的位置调整后轮的转向，因车速而异。这将提升车辆的机动性，并增强行驶稳定性。

后轴转向系统具备以下特点：

- 减小了转向力和转弯直径，从而使驻车力减小
- 更多的直接转向，从而改善了车辆控制
- 提高了车辆的转弯性能

请遵守有关防滑链和防滑链模式的注意事项（→ 第 326 页）。

节能（ECO）显示功能

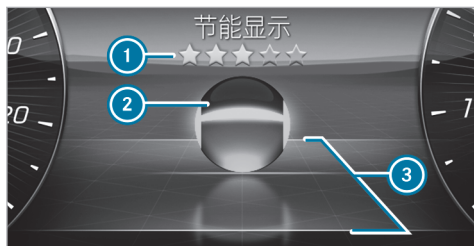

节能（ECO）显示根据情况在驾驶员显示屏上显示对您的驾驶方式的评估。这使您可以检查您的驾驶方式的效率，并在必要时调整。**节能显示**菜单显示一个滚珠②，根据行驶特性在一条个性化道路上沿行驶方向向前或向后滚动。

在道路的上方和下方，以线条标出高效驾驶方式的区域③。如果滚珠②在线条以内滚动，则以绿色亮起。如果在线条以外滚动，滚珠将以橙色亮起。

节能（ECO）显示评估经济型驾驶方式的以下标准：

- 在正确的时间滑行

- 恒速
- 中等加速

对您的“启动后”驾驶方式的总体评估用星号①表示。最初为 5 颗空心星，如果您的驾驶效率足够高，星号会逐颗填满。当 5 颗星全部填满后，背景将会亮起。

① 可通过**经典**菜单调出**节能显示**功能（→ 第 248 页）。

再生制动系统（RBS）

再生制动系统功能

根据所选的再生水平，在超速运转模式下和制动时，电动机作为发电机运作，以在行驶时为高压蓄电池充电。一旦您在车辆行驶过程中将脚从加速踏板上移开，且变速箱处于 **D** 档，超速运转模式下的再生将立即开始。

再生越高，滑行时车辆制动越紧急且注入高压蓄电池的电能越多。

根据驾驶条件，超速运转模式下的减速可能不够充分。必要时还要使用行车制动器进行制动。始终根据驾驶条件调整车速并保持足够的车距。

再生制动系统（RBS）具备以下特点：

- 通过电子控制制动力助力提供制动支持
 - 将车辆的动能转化为电能
- ❗ 如果您紧急制动，则也会使用机械制动器。这意味着无法回收最大的再生能量。越是以预期的方式加速和制动，就越能更有效地再生能量。

系统限制

在以下情况下，超速运转模式下再生期间的电动机制动效果可能减弱或不可用：

- 高压蓄电池充电电量增加时
- 高压蓄电池尚未处于正常工作温度时

在这些情况下，由制动控制系统设定所需减速速度。

■ 手动设定再生减速

您可使用方向盘换挡拨片手动调节超速运转模式下的再生强度。

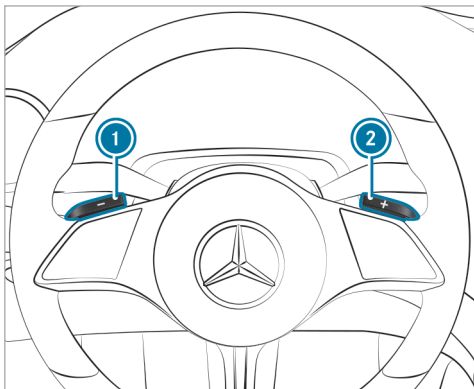

- ❗ 车辆重新启动时，将自动设定 **D** 为再生水平。

以下再生水平可用：

- **D** **AUTO** 带节能辅助的智能预测再生（→ 第 160 页）
- **D** **+** 无再生：车辆滑行，自由滚动
- **D** 正常再生（标准设定）

- **D** **-** 增加再生：在超速运转模式下增大减速速度

▶ 增加再生：轻拉换挡拨片 ①。

▶ 减少再生：轻拉换挡拨片 ②。

▶ 选择 **D** **AUTO**：拉住换挡拨片 ① 或 ②。

驾驶员显示屏上的变速箱档位显示旁边显示当前选择的再生水平。

节能辅助

■ 节能辅助功能

节能辅助功能仅是一种辅助工具。它不能代替您注意周围环境，也不能免除您与道路交通法有关的责任。驾驶员应负责与前方车辆保持安全车距、控制车速和及时制动。

⚠ 警告 节能辅助功能无法充分减速时存在事故风险

节能辅助功能仅在您把脚移开加速踏板时才会制动车辆。如果未及时探测到车辆，例如在急转弯时，或如果您未对节能辅助显示立即做出反应，可能无法充分减速。

- ▶ 请立即对节能辅助建议做出反应并把脚移开加速踏板。
- ▶ 根据行驶条件调节您的车速并与前方车辆保持适当车距。
- ▶ 必要时，请亲自制动和/或采取避让措施。

节能辅助功能仅在 **D** **AUTO** 下启用
(→ 第 160 页)。

根据车辆装备，节能辅助功能分析车辆预计路线的数据。这有助于系统根据前方路线优化调节驾驶方式，从而最大程度地节约能量并尽可能地进行能量回收。如果系统探测到前方事件或前方有车辆并且本车正在接近事件，节能辅助功能将根据距离、速度以及可选路线信息计算最佳车速参数。

如果在这种情况下您松开加速踏板，智能回收将在超速运转模式下启动。如果节能辅助功能探测到前方行驶车辆或静止车辆，则可以进行制动停车。例如，在交通堵塞结束时，或探测到的前方车辆停在您前面时，可能会出现这种情况。

如果节能辅助功能无法充分减速，您还须使用行车制动器进行制动。例如，如果您在行

驶缓慢的车流中再次起步，并且与前方车辆距离极近时，则情况尤其如此。

根据车辆装备的不同，在低速行驶时，例如在多层停车场或街边缓行时，不会针对静止车辆进行调节，因此没有显示。



① “把脚移开加速踏板”建议

② 前方路线事件

③ 节能辅助也可以在平视显示中显示。

如果探测到前方出现需要您调节驾驶方式的路线事件，将显示相应的标识 ② 和标识  (灰色)。

如果您松开加速踏板，则标识  将变为绿色且能量回收将在超速运转模式下启动。如果减速度不够，还会应用行车制动器。

如果节能辅助干预前方路线事件，而您踩下加速踏板，则会结束节能辅助控制。这不适用于前方车辆的情况。

节能辅助显示在以下情况下再次隐藏：

- 您长时间未对节能辅助建议做出反应。
- 在节能辅助干预时，由于前方路线事件，您踩下了加速踏板。这不适用于前方车辆的情况。
- 节能辅助功能无法识别关于前方路线的更多建议。

根据车辆装备情况，除了前方车辆  外，节能辅助功能还可以探测到以下路线事件

②：

 环状交叉路口

 S 弯

 急转弯

 丁字路口

如果您及时启用了转向信号指示灯，节能辅助功能还会对其他路口或交叉路口做出反应。

④ 在有责任尽可能在最右侧车道上行驶的道路上，在您左侧车道上行驶的车辆也会被识别为前方车辆。

要使节能辅助功能对未来路线事件做出反应，必须启用因装备而异的智能领航限距功能（Active Distance Assist DISTRONIC）的速度自适应功能（→ 第 204 页）。

系统限制

路线向导启用期间，如果保持按计算路线行驶，则节能辅助功能可以更精确地工作。路线向导未启用时，其基本功能也可用。该系统并不能预料所有信息和交通状况。其质量取决于地图数据。

④ 在车辆起步后，一旦传感器检查完成，节能辅助功能将启用。

在以下情况下，系统可能会受影响或不起作用：

- 视野不佳，例如道路照明不足，或由于雨、雪、雾或大水花造成不断变化的阴影。
- 迎面来车、太阳直射或反射等造成眩光。

- 如果多功能摄像头附近的风挡玻璃脏污。
- 如果多功能摄像头起雾、损坏或被遮盖。
- 导航系统电子地图中的信息不正确或已过期。
- 雷达传感器有污垢或被遮挡时。
- 在陡峭的上坡或下坡路上行驶时。
- 如果前方有车身窄小的车辆，如自行车或摩托车。

触控加速踏板功能

触控加速踏板采用附加阻力点来帮助您在驾驶模式 **[E]** 下尽可能高效驾驶。

最优续航

■ 最优续航功能

最优续航功能可实现最大可达里程。为此，该功能部分或完全关闭与驾驶无关的便捷系统，并启用提高效率的驾驶功能。

最优续航功能可控制以下功能组的限制：

- 智能气候控制

- 限制温控功能并停用前风挡玻璃、后车窗和后视镜加热器
- 车内
 - 关闭环境氛围照明系统、显示屏和某些充电功能
- 座椅舒适性
 - 停用方向盘加热器、座椅加热器和通风装置并停用按摩功能
- 节能（ECO）驾驶功能
 - 切换为 **[E]** 驾驶模式，启用节能辅助和 **[D AUTO]** 能量再生水平

如有必要，可再次停用各个功能组的限制。这将通过为功能组指定的值减小最大可达里程。

最优续航功能启用时，如果您开启停用的功能，则相应功能组的所有限制都将解除，最大可达里程也相应减小。例如，如果您再次开启座椅加热器，“座椅舒适性”功能组的所有限制将被停用。

这不适用于“ECO 驾驶功能”组，因为在这种情况下，可达里程主要取决于您的个人驾驶风格。启用的 ECO 驾驶功能帮助您以节能的

方式驾驶。仅在遵守所显示的行驶指示和驾驶建议且行驶期间未强制降档的情况下，才能实现节能（ECO）驾驶功能增加的特定可达里程。

■ 启用/停用最优续航

MBUX 智能人机交互系统：

→  >> 设定 >> EQ >> 续航里程

▶ 启用或停用最优续航。

将启用或停用所有相关功能组。

或者

▶ 单独启用或停用 空调、车内、座椅舒适和节能驾驶功能四个功能组的各个子系统。

动态操控选择（DYNAMIC SELECT）

动态操控选择（DYNAMIC SELECT）的功能

! 注意事项 梅赛德斯 AMG 车辆

▶ 请遵守补充资料中的注意事项。否则您可能无法识别危险。

动态操控选择（DYNAMIC SELECT）允许根据当前驾驶状况或所需车辆特性快速选择驾驶模式（→ 第 164 页）。

根据所选驾驶模式的不同，以下车辆特性会发生变化：

- 驱动系统
- 配备空气悬挂系统（AIRMATIC）的车辆：
 - 悬挂（→ 第 223 页）
 - 悬架和减震
 - 车身水平高度（车速感应）
- 转向系统
- 电控车辆稳定行驶系统（ESP®）
- 触控加速踏板阻力点

① 在驾驶模式  下，触控加速踏板上的辅助压力点启用。

- 第一个阻力点：约为踏板行程的 60%（仅在  模式下）
- 第二个阻力点：过渡到强制降档（始终可用）

可选的驾驶模式

（个人）

- 以下车辆特性可独立调节：
 - 驱动系统
 - 悬挂
 - 转向系统
 - 电控车辆稳定行驶系统（ESP®）

（运动）

- 运动型动感驾驶特性
- 仅适用于良好的道路状况、干燥路面和畅通路段

（舒适）

- 舒适型驾驶方式
- 推荐用于所有路面状况
- 针对各种驾驶情况在效率和性能之间实现最佳平衡

（经济）

- 车辆功能的经济性设定
- 推荐用于所有路面状况

- 触控加速踏板上的第一个辅助阻力点指示了一种高效经济的驾驶风格。

驾驶模式 **E** 和 **C** 下的 ESP® 设置是为了稳定性而设计的。因此，请选择其中一个驾驶模式，特别是在车顶有装载物时、在挂车牵引时以及车辆满载或乘客满员时。

选择驾驶模式

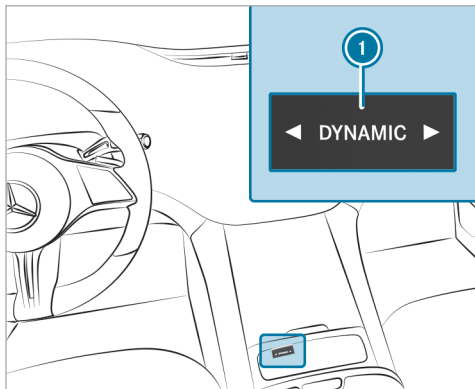

- ▶ 按下左侧或右侧的动态操控选择 (DYNAMIC SELECT) 按钮 ①。选定的驾驶模式将出现在驾驶员显示屏上。

在MBUX 智能人机交互系统中配置动态操控选择 (DYNAMIC SELECT)

MBUX 智能人机交互系统：

- ➔ 主菜单
- ➔ 设定
- ➔ 车辆
- ➔ DYNAMIC SELECT

设定驾驶模式 I

- ▶ 选择 **I** 个性化模式。
- ▶ 选择并设定类别。
- ① 运动型电控车辆稳定行驶系统 (ESP) 可以与运动型悬挂模式一起设定。

开启/关闭重置显示

- ▶ 启用或停用 **启动时询问**。
- ① 必须分别为每个用户配置文件激活该功能。仅当该功能启用时，才会为相应的用户配置文件保存上一行程的驾驶模式和自动节能启停设定。

功能启用：启动车辆后出现一条提示信息，询问是否恢复上次设定的驾驶模式。如果自动节能启停功能停用，则会出现另一条提示信息，询问该功能是否保持停用。

- ① 仅当之前启用的设定偏离标准设定时才会出现提示。

功能停用：下次车辆启动时，自动设定 **C** 驾驶模式。自动节能启停功能自动启用。

在 MMS 中配置动态操控选择 (DYNAMIC SELECT) (插电式混合动力车辆和电动车辆)

MBUX 智能人机交互系统：

- ➔ 主菜单
- ➔ 设定
- ➔ 车辆
- ➔ DYNAMIC SELECT

设定驾驶模式 I

- ▶ 选择 **I** 个性化模式。
- ▶ 选择并设定类别。

设定 **C** 驾驶模式 (电动车辆)

- ▶ 选择 **舒适模式**。

▶ 选择**基于路径或标准**。
如果路径向导启用并且**基于路径**选项已开启，则会在整个路径上的市区和非市区智能分配电能。

使用**标准**选项时，车辆以其标准驾驶模式（ **舒适模式**）行驶。整个路径上没有电能分配。高压蓄电池电量耗尽。

开启/关闭重置显示

▶ 启用或停用**启动时询问**。

❶ 必须分别为每个用户配置文件激活该功能。仅当此功能启用时，才存储最近一位驾驶员相应用户配置的驾驶模式。

功能启用：启动车辆后出现一条提示信息，询问是否恢复上次设定的驾驶模式。

❶ 仅当之前启用的设定偏离标准设定时才会出现提示。

功能停用（电动车辆）：下次车辆启动时，自动设定  驾驶模式。

显示车辆数据

MBUX 智能人机交互系统：

   信息 ▶ 选择车辆。

显示车辆数据。

调出能耗指示器

MBUX 智能人机交互系统：

   EQ

▶ 选择**能耗**。
将显示当前及平均能耗。

变速箱

直接选档（DIRECT SELECT）换档杆

直接选档换档杆功能

⚠ 警告 儿童单独留在车内无人看管造成的事故及伤害风险

如果将儿童单独留在车内无人看管，他们可能

- 开启车门，从而危及他人或其他道路使用者。
- 走出车外，被来往车辆撞伤。
- 操作车辆设备并被卡住等。

此外，儿童还可能会进行如下操作，导致车辆移动：

- 解除驻车制动。
- 切换变速箱档位。
- 启动车辆。

▶ 切勿将儿童单独留在车内无人看管。
▶ 离开车辆时，务必随身携带钥匙并锁止车辆。

- ▶ 将钥匙放在儿童接触不到的地方。

使用直接选档换档杆切换变速箱档位。驾驶员显示屏上将显示当前变速箱档位。

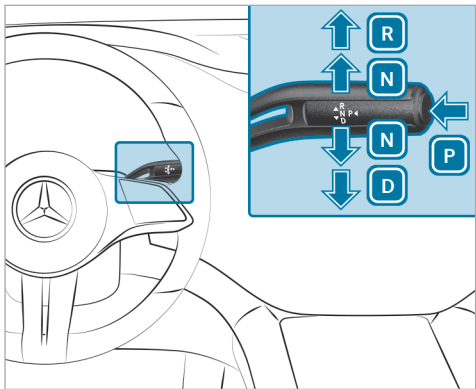

- P** 驻车档
- R** 倒档
- N** 空档
- D** 行驶档

挂入倒档 R

- ▶ 踩下制动踏板并将直接选档（DIRECT SELECT）换档杆向上推过第一个阻力点。

挂入空档 N

- ▶ 踩下制动踏板并将直接选档（DIRECT SELECT）换档杆向上或向下推过第一个阻力点，保持不动，直到变速箱档位 **N** 出现在驾驶员显示屏上。

随后松开制动踏板后可自由移动车辆，如推动或牵引车辆。

如果您想让变速箱保持在空档 **N**（即使车辆关闭）：

- ▶ 启动车辆。
- ▶ 踩下制动踏板并接合空档 **N**。
- ▶ 松开制动踏板。
- ▶ 关闭车辆。

- ⓘ 当您随后离开车辆且钥匙留在车内时，变速箱保持在空档 **N**。

挂入驻车档 P

- ❗ 注意事项 在车辆行驶时接合驻车档 **P** 造成损坏

如果在车辆行驶时将变速箱档位切换至驻车档位 **P**，可能会损坏变速箱。

- ▶ 在车辆行驶时，请勿开启车门。
- ▶ 仅在车辆处于静止状态时，才可以挂入驻车档 **P**。

- ▶ 请遵守有关驻车的注意事项（→ 第 182 页）。

- ▶ 踩下制动踏板直至车辆停止。
- ▶ 在车辆处于静止状态时，按下按钮 **P**。当变速箱档位显示 **P** 时，驻车档接合。如果未出现变速箱档位显示 **P**，则施加驻车制动并固定车辆，以防溜车。
- ⓘ 根据情况，可能在片刻之后才接合 **P**。因此，务必注意变速箱档位显示。

如果满足以下条件之一，则将自动挂入驻车档 **P**：

- 在变速箱处于 **D** 档或 **R** 档时关闭静止的车辆。
 - 当车辆处于静止状态且变速箱处于 **D** 档或 **R** 档时开启驾驶员侧车门。
 - 当车辆滑行时，在变速箱处于 **D** 档或 **R** 档时关闭车辆并使其减速至静止。
 - 当车辆滑行时，切换至变速箱档位 **N**，使车辆静止，并在车辆处于静止状态时打开驾驶员侧车门。
 - 车辆需要自动挂入驻车档 **P**。
- i** 若要在驾驶员侧车门开启的状态下进行操控，应在车辆处于静止状态时开启驾驶员侧车门并将变速箱再次挂入 **D** 档或 **R** 档。

挂入行驶档 **D**

- ▶ 踩下制动踏板并将直接选档换档杆向下推过第一个阻力点。

全时四轮驱动（4MATIC）功能

灵活的 4MATIC 全轮分配意味着始终在两个车桥之间进行理想的驱动力分配。根据情况，仅可驱动前桥或仅可驱动后桥，或在两个车桥之间不断地进行驱动力分配。

这意味着能够更高效地利用再生能量，并可增加车辆可达里程（→ 第 159 页）。

4MATIC 与电控车辆稳定行驶系统（ESP®）和四轮驱动电子牵引辅助系统（4ETS）同时工作，在从动轮因抓地力不足而滑转时提高车辆的抓地力。

如果您未调整驾驶方式，4MATIC 将无法降低事故风险，也无法超越物理法则。全时四轮驱动（4MATIC）无法考虑到道路、天气或交通状况。

4MATIC 仅是一种辅助工具。您应尤其负责确保与前方车辆的安全车距、车速、及时制动以及在车道内行驶。

- i** 在冬季路面状况下，仅在使用冬季轮胎（M+S 轮胎）时才能使灵活的全轮分配实现最佳效果，并在必要时使用防滑链。

为高压蓄电池充电

为高压蓄电池充电的注意事项

- !** 注意 让车辆长时间闲置造成的高压蓄电池损坏

锂离子电池会自然放电。

因此，如果车辆闲置数月，则可能会出现电量耗尽。这会损坏高压蓄电池。

- ▶ 为避免损坏，请在处理高压蓄电池时遵守以下建议。

- !** 注意事项 因未遵守以下建议导致的高压蓄电池加速老化

由于其基本特性，高压蓄电池的存储容量和可用电量会随其使用寿命而降低。因此，这会影响到车辆电驱动的最大可行驶里程以及最大电力输出。

以下因素可能会加速高压蓄电池老化：

- 频繁将高压蓄电池充满电（电量达 100%），特别是在此之后没有直接开始行车

- 频繁直流快速充电（模式 4）
 - 车辆在高温环境下长时间闲置
- ▶ 为避免高压蓄电池加速老化，处理高压蓄电池时请遵守以下建议：

操作高压蓄电池时的建议：

- 每六个月，当车外温度高于 10°C 时，在充电电量低于 20% 的情况下将车辆停放过夜。
- 仅在必要时使用直流电（模式 4）为高压蓄电池充电。
- 将高压蓄电池平均充至 80% 的充电电量。充电电量高于 80% 时，充电时间将大大延长。
- 如果车辆长时间闲置，请在高压蓄电池充电电量介于 30% 至 50% 之间时停驻车辆。请勿让高压蓄电池持续连接至电源设备。
- 如果车辆长时间闲置，请尽可能避开车外高温。
- 最多六周检查一次高压蓄电池的电量（→ 第 180 页）。

- 如果充电电量低于 20%，则为高压蓄电池充电。
- 即使车辆长时间闲置，也请勿断开 12 伏蓄电池。否则将无法监控车辆的高压蓄电池状况。

您可以通过以下方式帮助降低车辆的能耗：

- 采用可预期的驾驶方式（→ 第 159 页）
- 减少电气设备的使用
- 定期保养车辆

在高压蓄电池的使用寿命期间，其充电时间可能一直变化。

可以使用交流电（模式 2 或 3）和直流电（模式 4）为高压蓄电池充电。

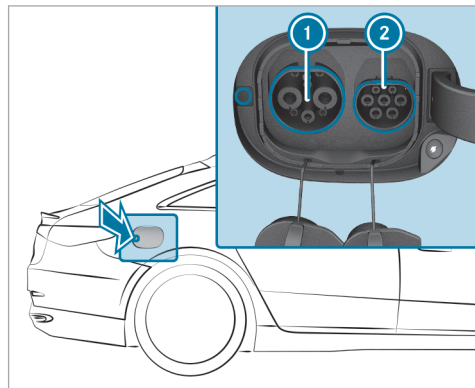

- ① 用于直流电充电的车辆插座
- ② 用于交流电充电的车辆插座

插座盖板是与车辆一起中央锁止和解锁。如需打开插座盖板，请按下插座盖板中后部。插座盖板打开时会向前翻开。

对于配备电动插座盖板的车辆，您可通过 MBUX 智能人机交互系统打开插座盖板。如需打开和关闭电动插座盖板，请遵守有关开

始充电过程(→ 第 175 页) 和结束充电过程的注意事项(→ 第 177 页)。

高压蓄电池充电选项 (模式 2、3 或 4) :

- 在车辆行驶过程中, 通过再生充电
- 车辆静止时使用交流电充电:
 - 使用电源插座 (模式 2)
 - 使用壁挂式充电盒或充电站 (模式 3)
- 车辆静止时使用直流电充电:
 - 使用快速充电站 (模式 4)

根据具体国家或地区的车辆配置以及您车辆的充电电缆, 也可以进行单相交流电充电。

充电时, 请注意当前位置的不同电网要求。请仅使用符合电网要求的充电电缆。如有任何疑问, 请咨询合格的电工或您当地的电网运营商。

建议在壁挂式充电盒或充电站为高压蓄电池充电, 以便提供更好的充电性能和充电效率。

系统限制

高压蓄电池的功率输出可能受以下因素影响:

- 车外高温或低温
- 车上的辅助电气设备开启, 例如操作空调系统
- 长时间未充电

高压蓄电池的充电时长或充电容量尤其可能会因以下因素而延长:

- 车外高温或低温
- 高压蓄电池充电电量低或高
- 充电设施的最大可用充电电流
- MBUX 智能人机交互系统中的充电过程设定(→ 第 180 页)

存放充电电缆

始终将车辆的充电电缆存放在提供的充电电缆包中, 并使用随附的固定带将充电电缆包固定在行李箱或载物舱内。否则, 充电电缆和充电电缆包无法充分固定。



示例: 行李箱/载物舱内的充电电缆包

交付时, 充电电缆包 ① 及固定带 ② 在行李箱或载物舱内。要固定充电电缆包, 必须将固定带连接到捆扎环 ③ 上。请勿使用挂钩连接固定带。

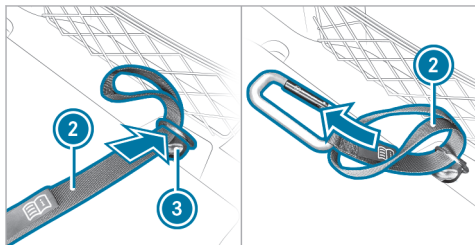

- ▶ 将固定带 ② 的圈环穿过捆扎环 ③ 送入行李箱或载物舱。
- ▶ 将有卡钩的一端穿过固定带 ② 的圈环。



- ▶ 紧固定带 ②，绕捆扎环 ③ 打结牢固。
- ▶ 将固定带 ② 的卡钩钩在充电电缆包 ① 的捆扎环上。

有关通过电源插座为高压蓄电池充电（模式 2）的注意事项

⚠ 危险 零部件安装不当有造成致命伤害的风险

例如，使用安装不当的零部件将充电电缆连接到电源插座可能会导致火灾或触电。

- ▶ 仅应将充电电缆连接至满足以下条件的电源插座：
 - 安装正确，且
 - 已由具有资质的电工检查
- ▶ 出于安全考虑，请仅使用随车提供的充电电缆或原装梅赛德斯-奔驰充电电缆。
- ▶ 请到梅赛德斯-奔驰授权服务中心购买这些部件，并在那里获取建议。

梅赛德斯-奔驰对这些原装充电电缆进行了充分的测试，以确保其适用于您车辆的高压充电。

- ▶ 切勿使用损坏的充电电缆。
- ▶ 切勿使用：

- 延长线
- 延长卷轴
- 复式插座

- ▶ 切勿使用插座适配器将充电电缆连接至电源插座。例外情况：仅当适配器已通过制造商测试并认可适合为电动车高压蓄电池充电时，才可使用。
- ▶ 请遵守插座适配器操作手册中的安全注意事项。

仅可使用以下充电电缆：

- 随车配备的充电电缆。
- 经认可适用于本车辆的充电电缆。

充电过程因电源设备而异。使用电源插座为高压蓄电池充电花费的时间要比使用壁挂式充电盒/充电站充电花费的时间长得多。

进行此项操作时，请务必遵守当地的相关信息。

请勿使充电电缆操控装置从电源插座上松弛悬垂下来。

请勿使用以下零部件升高操控装置：

- 充电电缆接头
- 电源插头

充电时，保护好充电电缆控制元件，避免因太阳直射等原因导致过热。否则，充电过程可能取消。

有关通过壁挂式充电盒或充电站为高压蓄电池充电（模式3）的注意事项

⚠ 危险 零部件安装不当有造成致命伤害的风险

使用不正确安装的组件将充电电缆连接到车辆可能会引起火灾或触电等。

- ▶ 仅可将充电电缆连接至满足以下条件的壁挂式充电盒：
 - 壁挂式充电盒安装正确
 - 壁挂式充电盒已由具有资质的电工检查
 - 充电电缆未损坏
- ▶ 切勿拉伸充电电缆。

- ▶ 切勿使用适配器。
- ▶ 请遵守壁挂式充电盒操作手册中的安全注意事项。

⚠ 危险 零部件损坏导致的致命伤害风险

例如，使用损坏的零部件将车辆连接至充电站可能会导致火灾或触电。

- ▶ 目视检查充电站是否存在明显缺陷，例如外壳或充电电缆连接是否损坏。
- ▶ 切勿使用损坏的充电电缆。
- ▶ 切勿使用充电电缆延长线。
- ▶ 切勿使用适配器。
- ▶ 始终遵守充电站安全说明。

⚠ 危险 在充电过程中执行保养工作时的致命伤害风险

在充电过程中，高电压车载电气系统带有高电压。

- ▶ 在充电过程中，切勿执行任何保养工作。

! 注意事项 允许使用交流充电的充电站类型（模式 3）

在未配 S2 配置的先导电路的充电站充电可能会导致充电中断、短路或车辆损坏。

- ▶ 仅在为配有 S2 配置的先导电路（典型先导电流）的车辆提供的充电站充电。
- 充电站必须符合指令国家标准 GB/T 18487-2015“电动汽车传导充电“，第 1 部分，附件 A.1.1 的要求。

更多信息，请咨询相应的充电站操作员。

大多数充电站都必须先启用才能进行充电，例如使用汽车电子标识卡或通过 Plug & Charge。请遵守充电站现场操作员的指示以及有关 Mercedes me Charge 的说明（请参见车辆的电子版使用说明书（用户手册））。

充电站显示的充电过程中分配的能量可能高于高压蓄电池实际吸收的能量。这是不同程度的充电损失的结果，并被描述为充电效率。例如，车辆充电时热量积聚或开启的辅助电气设备会造成充电损失。有关充电效率的详细信息，请咨询具有资质的专业服务中心。

有关使用快速充电站为高压蓄电池充电（模式 4）的注意事项

! 危险 零部件损坏导致的致命伤害风险

例如，使用损坏的零部件将车辆连接至充电站可能会导致火灾或触电。

- ▶ 目视检查充电站是否存在明显缺陷，例如外壳或充电电缆连接是否损坏。
- ▶ 切勿使用损坏的充电电缆。
- ▶ 切勿使用充电电缆延长线。
- ▶ 切勿使用适配器。
- ▶ 始终遵守充电站安全说明。

! 危险 在充电过程中执行保养工作时的致命伤害风险

在充电过程中，高电压车载电气系统带有高电压。

- ▶ 在充电过程中，切勿执行任何保养工作。

! 注意事项 适用于直流充电的充电站许可类型（模式 4）

在适用于配备 24 伏车载电气系统的车辆的快速充电站（例如客运型车辆充电站）充电可能导致车辆损坏，阻止进一步的直流充电。

- ▶ 仅在适用于配备 12 伏车载电气系统的乘用车的快速充电站充电。
- ▶ 确保看清充电站的标识和充电站上的说明，或询问充电站操作员。
- ▶ 如有疑问，请到其他快速充电站。

大多数充电站都必须先启用才能进行充电，例如使用汽车电子标识卡或通过 Plug & Charge。请遵守充电站现场操作员的指示以及有关 Mercedes me Charge 的说明（请参见车辆的电子版使用说明书（用户手册））。

充电站显示的充电过程中分配的能量可能高于高压蓄电池实际吸收的能量。这是不同程度的充电损失的结果，并被描述为充电效率。例如，车辆充电时热量积聚或开启的辅助电气设备会造成充电损失。有关充电效率的详细信息，请咨询具有资质的专业服务中心。

设定使用电源插座充电时的最大允许充电电流

❗ 注意事项 充电电流过高造成电源插座过载

如果充电电流过高，则保险丝可能熔断或外接电源可能过热。

- ▶ 确认外接电源适用于操作所提供的充电电流。
- ▶ 出于安全考虑，请仅使用随车提供的充电电缆或原装梅赛德斯-奔驰充电电缆。
梅赛德斯-奔驰对这些原装充电电缆进行了充分的测试，以确保其适用于您车辆的高压充电。
- ▶ 请到梅赛德斯-奔驰授权服务中心购买这些部件，并在那里获取建议。
- ▶ 根据驾驶员显示屏上显示的充电容量检查最大充电电流。

随附的充电电缆设定为因国家或地区而异的最大充电电流值。海外充电时，最大值可能会超出该国家或地区的允许值。

- ▶ 在电源插座上充电前，请让有资质的电工检查相关电源插座或建筑物的最大允许充电电流。
- ▶ 在海外时，请遵守相关国家或地区的充电法规。

如有关于充电电流方面的任何疑问或出现故障，请联系具有资质的专业服务中心。

充电电缆控制面板概述

充电电缆控制面板显示充电进程当前状态。

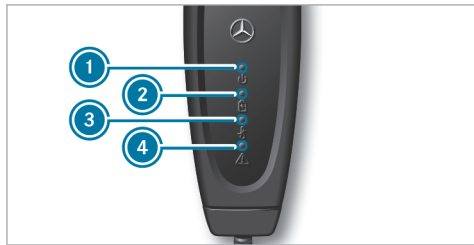

- ① 电源电压指示灯
- ② 充电进程指示灯

- ③ 温度监测器指示灯
- ④ 安全系统指示灯

电源电压指示灯 ①

显示	含义
呈白色亮起	电源电压已连接。

充电进程指示灯 ②

显示	含义
呈绿色闪烁	高电压蓄电池充电。

温度控制指示灯 ③

显示	含义
呈红色亮起	绿色 LED 灯同时闪烁：温度过高 - 充电性能下降。 绿色 LED 灯不闪烁：温度过高 - 充电过程停止。
呈红色闪烁	电源插头温度过高 - 充电过程停止。

安全系统指示灯 ④

显示	含义
呈红色闪烁	充电电缆故障 - 无法执行充电操作，重置充电电缆操作单元。
呈红色亮起	白色 LED 灯熄灭：电源故障 - 无法执行充电操作，更换电源插座。 白色 LED 灯亮起：车辆故障 - 无法执行充电操作，重置充电电缆操作单元。

所有四个显示亮起时，充电电缆操作单元执行自测试。

如果温度监测器 ③ 指示故障，则可能有助于保护充电电缆免受阳光直射。

重置充电电缆操作单元：如果安全系统 ④ 指示充电电缆故障或车辆故障，则首先重置

充电电缆操作单元。为此，将充电电缆从车上和电源插座上断开，并等待约 5 秒钟。如果重新连接充电电缆后故障仍存在，则无法在电源插座上充电。必须更换充电电缆或到具有资质的专业服务中心检查车辆插头，具体取决于指示灯情况。

车辆插座上指示灯的功能

插座盖板是与车辆一起中央锁止和解锁。

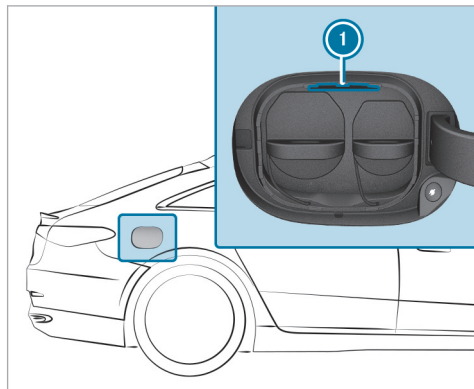

状态显示 ① 的颜色和信号有以下含义：

锁止状态

- 呈白色亮起：车辆插座解锁；插入或取下充电电缆
- 呈白色闪烁：在锁止或解锁期间断开连接或故障

充电状态

- 呈蓝色亮起（约 90 秒钟）：充电过程完成
- 呈蓝色闪烁：正在充电；有能量流
- 呈橙色亮起（约 90 秒钟）：充电时间间隔
- 呈橙色闪烁：正在建立连接
- 呈红色闪烁（约 90 秒钟）：车内故障；无法充电

① 配备主动式环境氛围照明系统的车辆：当充电顺序启用时，充电电量显示还会伴随着环境氛围照明（→ 第 132 页）。

开始交流电充电过程（模式 2/3）

⚠ 危险 使用受损的插座充电时的死亡风险

充电过程中使用高压电。

如果充电电缆、车辆插座或电源插座损坏，则您可能会触电。

- ▶ 仅应使用完好无损的充电电缆。
- ▶ 避免因挤压、打磨或车辆驶过电缆等造成机械性损伤。
- ▶ 请尽快到具有资质的专业服务中心更换损坏的车辆插座。
- ▶ 切勿将充电电缆连接至损坏的车辆插座。

! 注意事项 因充电电缆和充电接口过热造成的损坏

在充电过程中，充电电缆和充电接口会在允许的范围内发热。

允许的限值受以下因素影响：

- 电源系统和充电电缆是否有损坏

- 是否遵守充电电缆及其控制元件的操作说明

▶ 如果充电电缆或充电接口发生过热，请检查电源系统。

! 注意事项 插座盖板开启时车辆插座损坏或变脏

▶ 未连接充电电缆时，始终保持插座护盖和插座盖板关闭。这可防止车辆插座变脏和损坏。

▶ 关闭插座盖板前，确保插座护盖已恰当关闭。否则可能导致损坏，造成插座盖板无法再次开启。

! 注意事项 操作不当对车辆插座或充电电缆接头造成的损坏

将充电电缆接头插入车辆插座至止动位时请勿用力过大（最大 100 牛）。否则，可能会损坏车辆插座、充电电缆接头或其触点。

▶ 如果感觉阻力增大，请将充电电缆接头从插座中拔出，然后重新插入。

要求

- 变速箱处于 **P** 档。
- 车辆已解锁或车辆已锁止且钥匙和车辆之间的距离不超过 1 米。
- 车辆尚未启动。驾驶员显示屏上的显示 **READY** 熄灭。
- 充电电缆未绷紧。

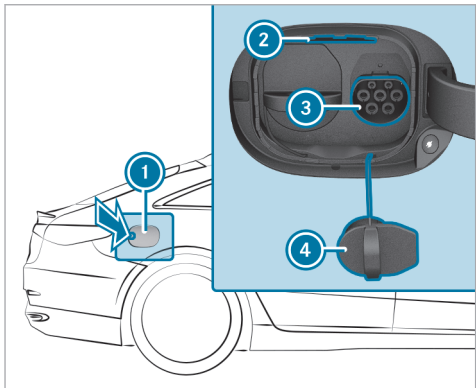

▶ 通过 MBUX 智能人机交互系统的 EQ 模块打开插座盖板 **①** (→ 第 256 页)。

或者

▶ 按下插座盖板 **①** 的中后部。
插座盖板 **①** 打开，状态显示 **②** 呈白色亮起。

配备电动插座盖板的车辆：如果在插座盖板开启时有障碍物妨碍其开启，则插座盖板会再次自动关闭。



i 当车辆启动（驾驶员显示屏上的显示 **READY** 亮起）时，插座盖板 **①** 无法开启。

▶ 如需通过电源插座充电，请将电源插头插入外部电源插座至止动位。

▶ 将插座护盖 **④** 从车辆插座 **③** 上取下。

▶ 将充电电缆接头插入车辆插座 **③** 至止动位。如果壁挂式充电盒/充电站未配备充电电缆，则将车辆充电电缆接头插入壁挂式充电盒/充电站插座至止动位。

车辆充电电缆的插头标有以下符号：

-  在壁挂式充电盒/充电站的充电电缆接头上
-  在车辆插座的充电电缆接头上

请确保插入时充电电缆未被拉紧。

状态显示 **②** 呈橙色闪烁，并在高压蓄电池充电时变成蓝色。

i 当环境氛围照明系统的充电顺序启用时，环境氛围照明系统会像状态显示 **②** 一样亮起约 30 秒钟 (→ 第 132 页)。声音世界启用后，不同情况下，例如插入和拔出充电电缆接头时或充电开始时，会伴有选定的声音。有关声音世界的信息，请参见电子使用说明书（用户手册）。

配备电动插座盖板的车辆：如果在插座盖板开启后未将充电电缆连接到车辆，则插座盖板将在约 60 秒钟后自动关闭。

当充电电缆已连接至车辆时，无法启动车辆，也不能移动车辆。

开始充电时，驾驶员显示屏上显示充电电量显示以及充电预测。充电预测指的是高压蓄电池完全充满时的时间。

i 根据温度的不同，在充电过程中，可能会听到风扇和蓄电池冷却系统开启的声音。

i 如果车辆长时间闲置且已连接至电源，则高压蓄电池将根据需要或在电气设备（例如预进入气候控制）启用时自动再充电。

结束交流电充电过程（模式 2/3）

要求

- 车辆已解锁或车辆已锁止且钥匙和车辆之间的距离不超过 1 米。

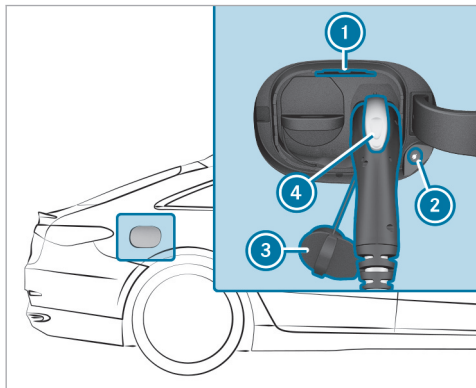

- ▶ 按下充电中断按钮 ② 并遵守充电站的附加说明（如果适用）。

或者

- ▶ 结束在壁挂式充电盒/充电站的充电过程。
充电结束。如已解锁车辆插座，则状态显示 ① 呈白色亮起。
- ① 或者，也可以使用车钥匙解锁车辆以结束充电过程，但前提是充电中断按钮 ② 不起作用。为此，请按下车钥匙上的按钮  一次。当状态显示 ① 呈白色亮起时，表示车辆插座已解锁约 30 秒钟。
- ▶ 按住充电电缆接头上的按钮 ④ 并将充电电缆接头从车辆插座上取下。
- ① 如果车辆已解锁，您可立即按住充电电缆接头上的按钮 ④。随后，充电过程自动结束，您可从车辆插座上拔出充电电缆接头。
- ① 如果您无法拔出充电电缆接头，则重新解锁车辆并重复该步骤。如果充电电缆接头仍锁止，请联系具有资质的专业服务中心。
- ▶ 将插座护盖 ③ 置于车辆插座上。
- ① 拔下充电电缆接头后，状态显示 ① 保持亮起一会儿，然后熄灭。

- ▶ 关闭插座盖板。
对于配备电动插座盖板的车辆，请遵守以下有关关闭插座盖板的注意事项。
- ▶ 从电源插座或壁挂式充电盒/充电站的插座上取下充电电缆接头，并将车辆充电电缆安全存放在车内（→ 第 169 页）。

在以下情况下，电动插座盖板会自动关闭：

- 拔下充电电缆接头后不久
- 朝关闭方向轻敲插座盖板后
- 变速箱档位 **N**、**D** 或 **R** 已接合后

电动插座盖板的自动防夹功能
如果在电动插座盖板关闭时有障碍物妨碍其关闭，则插座盖板会再次自动开启。

- ▶ 关闭插座盖板时，确保无身体部位和物体处于关闭区域。

开始直流电充电过程（模式 4）

⚠ 危险 使用受损的插座充电时的死亡风险

充电过程中使用高压电。

如果充电电缆、车辆插座或电源插座损坏，则您可能会触电。

- ▶ 仅应使用完好无损的充电电缆。
- ▶ 避免因挤压、打磨或车辆驶过电缆等造成机械性损伤。
- ▶ 请尽快到具有资质的专业服务中心更换损坏的车辆插座。
- ▶ 切勿将充电电缆连接至损坏的车辆插座。

! 注意事项 因充电电缆和充电接口过热造成的损坏

在充电过程中，充电电缆和充电接口会在允许的范围内发热。

允许的限值受以下因素影响：

- 电源系统和充电电缆是否有损坏
 - 是否遵守充电电缆及其控制元件的操作说明
- ▶ 如果充电电缆或充电接口发生过热，请检查电源系统。

! 注意事项 插座盖板开启时车辆插座损坏或变脏

- ▶ 未连接充电电缆时，始终保持插座护盖和插座盖板关闭。这可防止车辆插座变脏和损坏。
- ▶ 关闭插座盖板前，确保插座护盖已恰当关闭。否则可能导致损坏，造成插座盖板无法再次开启。

! 注意事项 操作不当对车辆插座或充电电缆接头造成的损坏

将充电电缆接头插入车辆插座至止动位时请勿用力过大（最大 100 牛）。否则，可能会损坏车辆插座、充电电缆接头或其触点。

- ▶ 如果感觉阻力增大，请将充电电缆接头从插座中拔出，然后重新插入。

要求

- 变速箱处于 **P** 档。
- 车辆已解锁或车辆已锁止且钥匙和车辆之间的距离不超过 1 米。

- 车辆尚未启动。驾驶员显示屏上的显示 **READY** 熄灭。
- 充电电缆未绷紧。

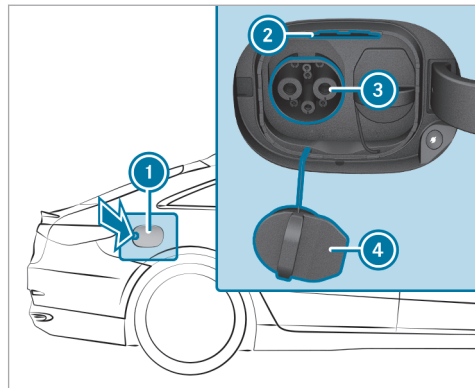

- ▶ 通过MBUX 智能人机交互系统的 EQ 模块打开插座盖板 **1** (→ 第 256 页)。

或者

▶ 按下插座盖板 ① 的中后部。

插座盖板 ① 打开，状态显示 ② 呈白色亮起。

配备电动插座盖板的车辆：如果在插座盖板开启时有障碍物妨碍其开启，则插座盖板会再次自动关闭。

① 当车辆启动（驾驶员显示屏上的显示 **READY** 亮起）时，插座盖板 ① 无法开启。

▶ 将插座护盖 ④ 从车辆插座 ③ 上取下。

▶ 将充电电缆接头插入车辆插座 ③ 至止动位。

请确保插入时充电电缆未被拉紧。

状态显示 ② 呈橙色闪烁，并在高压蓄电池充电时变成蓝色。

① 当环境氛围照明系统的充电顺序启用时，环境氛围照明系统会像状态显示 ② 一样亮起约 30 秒钟（→ 第 132 页）。

声音世界启用后，不同情况下，例如插入和拔出充电电缆接头时或充电开始时，会伴有选定的声音。有关声音世界的信息，请参见电子使用说明书（用户手册）。

配备电动插座盖板的车辆：如果在插座盖板开启后未将充电电缆连接到车辆，则插座盖板将在约 60 秒钟后自动关闭。

当充电电缆已连接至车辆时，无法启动车辆，也不能移动车辆。

开始充电时，驾驶员显示屏上显示充电电量显示以及充电预测。充电预测指的是高压蓄电池完全充满时的时间。

① 根据温度的不同，在充电过程中，可能会听到风扇和蓄电池冷却系统开启的声音。

结束直流电充电过程（模式 4）

要求

- 车辆已解锁或车辆已锁止且钥匙和车辆之间的距离不超过 1 米。

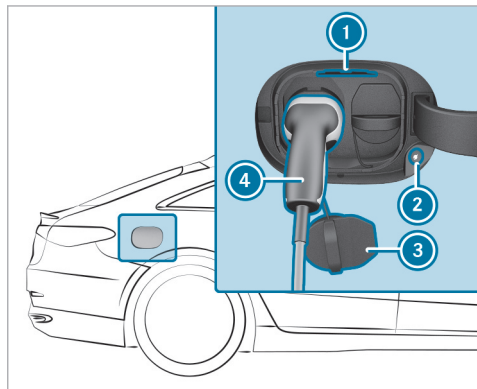

▶ 按下充电中断按钮 ② 并遵守充电站的附加说明（如果适用）。

或者

▶ 结束在壁挂式充电盒/充电站的充电过程。

充电结束。如已解锁车辆插座，则状态显示 ① 呈白色亮起。

① 或者，也可以使用车钥匙解锁车辆以结束充电过程，但前提是充电中断按钮 ② 不起作用。为此，请按下车钥匙上的按钮  一次。如已解锁车辆插座，则状态显示 ① 呈白色亮起。

▶ 从车辆插座上取下充电电缆接头 ④。

① 如果您无法拔出充电电缆接头，则解锁车辆并重复该步骤。如果充电电缆接头仍锁止，请联系具有资质的专业服务中心。

▶ 将插座护盖 ③ 置于车辆插座上。

▶ 关闭插座盖板。

对于配备电动插座盖板的车辆，请遵守以下有关关闭插座盖板的注意事项。

在以下情况下，电动插座盖板会自动关闭：

- 拔下充电电缆接头后不久
- 朝关闭方向轻敲插座盖板后
- 变速箱档位 **N**、**D** 或 **R** 已接合后

电动插座盖板的自动防夹功能

如果在电动插座盖板关闭时有障碍物妨碍其关闭，则插座盖板会再次自动开启。自动防夹功能仅是一项辅助功能，操作者必须集中精力小心操纵。

▶ 关闭插座盖板时，确保无身体部位和物体处于关闭区域。

驾驶员显示屏上的充电电量显示功能

① 图示中的数据为示例。

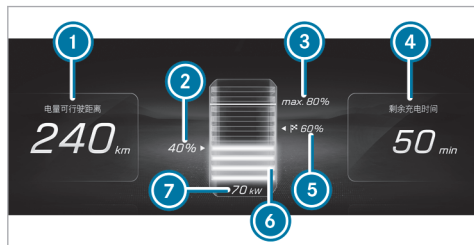

- ① 当前充电电量下的可行驶距离
- ② 高压蓄电池当前充电状态
- ③ 最大充电电量（因设定而异）
- ④ 充满电（直到达到所选的最大充电电量）之前的剩余时间
- ⑤ 续航里程助手推荐的到达下一个目的地的充电电量

⑥ 动态充电电量显示

⑦ 当前的充电功率

① 说明的剩余可行驶距离 ① 可能因为驾驶风格或地形等不同因素而存在差异。

当车辆连接至电源且车辆关闭时，充电电量显示在驾驶员显示屏上显示约 2 分钟。

① 当前的充电功率 ⑦ 数值可能与充电站上的显示存在差异。充电功率为 10 千瓦或更高时，充电电量显示中的数值会被四舍五入，并且显示时不带小数位。

④ 中的数值因充电过程设定而异。其显示充电预测，例如达到所选充电电量的时间或预选出发时间的充电电量。

配置充电设定

MBUX 智能人机交互系统：

    充电

设定充电程序

▶ 选择住宅、公司或标准。

使用 MMS 开启和关闭插座盖板

- ▶ 按下**开启插座盖板**可开启插座盖板。
- ▶ 可使用**取消充电**中断充电过程。充电过程结束，充电电缆解锁。
- ▶ 按下**关闭插座盖板**可关闭插座盖板。将变速箱移出 **P** 档时，插座盖板也会自动关闭。如果打开插座盖板但未插入插头以及在拔下插头 10 秒钟至 15 秒钟后，插座盖板也会在 1 分钟后自动关闭。

- ① 通过 MMS 关闭插座盖板仅在配备电动插座盖板的车辆上可用。
- ① 有关使用交流电充电的更多说明：(→ 第 175 页)；有关使用直流电充电的更多说明：(→ 第 177 页)。

解锁充电电缆（模式 3 或 4）

- ① 此功能启用时，充电电缆将在达到最大充电电量时解锁。
- ▶ 选择**住宅**或**公司**。
- ▶ 启用或停用**解锁充电电缆**。

启用或停用基于位置的充电

- ▶ 选择**在家充电**或**工作场所充电**。

▶ 启用或停用**基于位置选择**。

此功能启用时，车辆的当前位置保存为其中一个所选选项。再次到达该地址时，只要挂入驻车档 **P**，充电程序就会自动切换。

启用或停用 **ECO** 充电

- ▶ 启用或停用该功能。

ECO 充电功能可限制充电站的充电电流，以保护车辆蓄电池。

设定出发时间

设定的出发时间用于车辆预进入智能气候控制和有关选定时间的大致电量和可达里程估算。

直流充电：充电过程总是无延迟开始。

交流充电：如果 ECO 充电功能启用，充电过程将暂停并根据设定的充电电量尽可能晚地恢复。充电过程基于时间进行。

- ▶ 选择**出发时间**。

可选择以下充电时间：

- 单次充电时间
- **周循环设定**

设定单次出发时间

- ▶ 选择**添加新时间**并设定新的出发时间。
- 或者
- ▶ 选择  并调整现有的出发时间。

设定重复日期



- ▶ 选择**添加新时间**并设定新的出发时间。
- ▶ 标记将应用出发时间的相关星期数并使用  确认。

或者

- ▶ 选择  并编辑现有重复日期。

设定充电过程中的暂停时段（仅限交流电）
充电过程中最多可以设置 4 个暂停时段，在这期间，即使车辆连接到充电站，也不进行充电。

- ▶ 选择**充电暂停时段**。
- ▶ 选择**添加新时间**，然后设定并保存暂停时段的开始和结束时间。
- ▶ 启用或停用已设定的充电暂停时段。

设定的充电暂停时段可使用按钮  编辑或使用按钮  删除。

驻车

停驻车辆

▲ 警告 固定不足的车辆溜车造成的事故及伤害风险

如果车辆停驻固定不足，即使在坡度较小的下坡路上也可能会以不可控的方式溜车。

- ▶ 在上坡或下坡路上时，应将前轮转向路缘，以使车辆在溜车时朝路缘移动。
- ▶ 施加驻车制动。
- ▶ 将变速箱切换至档位 **P**。

▲ 警告 儿童单独留在车内无人看管造成的事故及伤害风险

如果将儿童单独留在车内无人看管，他们可能

- 开启车门，从而危及他人或其他道路使用者。
- 走出车外，被来往车辆撞伤。

- 操作车辆设备并被卡住等。

此外，儿童还可能会进行如下操作，导致车辆移动：

- 解除驻车制动。
 - 切换变速箱档位。
 - 启动车辆。
- ▶ 切勿将儿童单独留在车内无人看管。
 - ▶ 离开车辆时，务必随身携带钥匙并锁止车辆。
 - ▶ 将钥匙放在儿童接触不到的地方。

这也适用于电子车钥匙。

! 注意事项 因溜车造成的车辆损坏

- ▶ 务必固定车辆，以防溜车。

! 注意事项 车辆降低导致的损坏

配有空气悬挂系统（AIRMATIC）的车辆：车辆会因温度的变化或较长的非作业时间而降低。这会导致车身部件损坏。

- ▶ 停车和起步时，确保车辆底部或车身周围没有路缘等障碍物。

i 如果长时间停放车辆，请遵循以下注意事项：

- 确保高电压蓄电池电量充足，特别是在车外温度极低的情况下。这样可以避免随后启动车辆时出现问题。
- 如果可能，请避开阳光直射的停车位。

请遵守有关为高电压蓄电池充电的注意事项（→ 第 167 页）。

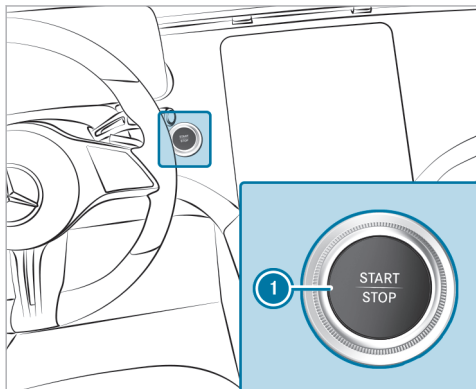

配备中央显示屏的车辆

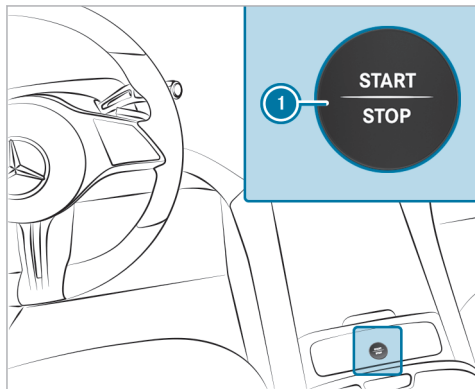

配备 MBUX 超联屏的车辆

- ▶ 踩下制动踏板，使车辆处于静止状态。
- ▶ 在上坡或下坡路上时，应将前轮转向路缘，以使车辆在溜车时朝路缘移动。
- ▶ 施加电动驻车制动。
- ▶ 踩下制动踏板后，在车辆处于静止状态时将变速箱挂入 **P** 档 (→ 第 166 页)。

- ▶ 通过按下按钮 ① 关闭车辆。
- ▶ 缓慢地释放行车制动器。
- ▶ 下车并锁止车辆。

① 停驻车辆后，如果驾驶员侧车门处于关闭状态，您仍可操作侧车窗和全景式滑动天窗约 4 分钟。

电动驻车制动器

电动驻车制动功能（自动施加）

⚠ 警告 儿童单独留在车内无人看管造成的事故及伤害风险

如果将儿童单独留在车内无人看管，他们可能

- 开启车门，从而危及他人或其他道路使用者。
- 走出车外，被来往车辆撞伤。
- 操作车辆设备并被卡住等。

此外，儿童还可能会进行如下操作，导致车辆移动：

- 解除驻车制动。
- 切换变速箱档位。
- 启动车辆。

- ▶ 切勿将儿童单独留在车内无人看管。
- ▶ 离开车辆时，务必随身携带钥匙并锁止车辆。
- ▶ 将钥匙放在儿童接触不到的地方。

这也适用于电子车钥匙。

如果变速箱位于 **P** 档且满足以下其中一个条件，则将施加电动驻车制动：

- 车辆关闭。
- 安全带锁舌未插入驾驶员座椅安全带锁扣且驾驶员侧车门开启。

i 防止施加：拉动电动驻车制动拉手（→ 第 185 页）。

在以下情况下，也会施加电动驻车制动：

- 保持（HOLD）功能使车辆处于静止状态。

- 智能泊车使车辆处于静止状态。
- 智能领航限距功能（Active Distance Assist DISTRONIC）使车辆停驻。
- 此外，必须满足以下任意一个条件：
 - 车辆关闭。
 - 安全带锁舌未插入驾驶员座椅安全带锁扣且驾驶员侧车门开启。
 - 系统故障。
 - 供电不足。
 - 车辆长时间处于静止状态。

已施加电动驻车制动时，驾驶员显示屏上的红色指示灯 **(P)** 亮起。

■ 电动驻车制动功能（自动解除）

当满足以下条件时，电动驻车制动将解除：

- 驾驶员侧车门关闭。
- 车辆已启动。
- 变速箱处于 **D** 档或 **R** 档且您踩下加速踏板或在水平地面上将变速箱从 **P** 档切换至 **D** 档或 **R** 档。
- 如果变速箱处于 **R** 档，则行李箱盖必须关闭。

- 安全带锁舌已插入驾驶员座椅安全带锁扣。

如果安全带锁舌未插入驾驶员座椅安全带锁扣，则必须满足以下其中一个条件：

- 您将变速箱换出 **P** 档。
- 或者
- 您之前以 3 公里/小时 以上的车速行驶。

如已解除电动驻车制动，则驾驶员显示屏上的红色指示灯 **(P)** 熄灭。

■ 手动施加/解除电动驻车制动

施加

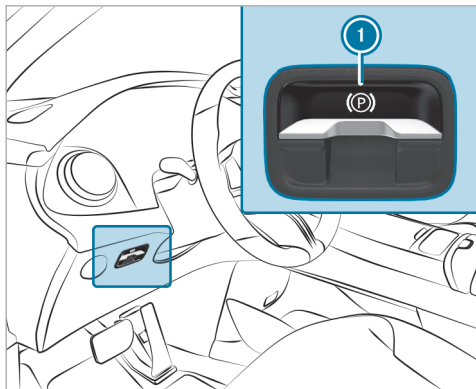

- ▶ 向内推动拉手 ①。
驾驶员显示屏上的红色指示灯 亮起。

① 仅当红色指示灯 持续亮起时，才表示已牢固施加电动驻车制动。

解除

- ▶ 开启车辆。
- ▶ 向外拉动拉手 ①。
驾驶员显示屏上的红色指示灯 熄灭。

■ 紧急制动

- ▶ 按住拉手 ①。
只要车辆行驶，就会显示**松开驻车制动器**信息且红色指示灯 闪烁。
当制动车辆使其停止时，将施加电动驻车制动。驾驶员显示屏上的红色指示灯 亮起。

有关停驻车辆碰撞探测的信息

在防拖车保护开启且碰撞探测开启的情况下，如果探测到锁止的车辆发生碰撞。在这种情况下，启动车辆时MBUX 智能人机交互系统中会收到一条信息。

您将收到有关以下项目的信息：

- 可能受损的车辆区域。
- 撞击力。

以下情况可能会导致意外启用：

- 例如，停驻的车辆被移动到双层停车场。
- ① 停用防拖车保护以防止意外启用。如果停用防拖车保护，则碰撞探测也将停用。您可通过MBUX 智能人机交互系统永久停用碰撞探测(→ 第 185 页)。

系统限制

在以下情况下，探测可能受限：

- 车辆受损，但不是因遭受碰撞，例如外部后视镜掉落或漆面被钥匙刮伤
- 低速时发生碰撞
- 未施加电动驻车制动
- ① 驾驶员应对其车辆负责。确保您的车辆没有损坏，并适合上路行驶。

设定停驻车辆上的碰撞探测

MBUX 智能人机交互系统：

- ➔ ➔ 设定 ➔ 车辆
- ➔ 车辆解锁/上锁 ➔ 车辆保护
- ▶ 通过**碰撞通知**启用或停用功能。

- ① 最多可以登记三起事件。每起事件最多可以拍摄 15 张照片。发生其他事件时，如果第一起事件的照片还没有被删除，则其将被覆盖。

启用或停用碰撞照片功能

请注意，对于自动记录车辆周围环境，某些国家或地区可能有法律限制。

- ▶ 启用或停用**碰撞照片**。

通过 Mercedes me App 传输碰撞照片

- ▶ 选择**上传碰撞照片**。
 - ▶ 选择**自动上传**。
 - ▶ 在中央显示屏上通过 Mercedes me App 扫描生成的二维码。
- 随后，加密的碰撞照片将被上传至 Mercedes me。
- ① 任何能够扫描二维码的设备都可用于在 Mercedes me App 中查看碰撞照片。

将碰撞照片复制到 U 盘上

- ▶ 连接 U 盘。
- ▶ 选择**管理碰撞照片**。

- ▶ 选择**复制到 USB**。
- 将所有碰撞照片复制到 U 盘上。

- ① 为确保安全操作，请仅使用 FAT32 或 exFAT 格式的 USB 存储设备。

删除碰撞照片

- ▶ 选择**管理碰撞照片**。
 - ▶ 选择**删除**。
- 所有碰撞照片将被删除。

驾驶和驾驶安全系统

驾驶系统和您的责任

您的车辆配备驾驶系统，可在行驶、驻车和倒车过程中为您提供辅助。驾驶系统仅是辅助工具。无法代替您观察周围环境，且无法减轻您遵守交通法则的责任。驾驶员应时刻负责与前方车辆保持安全车距、控制车速、及时制动并保持在车道内行驶。时刻注意交通状况并在必要时介入。请注意安全使用这些系统的局限性。

如果您未调整驾驶方式，则驾驶系统将无法降低事故风险，也无法超越物理法则。该系统无法时刻考虑到道路、天气或交通状况。

- ① 一些驾驶系统可将车速调节至或限制为先前设定的值。更换驾驶员时，请提醒注意存储的车速。

有关车辆传感器和摄像头的信息

某些驾驶系统和驾驶安全系统使用摄像头以及雷达或超声波传感器监控车辆前方、后方或周围区域。

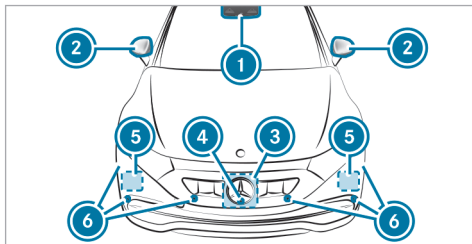

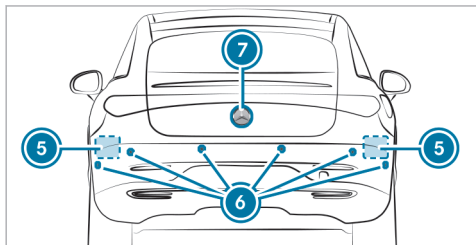

- ① 多功能摄像头
- ② 外部后视镜中的摄像头
- ③ 前雷达
- ④ 前视摄像头
- ⑤ 拐角雷达
- ⑥ 超声波传感器
- ⑦ 后视摄像头

⚠ 警告 车辆传感器和摄像头探测能力受限造成的事故风险

如果车辆传感器或摄像头附近区域被遮盖、损坏或脏污，则某些驾驶和安全系统无法正确运作。存在事故风险。

- ▶ 保持车辆传感器或摄像头附近区域无任何障碍物并保持清洁。
- ▶ 请到具有资质的专业服务中心维修保险杠、散热器格栅上的损坏或前后车窗区域的石击损伤。

尤其是要保持传感器和摄像头周围区域无污垢、冰雪或雪泥（→ 第 305 页）。传感器和摄像头不得被遮盖，并且其周围的探测区域必须保持通畅。请勿在传感器和摄像头的探测区域内安装附加的牌照支架、广告、标签、车衣、箔膜或用于防碎石的箔膜。确保没有外悬装载物伸入探测区域内。

如果保险杠或散热器格栅损坏或受到撞击，请到具有资质的专业服务中心检查传感器的功能。请到具有资质的专业服务中心维修前后车窗上摄像头区域上的损坏或石击损伤。

❗ 即使显示屏中没有摄像头图像，后视摄像头也可能自动展开和收回，以达到校准的目的。

驾驶系统和驾驶安全系统概述

- 防抱死制动系统（ABS）（→ 第 188 页）

- 制动辅助系统（BAS）（→ 第 188 页）
- 电控车辆稳定行驶系统（ESP®）（→ 第 189 页）
- 电控车辆稳定行驶系统（ESP®）侧风稳定控制辅助系统（→ 第 190 页）
- 电子制动力分配（EBD）（→ 第 190 页）
- 转向辅助功能（STEER CONTROL）（→ 第 190 页）
- 保持（HOLD）功能（→ 第 191 页）
- 坡道起步辅助系统（→ 第 192 页）
- 自适应制动灯（→ 第 192 页）
- 代驾模式（→ 第 192 页）
- 关怀模式（→ 第 193 页）
- 注意力辅助系统（ATTENTION ASSIST）（→ 第 193 页）
- 定速巡航控制（→ 第 195 页）
- 限速器（→ 第 196 页）
- 交通标志辅助系统（→ 第 214 页）
- 交通信号灯视图（→ 第 217 页）
- 空气悬挂系统（AIRMATIC）（→ 第 223 页）

驾驶辅助组件

❶ 驾驶辅助组件的某些功能或子功能的可用性因设备或国家/地区而异。驾驶辅助组件的功能可能与此处列出的功能有所不同。

智能领航限距功能（Active Distance Assist DISTRONIC）、主动式盲点辅助系统、主动式制动辅助系统、主动式车道保持辅助系统和主动式紧急停车辅助也可以在无驾驶辅助组件的情况下使用，但功能受限。

- 智能领航限距功能（Active Distance Assist DISTRONIC）（→ 第 198 页）
- 基于路线的车速调节（→ 第 203 页）
- 主动式制动辅助系统（→ 第 209 页）
- 智能领航转向功能（→ 第 204 页）
- 主动式紧急停车辅助系统（→ 第 206 页）
- 主动式车道变更辅助系统（→ 第 208 页）
- 拥堵辅助系统（→ 第 204 页）
- 带下车警告的主动式盲点辅助系统（→ 第 218 页）
- 主动式车道保持辅助系统（→ 第 221 页）

- 预防性安全系统（PRE-SAFE®）自适应侧面碰撞保护功能（→ 第 42 页）

驻车组件

❶ 各项功能的可用性因国家/地区和配置而异。

- 后视镜摄像头（→ 第 224 页）
- 360° 摄像头（→ 第 226 页）
- 驻车定位系统（PARKTRONIC）驻车辅助功能（→ 第 230 页）
- 智能泊车（→ 第 233 页）
- 遥控泊车助手（→ 第 237 页）
- 记忆式驻车辅助系统（因国家/地区而异）（→ 第 243 页）

防抱死制动系统（ABS）的功能

在紧急驾驶情况下，防抱死制动系统（ABS）调节制动压力：

- 制动期间，例如完全制动或轮胎牵引力不足时，以防止车轮抱死。
- 制动时确保车辆的可操控性。

如果制动时防抱死制动系统（ABS）介入，您将感受到制动踏板脉动般地振动。制动踏板脉动般地振动表示路面状况危险，提醒您驾驶时需要格外小心。

系统限制

- 从车速约为 5 公里/小时起，防抱死制动系统（ABS）启用。
- 如果出现故障且黄色防抱死制动系统（ABS）警告灯  在车辆启动后持续亮起，则防抱死制动系统（ABS）可能损坏或无法运作。

制动辅助系统（BAS）功能

⚠ 警告 制动辅助系统（BAS）故障造成的事故风险

如果制动辅助系统（BAS）故障，则紧急制动情况下的制动距离会增加。

▶ 在紧急制动下，请全力踩下制动踏板。防抱死制动系统（ABS）可防止车轮抱死。

制动辅助系统（BAS）通过附加制动力在紧急制动情况下为您提供支持。

如果您快速踩下制动踏板，则制动辅助系统（BAS）启用：

- 制动辅助系统（BAS）自动增加制动压力。
 - 制动辅助系统（BAS）可缩短制动距离。
 - 防抱死制动系统（ABS）可防止车轮抱死。
- 一旦释放制动踏板，制动器将照常运作。制动辅助系统（BAS）停用。

电控车辆稳定行驶系统（ESP®）功能

⚠ 警告 电控车辆稳定行驶系统（ESP®）停用时的打滑风险

如果您停用电控车辆稳定行驶系统（ESP®），则电控车辆稳定行驶系统（ESP®）无法保持车辆稳定。

- ▶ 仅可在以下情况下停用电控车辆稳定行驶系统（ESP®）。
 - 使用防滑链时。
 - 在很厚的积雪上行驶时。
 - 在沙地或砂砾上行驶时。

⚠ 注意事项 梅赛德斯 AMG 车辆

▶ 请遵守补充资料中的注意事项。否则您可能无法识别危险。

在物理限制范围内，电控车辆稳定行驶系统（ESP®）可在以下情况下监控并提高行驶稳定性和抓地力：

- 在潮湿或易滑车道上起步时。
- 制动时。

如果车辆偏离驾驶员预期的行驶方向，电控车辆稳定行驶系统（ESP®）可通过以下方式干预来稳定车辆：

- 制动一个或多个车轮。
- 根据情况调节驱动系统输出功率。

当电控车辆稳定行驶系统（ESP®）停用时，警告灯  持续亮起：

- 行驶稳定性不再提高。
- 驱动轮可能空转。
- 电子牵引辅助系统（ETS）/四轮驱动电子牵引辅助系统（4ETS）牵引力控制系统仍启用。

- ① 即使电控车辆稳定行驶系统（ESP®）停用，电控车辆稳定行驶系统（ESP®）仍会在制动时为您提供辅助。

当警告灯  闪烁时，说明一个或多个车轮已达到抓地极限：

- 根据当前的路况和天气状况调整驾驶方式。
- 切勿停用电控车辆稳定行驶系统（ESP®）。
- 起步时，仅踩下加速踏板至必要程度。

在以下情况下停用电控车辆稳定行驶系统（ESP®）以提高抓地力：

- 使用防滑链时。
- 在很厚的积雪上行驶时。
- 在沙地或砂砾上行驶时。

- ① 车轮转动形成切割作用，从而使抓地力增强。

如果警告灯  持续亮起，则说明电控车辆稳定行驶系统（ESP®）由于故障不可用。

请注意以下信息：

- 警告灯和指示灯 (→ 第 419 页)

- 显示信息 (→ 第 352 页)

电子牵引辅助系统 (ETS) / 四轮驱动电子牵引辅助系统 (4ETS)

电子牵引辅助系统 (ETS) / 四轮驱动电子牵引辅助系统 (4ETS) 牵引力控制系统是电控车辆稳定行驶系统 (ESP®) 的组成部分, 并可在易滑车道上帮助车辆起步和加速。

电子牵引辅助系统 (ETS) / 四轮驱动电子牵引辅助系统 (4ETS) 可通过 ([] 图标) 方式进行干预提高车辆抓地力:

- 驱动轮空转时, 可对驱动轮分别进行制动。
- 通过牵引将更大的驱动扭矩传输至一个或多个驱动轮。

驾驶模式对电控车辆稳定行驶系统 (ESP®) 的影响

驾驶模式使电控车辆稳定行驶系统 (ESP®) 适应不同的天气和路面状况, 以及驾驶员偏好的驾驶方式。根据所选的驾驶模式, 将启用合适的电控车辆稳定行驶系统 (ESP®) 模式 (→ 第 164 页)。

电控车辆稳定行驶系统 (ESP®) 侧风稳定控制辅助系统功能

电控车辆稳定行驶系统 (ESP®) 侧风稳定控制辅助系统探测到突如其来的侧向强阵风并帮助驾驶员将车辆保持在车道内:

- 当车辆直线行驶或略微转弯时, 电控车辆稳定行驶系统 (ESP®) 侧风稳定控制辅助系统在车速介于约 80 公里/小时 至 200 公里/小时 之间时启用。
- 通过在一侧单独施加制动稳定车辆。

启用或停用电控车辆稳定行驶系统 (ESP®)

MBUX 智能人机交互系统:



! 注意事项 梅赛德斯 AMG 车辆

▶ 请遵守补充资料中的注意事项。否则您可能无法识别危险。

- ▶ 选择 ESP。
- ▶ 选择开启或关闭。

如果驾驶员显示屏上的电控车辆稳定行驶系统关闭 (ESP® OFF) 警告灯  持续亮起, 则说明电控车辆稳定行驶系统 (ESP®) 停用。

请注意驾驶员显示屏上可能显示的有关警告灯和显示信息的信息。

电子制动力分配 (EBD) 功能

电子制动力分配 (EBD) 的特点在于:

- 监测并调节后轮上的制动压力。
- 制动时, 尤其在弯道上制动时, 行驶稳定性提高。

转向辅助功能 (STEER CONTROL)

转向辅助功能 (STEER CONTROL) 可以帮助您朝着稳定车辆所需的方向向方向盘传递明显的转向力。

在以下情况下会提供转向建议:

- 制动时两个右侧车轮或两个左侧车轮处于潮湿或易滑路面上
- 车辆开始打滑

系统限制

转向辅助功能（STEER CONTROL）在以下情况可能会受影响或不起作用：

- 电控车辆稳定行驶系统（ESP®）停用。
- 电控车辆稳定行驶系统（ESP®）发生故障。
- 转向系统故障。

如果电控车辆稳定行驶系统（ESP®）发生故障，动力转向系统会进一步为您提供辅助。

保持（HOLD）功能

■ 保持（HOLD）功能

例如在车流中等待时，驾驶员无需踩下制动踏板，保持（HOLD）功能即可将车辆保持在静止状态。

保持（HOLD）功能仅是一种辅助工具。驾驶员仍需负责保持车辆安全静止。

系统限制

保持（HOLD）功能仅用于在驾驶时提供辅助，并不足以在车辆静止时防止溜车。

- 坡度不可大于 30%。

■ 启用/停用保持（HOLD）功能

▲ 警告 您离开车辆时保持（HOLD）功能保持启用造成的事故风险

如果仅使用保持（HOLD）功能制动车辆，则在以下情况下，可能溜车：

- 系统或电源故障时。
- 车辆驾驶员或乘客等踩下加速踏板或制动踏板停用保持（HOLD）功能时。

▶ 离开车辆前，务必固定车辆以防溜车。

▲ 注意事项 自动制动造成的损坏

如果开启以下一个功能，车辆在某些情况下会自动制动：

- 主动式制动辅助系统
- 智能领航限距功能（Active Distance Assist DISTRONIC）。
- 保持（HOLD）功能
- 智能泊车

为防止损坏车辆，请在以下或类似情况下停用这些系统：

- 牵引时
- 在洗车装置中

要求

- 车辆处于静止状态。
- 驾驶员侧车门关闭或已系好驾驶员侧安全带。
- 车辆已启动。
- 电动驻车制动已解除。
- 智能领航限距功能（Active Distance Assist DISTRONIC）停用。
- 变速箱处于 **D** 档、**R** 档或 **N** 档。

启用保持（HOLD）功能

▶ 踩下制动踏板并在短时间后继续快速深踩，直至显示 **HOLD** 出现在驾驶员显示屏上。

▶ 松开制动踏板。

停用保持（HOLD）功能

▶ 踩下加速踏板起步。

或者

▶ 踩下制动踏板，直至显示 **HOLD** 从驾驶员显示屏上消失。

保持（HOLD）功能在下列情况下停用：

- 智能领航限距功能（Active Distance Assist DISTRONIC）启用。
- 变速箱切换至 **P** 档。

• 已通过电动驻车制动固定车辆。
在以下情况下，通过变速箱档位 **P** 和/或通过电动驻车制动稳住车辆：

- 未系安全带且驾驶员侧车门开启时。
- 车辆关闭。
- 系统故障。
- 供电不足。

此外，**立刻制动**信息可能出现在驾驶员显示屏上且信号音可能会有规律地响起。

- ▶ 立即用力踩下制动踏板，直到警告信息消失。保持（HOLD）功能停用。
- ▶ 另外，固定车辆，以防溜车。

坡道起步辅助系统功能

在以下情况下，当在坡道上起步时，坡道起步辅助系统会在短时间内保持住车辆，防止溜车：

- 变速箱处于 **D** 档或 **R** 档。
- 电动驻车制动已解除。

这使您有足够的时间将脚从制动踏板移至加速踏板并踩下，从而防止溜车。

▲ 警告 溜车造成的事故和伤害风险

短时间过后，坡道起步辅助系统不再固定车辆。

- ▶ 请快速将脚从制动踏板移至加速踏板。通过坡道起步辅助系统固定车辆时请勿离开车辆。

自适应制动灯功能

在紧急制动情况下，自适应制动灯通过以下方式向后面的行驶车辆发出警告：

- 闪烁制动灯
- 启用危险警告灯（→ 第 126 页）

如果您在车速高于 50 公里/小时时紧急制动，则制动灯将快速闪烁。此为紧随其后的车辆提供更为明显的警告。

代驾模式

■ 代驾模式的功能

① 此功能是按需功能（→ 第 23 页）。

在代驾模式下，车辆加速受到限制，以降低车辆交给第三方时的损坏和不当使用风险。

代驾模式的特点在于：

- 功率输出降低。
- 原则上，最高速度可达到 80 公里/小时。
- 运动驾驶模式和驾驶模式 **DRIVE** 不可用。
- 电控车辆稳定行驶系统（ESP®）无法停用。
- 仍在登录的配置文件会被注销，未受保护的配置文件会被保护。

■ 启用或停用代驾模式

要求

- 如需启用：车辆处于静止状态。
- 如需停用：挂入驻车档 **P**。

MBUX 智能人机交互系统：

→ **Home** >> **Apps** >> **代驾模式**

① 此功能是按需功能（→ 第 23 页）。

▶ 启用或停用此功能。
如果代驾模式已启用，则驾驶员显示屏上的指示灯亮起。

① 或者，可以通过 Mercedes me 互联 App 启用或停用代驾模式。
有关 Mercedes me 互联的详细信息，请参见（→ 第 292 页）

- ① 仅当与 Mercedes me 互联配合使用时，代驾模式才会受到保护，防止被第三方停用。如果车辆连接至 Mercedes me 互联，则只有启用该模式的配置文件或已创建的主用户才能再次将该模式停用。
- ① 即使在车辆开启或关闭后或更改配置文件后，代驾模式仍保持启用，且必须由授权用户特意停用。

关怀模式

■ 关怀模式功能

- ① 此功能是按需功能 (→ 第 23 页)。

在关怀模式下，车辆加速受到限制，以提高没有经验的驾驶员的安全性。

关怀模式的特点在于：

- 功率输出降低。
- 原则上，最高速度可达到 120 公里/小时。
- 运动驾驶模式和驾驶模式  不可用。
- 电控车辆稳定行驶系统 (ESP®) 无法停用。

■ 启用或停用关怀模式

要求

- 如需启用：车辆处于静止状态。
- 如需停用：挂入驻车档 。

MBUX 智能人机交互系统：

  **Apps**  **关怀模式**

- ① 此功能是按需功能 (→ 第 23 页)。

▶ 启用或停用该功能。

如果关怀模式已启用，则驾驶员显示屏上的指示灯亮起。

- ① 或者，可以通过 Mercedes me 互联 App 启用或停用关怀模式。
有关 Mercedes me 互联的详细信息，请参见 (→ 第 292 页)
- ① 仅当与 Mercedes me 互联配合使用时，关怀模式才会受到保护，防止被第三方停用。如果车辆连接至 Mercedes me 互联，则只有启用该模式的配置文件或已创建的主用户才能再次将该模式停用。
- ① 即使在车辆开启或关闭后或更改配置文件后，关怀模式仍保持启用，且必须由授权用户特意停用。

注意力辅助系统 (ATTENTION ASSIST)

■ 注意力辅助系统 (ATTENTION ASSIST) 功能

- ① 根据国家/地区和装备的不同，注意力辅助系统 (ATTENTION ASSIST) 具有微睡眠检测和分心检测子功能。这些功能仅在与驾驶员显示屏中的驾驶员摄像头配合使用时可用 (→ 第 262 页)。

注意力辅助系统 (ATTENTION ASSIST) 在长途单调的行车中为您提供辅助，例如在高速公路和干道上行驶时。如果探测到驾驶员出现诸如疲劳或注意力越来越不集中等情况，系统将会建议驾驶员稍事休息。

注意力辅助系统 (ATTENTION ASSIST) 仅是一种辅助工具。可能无法及时探测到驾驶员出现疲劳或注意力分散的情况。使用该系统并不意味着驾驶员可疲劳驾驶或驾驶时注意力不集中。长途行车时，请在恰当时间有规律地充分休息。

您可在两种设定之间进行选择：

- 标准：正常系统灵敏度。
- 灵敏：较高的系统灵敏度。此时，将较早地向驾驶员发出警告且会相应调节注意力

辅助系统（ATTENTION ASSIST）探测到的注意力等级。

如果探测到疲劳或注意力越来越不集中，驾驶员显示屏上会出现警告：**注意力辅助系统：请勿疲劳驾驶!**。您可确认该信息，并在必要时稍事休息。如果您未稍事休息，同时注意力辅助系统（ATTENTION ASSIST）仍探测到注意力越来越不集中的情况，则系统将在至少15分钟后才会再次向您发出警告。

如果注意力辅助系统（ATTENTION ASSIST）不能判断注意力等级且无法发出警告，则**系统待机**信息会出现。

如果驾驶员显示屏上显示警告，MBUX 智能人机交互系统中会提供服务区搜索。您可选择一个服务区并开始至该服务区的导航。

当您重启车辆时，注意力辅助系统（ATTENTION ASSIST）会自动开启。上次选定的灵敏度水平保持存储。



以下信息显示在驾驶员显示屏上：

- 自上次休息之后的行驶时长
- 注意力辅助系统（ATTENTION ASSIST）判定的注意力等级：
 - 圆圈中显示的信号段 ② 越多，探测到的注意力等级越高。
 - 如果注意力等级下降，则圆圈中显示的信号段 ② 变少。
- 微睡眠和分心检测的状态 ①：
 - 停用：显示 ① 隐藏。
 - 启用但不可运行：显示 ① 为灰色。
 - 启用且可运行：显示 ① 为绿色。

微睡眠检测

如果系统使用驾驶员摄像头探测到微睡眠迹象，则**注意力辅助系统 瞌睡警告 请勿疲劳驾驶!**警告信息将出现在驾驶员显示屏上并同时响起警告音。必须通过触摸式控制键确认警告信息。建议您立即休息。

如果驾驶员未对微睡眠警告做出反应，则系统会启动紧急停车（→ 第 206 页）。

分心检测

注意力辅助系统（ATTENTION ASSIST）可使用驾驶员的摄像头来探测驾驶员何时因视线从前方道路上移开而导致分心驾驶。

如果系统探测到驾驶员分心，几秒钟后会出现**注意力辅助系统 保持注意力!**白色信息，且警告音响起。如果驾驶员没有将视线移回到观察交通状况上，则该信息会以黄色显示，且响起持续的警告音。

如果驾驶员未对警告做出反应，则系统会启动紧急停车（→ 第 206 页）。

系统限制

注意力辅助系统（ATTENTION ASSIST）在 60 公里/小时至 200 公里/小时 的车速范围内启用。

当车速为 20 公里/小时 及以上时，微睡眠检测功能可用。

如果系统因故障而无法使用，则驾驶员显示屏中的注意力辅助系统（ATTENTION ASSIST）警告灯  会持续亮起。

尤其是在以下情况下，注意力辅助系统（ATTENTION ASSIST）功能会受限，警告可能延迟或根本不出现：

- 行驶时间少于约 30 分钟。
- 路况较差（路面不平或路面凹坑）。
- 有很强的侧风。
- 采用了具有高速转弯特性或急加速特性的运动型驾驶方式。
- 智能领航限距功能（Active Distance Assist DISTRONIC）的智能领航转向功能启用。
- 时钟设置的时间不正确。
- 在主动驾驶的情况下频繁变换车道并改变车速。

此外，由于以下因素导致驾驶员摄像头无法探测到驾驶员双眼时，微睡眠和分心检测功能也不起作用，例如：

- 驾驶员眼睛被挡住，例如由于转向柱的位置。
- 光照条件差。
- 某些类型的眼镜或太阳镜。
- 驾驶员的视线超出驾驶员摄像头视图范围。

另请注意驾驶员显示屏上显示的任何显示信息。

在以下情况下，将重置注意力辅助系统（ATTENTION ASSIST）瞌睡或警戒状况评估，并在继续行驶时重新启动：

- 关闭车辆。
- 松开安全带并开启驾驶员侧车门，例如更换驾驶员或稍事休息。

■ 设定注意力辅助系统（ATTENTION ASSIST）

MBUX 智能人机交互系统：

   **设定**  **辅助**
 **注意力&交通辅助**  **注意力辅助系统**

设定灵敏度

-  选择**注意力辅助系统**旁边的 。
-  选择**标准**或**灵敏**。

启用/停用瞌睡警告

-  启用或停用**瞌睡警告**。

定速巡航控制和限速器

■ 定速巡航控制功能

定速巡航控制将车速调节至驾驶员选定的数值。

例如，如果您加速超车，存储的车速不会删除。如果您在超车后将脚抬离加速踏板，则定速巡航控制将重新开始将车辆调回存储的车速。

可以存储任何高于 20 公里/小时 但不超过最大设计车速或不超过设定冬季轮胎限速的车速。

请遵守有关驾驶系统和您的责任的说明；否则，您可能无法识别危险（→ 第 186 页）。

梅赛德斯-AMG 车辆：定速巡航控制在车速不超过 250 公里/小时。

驾驶员显示屏中的显示

 灰色：定速巡航控制已选定但未启用，或暂时停用。

 绿色：定速巡航控制启用。

已存储的车速出现在显示  下方并且在车速表中指示出来。

系统限制

上坡时，定速巡航控制可能无法保持以存储的车速行驶。当回到平坦路面时，恢复为存储的车速。

在长而陡的下坡路面上行驶时，应及时增加再生。当车辆负载行驶时，应特别注意这一点。这样可以利用电动机的制动效果为高压蓄电池充电。从而减轻制动系统的负荷，避免制动器过热以及过快地磨损。

在以下情况下，请勿使用定速巡航控制：

- 在需要频繁变速的驾驶情况下，例如交通拥堵时、在蜿蜒道路上
- 及在易滑道路上。加速时可能会导致驱动轮失去牵引力，并可能使车辆打滑。
- 可见性差时

■ 限速器功能

限速器限制车辆速度。限速器会自动施加制动，以将车速降至设定车速。

您可以通过以下方式限制车速：

- 可变：用于行驶速度短期限制，例如在建筑密集区
- 不变：用于长期速度限制，例如在冬季轮胎模式下

可以存储任何高于 20 公里/小时 但不超过最大设计车速或不超过设定冬季轮胎限速的车速。如果车辆已启动，则也可在车辆处于静止状态时进行设定。

请遵守有关驾驶系统和您的责任的说明；否则，您可能无法识别危险（→ 第 186 页）。

梅赛德斯-AMG 车辆：限速器在车速不超过 250 公里/小时。



驾驶员显示屏中的显示

 灰色：可变限速器已选定但尚未启用。

 闪烁灰色：可变限速器暂时停用。

 绿色：可变限速器启用。

已存储的车速出现在显示  下方并且在车速表中指示出来。

如果将加速踏板踩过压力点（强制降档），可变限速器将切换至停用模式。信息  待机出现在驾驶员显示屏上，且指示灯  闪烁。

在以下情况下，可变限速器重新启用：

- 行驶速度降至存储车速以下时。
- 存储车速调出时。
- 已存储新车速时。

■ 操作定速巡航控制或可变限速器

▲ 警告 存储车速造成的事故风险

如果您调出存储车速且其低于当前车速，则车辆减速。

▶ 调出存储车速前，请考虑交通状况。

要求

定速巡航控制

- 定速巡航控制已选定。
- 电控车辆稳定行驶系统 (ESP®) 必须启用，但不介入。
- 车速至少为 20 公里/小时。
- 变速箱处于 **D** 档。

可变限速器

- 可变限速器已选定。

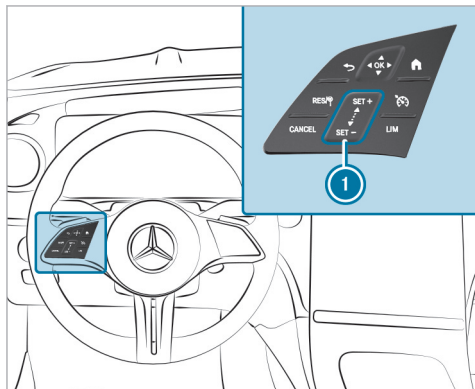

定速巡航控制和可变限速器的方向盘控制面板

- RES+** 采用已存储/探测到的车速
- CANCEL** 停用定速巡航控制/可变限速器
- RES+** 选择定速巡航控制
- LIM** 选择可变限速器
- 1** 用于升高/降低车速的控制面板

操作定速巡航控制和可变限速器

- ▶ 仅使用一根手指按下相应的按钮或在控制面板上滑动。

在定速巡航控制和可变限速器之间切换

- ▶ 选择定速巡航控制：按下 **RES+**。
- ▶ 选择可变限速器：按下 **LIM**。

- ⓘ 配备智能领航限距功能 (Active Distance Assist DISTRONIC) 的车辆：通过不同按钮选定可变限速器 (→ 第 201 页)。

启用定速巡航控制或可变限速器

- ▶ 按下控制面板 **1** 上的 **SET+** 或 **SET-**。当前车速已存储且车辆保持此车速 (定速巡航控制) 或不超过此车速 (可变限速器)。

或者

- ▶ 按下 **RES+**。最后存储的车速已调出且车辆保持此车速 (定速巡航控制) 或不超过此车速 (可变限速器)。

如果之前已删除最后存储的车速，则存储当前的车速。

- ⓘ 关闭车辆时，上次存储的车速将被删除。

当您启用定速巡航控制或智能领航限距功能（Active Distance Assist DISTRONIC）时，最后保存至可变限速器的车速被删除。

提高/降低存储的车速

▶ 提高存储的车速：从控制面板 ① 底部向上滑动。

- 存储的车速升高 1 公里/小时。

▶ 降低存储的车速：从控制面板 ① 顶部向下滑动。

- 存储的车速降低 1 公里/小时。

或者

▶ 点按控制面板 ① 上的 **SET/+** 或 **SET/-**。存储的车速升高或降低到下一个 10 的增量 [例如升高或降低至 50 公里/小时 或 60 公里/小时]。

或者

▶ 按住控制面板 ① 上的 **SET/+** 或 **SET/-**。存储的车速升高或降低至下一个 10 的增量，然后以 10 公里/小时 为增量升高或降低。

或者

▶ 车辆加速至所需车速。

▶ 按下控制面板 ① 上的 **SET/+**。

① 当可变限速器切换至停用模式时，您无法以 1 公里/小时 为增量升高或降低其存储的车速。

停用定速巡航控制或可变限速器

▶ 按下 **CANCEL**。

① 如果进行制动，请停用电控车辆稳定行驶系统（ESP®）或如果电控车辆稳定行驶系统（ESP®）介入，定速巡航控制停用。可变限速器未停用。

有关不变限速器的信息

如果车辆永远不能超过某个特定车速（例如，冬季轮胎模式下行驶时），您可使用不变限速器设定车速。

您可以通过在MBUX 智能人机交互系统上将车速限定在160公里/小时至240公里/小时之间进行此操作（→ 第198页）。

即将达到设定车速时，驾驶员显示屏上将显示存储的车速。如果您确认信息，则直至关闭车辆电机，显示信息都不会出现。仅当重新启动车辆或更改设定车速后，才会再次显示车速。

即使在强制降档且车速保持在设定车速以下时，不变限速器也不会切换至停用模式。

设定冬季轮胎限速

MBUX 智能人机交互系统：

→ **HOME** → **设定** → **车辆** → **行驶**
→ **冬季轮胎限速**

▶ 启用或停用冬季轮胎限速。

设定车速

▶ 选择冬季轮胎限速。

▶ 选择车速。

智能领航限距功能（Active Distance Assist DISTRONIC）

智能领航限距功能（Active Distance Assist DISTRONIC）

智能领航限距功能（Active Distance Assist DISTRONIC）在自由驾驶时可保持设定的车速。如果探测到前方车辆，则保持设定的车距；如有必要，会保持设定车距直至车辆停车。车辆会根据与前方车辆的车距和设定车速来进行加速或制动。使用方向盘设定并保存车速以及与前方车辆之间的距离。

可用车速范围：

- 未配备驾驶辅助组件的车辆：
20 公里/小时 - 160 公里/小时
- 配备驾驶辅助组件的车辆：20 公里/小时
- 210 公里/小时

❗ 如果存储了限速（例如冬季轮胎限制）（→ 第 198 页），则可调设定速度可能会有所不同。

❗ 如果智能领航限距功能（Active Distance Assist DISTRONIC）启用且可行驶里程监测器推荐较低的行驶速度，则会自动采用该速度作为新的设定速度。必要时，可再次手动调高设定速度。

智能领航限距功能（Active Distance Assist DISTRONIC）的其他功能：

- 根据选定的驾驶模式（节能、舒适或动态）调节驾驶方式（→ 第 163 页）
- 如果开启转向信号指示灯以变换至超车道，则开始加速至存储的车速
- 配备驾驶辅助组件的车辆：
 - 对在城市车速范围内探测到的静止车辆做出反应（自行车和摩托车除外）

- 在高速公路或带专门单向行车道的多车道道路上会考虑单边超车限制（因国家/地区而异）

❗ 在动态操控选择（DYNAMIC SELECT）菜单中，可设定智能领航限距功能（Active Distance Assist DISTRONIC）的驾驶模式。取决于选定的驾驶模式，可将驾驶特性调节至节能、舒适或动态性能。在主动式车距辅助系统菜单中，可将驾驶风格永久设定为舒适或动态（→ 第 204 页）。

配备智能泊车和驾驶辅助组件的车辆：如果智能领航限距功能（Active Distance Assist DISTRONIC）制动车辆使其停止，且系统探测到驾驶员触摸方向盘，则本车在 30 秒钟内再次起步时可自动跟随前方车辆。如果起步时探测到周围区域有危险情况，例如车辆行驶路径上有人，则会发出视听警告，指示驾驶员此时必须亲自控制车辆。车辆不再进一步加速。

请遵守有关驾驶系统和您的责任的说明；否则，您可能无法识别危险（→ 第 186 页）。

驾驶员显示屏辅助菜单中的显示

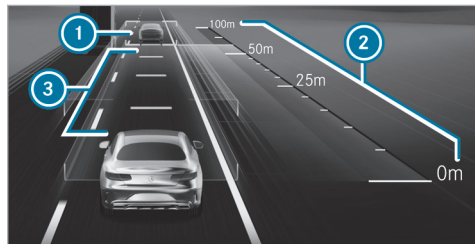

- ① 前方车辆
- ② 车距指示
- ③ 设定限定车距

探测到的前方车辆 ① 高亮显示为绿色。在不允许右侧超车的情况下，例如在高速公路上，探测到的车辆也可能位于您车辆左侧的车道上。

永久状态显示

 灰色：智能领航限距功能（Active Distance Assist DISTRONIC）已选定，但尚未启用



 绿色车速表，灰色车辆：智能领航限距功能（Active Distance Assist DISTRONIC）已启用，车速已设定



 绿色：智能领航限距功能（Active Distance Assist DISTRONIC）已启用，已探测到车辆

存储的车速在永久状态显示下显示，并在车速表中高亮显示。当智能领航限距功能（Active Distance Assist DISTRONIC）停用时，其状态显示灰显。

如果因前方路径事件前方车辆车速或车速调节低于存储的车速，则车速表中的信号段会亮起。

如果您增大或缩小设定的目标车距，显示  会短暂出现。

 车辆准备起步时，绿色车辆符号  循环显示。

 如果您踩下加速踏板，使其越过智能领航限距功能（Active Distance Assist DISTRONIC）的设定，则系统将切换至停用模式。以下信息短时间出现在驾驶员显示屏上  待机。

系统限制

在以下情况下，系统可能会受影响或不起作用，例如：



- 下雪、下雨、有雾或水花极大，存在眩光，太阳直射或照明条件变化极大。
- 摄像头区域的风挡玻璃脏污、起雾、损坏或被遮盖。
- 雷达传感器脏污或被遮挡。
- 在多层停车场中或陡峭的上坡或下坡路上。
- 如果前方有车身窄小的车辆，如自行车或摩托车。

此外，在易滑道路上制动或加速可能会导致一个或多个车轮失去抓地力并使车辆打滑。

在这些情况下，切勿使用智能领航限距功能（Active Distance Assist DISTRONIC）。

 **警告** 智能领航限距功能（Active Distance Assist DISTRONIC）加速或制动造成的事故风险

在以下情况下，智能领航限距功能（Active Distance Assist DISTRONIC）可能会加速或制动：

- 使用智能领航限距功能（Active Distance Assist DISTRONIC）起步车辆。
 - 存储的车速已调出且明显高于或低于当前行车速度。
 - 智能领航限距功能（Active Distance Assist DISTRONIC）无法再探测到前方车辆或不会对相关物体作出反应。
-  务必小心注意交通状况并随时做好制动准备。
-  调出存储车速前，请考虑交通状况。

 **警告** 智能领航限距功能（Active Distance Assist DISTRONIC）减速不足造成的事故风险

智能领航限距功能（Active Distance Assist DISTRONIC）以不超过 50% 的可能减速度制动车辆。如果该减速度不足，则智能领

航限距功能（Active Distance Assist DISTRONIC）将通过视听警告提醒您。

- ▶ 调节您的车速并与前方车辆之间保持适当车距。
- ▶ 必要时，请亲自制动和/或采取避让措施。

⚠ 警告 智能领航限距功能（Active Distance Assist DISTRONIC）探测功能受损造成的事故风险

智能领航限距功能（Active Distance Assist DISTRONIC）对以下事物不会做出反应或仅做出有限反应：

- 在不同车道上行驶或变更车道时
- 行人、动物、自行车、静止车辆或意外的障碍物
- 复杂的交通状况
- 对面来车和交叉行车

因此，智能领航限距功能（Active Distance Assist DISTRONIC）在这些情况下可能既不会发出警告，也不会进行干预。

▶ 务必小心注意交通状况并作出相应反应。

■ 操作智能领航限距功能（Active Distance Assist DISTRONIC）和可变限速器

要求

智能领航限距功能（Active Distance Assist DISTRONIC）：

- 电动驻车制动已解除。
- 电控车辆稳定行驶系统（ESP®）启用，但不介入。
- 变速箱处于 **D** 档。
- 所有车门已关闭。
- 雷达传感器系统检查已成功完成。
- 防滑链模式不启用（→ 第 326 页）。

可变限速器：

- 可变限速器已选定。

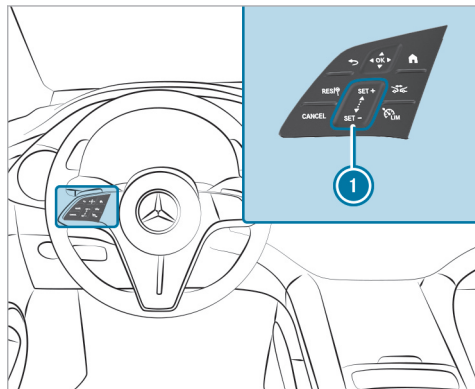



- RES+** 采用已存储/探测到的车速
- CANCEL** 停用智能领航限距功能（Active Distance Assist DISTRONIC）/可变限速器
- 1** 提高/降低车速
- +** 增大/减小限定车距
- LM** 在可变限速器和智能领航限距功能（Active Distance Assist DISTRONIC）切换

- ▶ 操作智能领航限距功能（Active Distance Assist DISTRONIC）或可变限速器：仅使用一根手指按下相应的按钮或在控制面板上滑动。

在可变限速器和智能领航限距功能（Active Distance Assist DISTRONIC）之间切换

- ▶ 按下 。

启用可变限速器或智能领航限距功能（Active Distance Assist DISTRONIC）

- ▶ 没有存储车速的情况下启用：按下 、 或 。智能领航限距功能（Active Distance Assist DISTRONIC）：将脚从加速踏板上移开。车辆使用智能领航限距功能（Active Distance Assist DISTRONIC）存储并保持当前行驶车速，或由可变限速器限制当前车速。

或者



- ▶ 有存储车速的情况下启用：按下 。智能领航限距功能（Active Distance Assist DISTRONIC）：将脚从加速踏板上移开。车辆使用智能领航限距功能（Active Distance Assist DISTRONIC）调用并保持上次存储的车速，或由可变限速器限制上次存储的车速。如果已删除存储的车速，则存储当前的车速。

- ① 关闭车辆时，存储的车速将被删除。当您启用智能领航限距功能（Active Distance Assist DISTRONIC）时，可变限速器的上次存储车速被删除。



提高或降低车速

- ▶ 提高存储的车速：从控制面板 ① 底部向上滑动。
 - 存储的车速升高 1 公里/小时。
- ▶ 降低存储的车速：从控制面板 ① 顶部向下滑动。
 - 存储的车速降低 1 公里/小时。

或者

- ▶ 点按控制面板 ① 上部的  或下部的 。存储的车速升高或降低 10 公里/小时。

或者

- ▶ 按住控制面板 ① 上部的  或下部的 。存储的车速以 10 公里/小时 为变量升高或降低。

或者



- ▶ 车辆加速至所需车速。
- ▶ 按下控制面板 ① 上部的 。

使用智能领航限距功能（Active Distance Assist DISTRONIC）起步

- ▶ 启用智能领航限距功能（Active Distance Assist DISTRONIC）并将脚从制动踏板上移开。
- ▶ 按下 。

或者

- ▶ 短时间用力踩下加速踏板。智能领航限距功能（Active Distance Assist DISTRONIC）保持启用。减小或增大与前方车辆的限定车距。

- ▶ 按下 。显示  出现。限定距离缩短一个等级。如已选择最低等级，则选项跳转至最大等级。

⚠ 警告 您离开驾驶员座椅时智能领航限距功能（Active Distance Assist DISTRONIC）仍保持启用造成的事故风险

如果您在仅使用智能领航限距功能（Active Distance Assist DISTRONIC）制动车辆时离开驾驶员座位，则车辆可能会溜车：

▶ 离开驾驶员座椅前，务必停用智能领航限距功能（Active Distance Assist DISTRONIC）并固定车辆，以防溜车。

停用智能领航限距功能（Active Distance Assist DISTRONIC）或可变限速器

▶ 按下 **CANCEL**。

ⓘ 如果进行制动，请停用电控车辆稳定行驶系统（ESP®）或如果电控车辆稳定行驶系统（ESP®）介入，则智能领航限距功能（Active Distance Assist DISTRONIC）停用。可变限速器未停用。

■ 基于路线的车速调节功能

当智能领航限距功能（Active Distance Assist DISTRONIC）启用时，将根据前方路径事件调节车速。根据选定的驾驶模式，车辆以节能、舒适或动态驾驶方式来应对前方路径事件。驶过路径事件路段后，车辆会再次加速至存储的车速。其会将与前方车辆之间的设定车距、探测到的前方车辆和前方限速考虑在内。

基于路线的车速调节可在 MBUX 智能人机交互系统中启用(→ 第 204 页)。

将以下的前方路径事件考虑在内：

- 弯道

- 环岛
 - T 型交叉口
 - 转弯和出口
 - 前方交通堵塞（仅当实时路况启用时）
- 如果转向信号灯开启且探测到以下其中一种情况，则车速也会降低：

- 在交叉口转向
 - 在慢行车道上行驶
 - 在与慢行车道相邻的车道上行驶
- 驾驶员应负责选择正确的车速和注意其他道路使用者。尤其是在交叉口、环岛和交通信号灯处等路况下更应如此，因为基于路线的车速调节不会制动车辆使其停止。

在以下情况下，车速调整取消：

- 如果在路径事件之前关闭转向信号灯，则因此假设路径事件与驾驶员无关。
- 如果在此过程中驾驶员踩下加速踏板或制动踏板。

系统限制

基于路线的车速调节无法考虑道路法规的要求。驾驶员应遵守交通安全法规及规定并以合适的速度驾驶。

在不易通行的情况下，系统进行的速度选择可能并非总是合适。这适用于以下情况，例如：

- 道路的路线并非清晰可见
- 道路变窄
- 不同车道的最高允许车速不同，例如在收费站
- 湿滑路面、雪或冰

在这些情况下，驾驶员必须作出相应的干预。

▲ 警告 使用基于路线的车速调节时的事 故风险

在以下情况下，基于路线的车速调节可能会出现故障或暂时不可用：

- 驾驶员未按照规划路线行驶时
- 非最新的地图版本或地图数据不可用时，可能导致的与实际交通状况不符的车辆行驶状态
- 道路施工时
- 在恶劣天气或路况不佳时
- 踩下加速踏板时
- 以电子指示牌方式显示限速要求时

▶ 根据道路实况和交通状况调整车速。

■ 设定智能领航限距功能（Active Distance Assist DISTRONIC）驾驶方式

要求

- 智能领航限距功能（Active Distance Assist DISTRONIC）启用。

MBUX 智能人机交互系统：

➔  ➔ 设定 ➔ 辅助 ➔ 行驶
➔ 智能领航限距

选择驾驶方式

▶ 选择基于 DYNAMIC SELECT、动态或舒适。

- ① 有关智能领航限距功能（Active Distance Assist DISTRONIC）的更多信息（→ 第 201 页）。

设定车速调整

▶ 选择采用限速或基于路线的车速调节。该功能启用时，将根据前方路径事件调整车速。

- ① 当以下其中一个系统启用时，可手动将探测到的速度用作限速：

- 智能领航限距功能（Active Distance Assist DISTRONIC）
- 可变限速器

- ① 有关车速调节的详细信息（→ 第 203 页）。

■ 拥堵辅助系统功能

在带单向行车道的多车道道路上发生交通拥堵时，拥堵辅助系统会在 60 秒钟内自动起步和进行适度转向操作。系统通过前方车辆和车道标线来标定行驶方向。拥堵辅助系统会自动与前方车辆和切入的车辆保持安全距离。

拥堵辅助系统要求您始终将双手放在方向盘上，由此您可随时进行干预以校正车辆路线并保持在车道内行驶。

请遵守有关驾驶系统和您的责任的说明；否则，您可能无法识别危险（→ 第 186 页）。

当满足以下所有条件时，拥堵辅助系统自动启用：

- 在高速公路或高速干道上发生交通拥堵。

- 智能领航限距功能（Active Distance Assist DISTRONIC）开启并启用（→ 第 201 页）。
- 智能领航转向功能开启并启用（→ 第 206 页）。
- 以不超过 60 公里/小时的车速行驶。

当拥堵辅助系统启用时，状态显示  出现在驾驶员显示屏上。

系统限制

智能领航限距功能（Active Distance Assist DISTRONIC）和智能领航转向功能的系统限制适用于拥堵辅助系统（→ 第 204 页）。

智能领航转向功能



■ 智能领航转向功能



智能领航转向功能仅在车速不超过 210 公里/小时时适用。该系统通过适度转向干预帮助您保持车辆在车道中间。根据行驶车速，智能领航转向功能使用前方车辆和车道标线作为参考。

- ① 取决于不同国家/地区，在较低车速范围内，智能领航转向功能可使用周围交通状况作为参考。当偏离车道中心行驶时，智能领航转向功能也可在必要时提供辅助。

如果对车道标线和前方车辆的探测受到影响，则智能领航转向功能会切换至停用模式。在这种情况下，系统不会提供支持。

驾驶员显示屏上的永久状态显示

-  灰色：开启但停用
-  绿色：开启且启用
-  红色，闪烁：提示驾驶员主动确认或从启用状态切换至停用状态，探测到系统限制

- ① 从启用状态切换至停用状态过程中，符号  放大显示并闪烁。当系统停用时，符号  在驾驶员显示屏上显示为灰色。

接触探测

要求驾驶员始终将双手放在方向盘上，由此可随时进行干预以校正车辆路线并保持在车道内行驶。驾驶员必须做好准备从启用模式切换至停用模式，或从停用模式切换至启用模式。



如果系统探测到驾驶员相当长时间未操控车辆，或双手离开方向盘，则会首先发出视觉警告。显示 ① 出现在驾驶员显示屏上。如果驾驶员仍未操控车辆或未对系统做出确认，则除了视觉警告信息外，还将响起警告音。

如果驾驶员在相当长一段时间内未对此警告做出反应，则会启动紧急停车（→ 第 206 页）。

当系统探测到驾驶员触摸方向盘后，将不发出警告或停止警告。

如果手和方向盘之间没有直接接触，例如戴着手套或方向盘上有方向盘护套，则触摸检测可能会受到限制或不起作用。

如果智能领航转向功能探测到已达到系统限制，则发出视觉警告并响起警告音。

请遵守有关驾驶系统和您的责任的说明；否则，您可能无法识别危险（→ 第 186 页）。

系统限制

智能领航转向功能进行横向引导的转向扭矩有限制。在某些情况下，只靠转向干预无法将车辆保持在车道内。

在下列情况下，系统可能会受影响或不起作用：

- 能见度差，例如由于下雪、下雨、有雾、密集水花、照明条件变化极大或车道上有很重的阴影等。
- 例如迎面来车、太阳直射或反射等造成眩光。
- 道路照明不足。
- 例如摄像头附近的风挡玻璃脏污、起雾、损坏或被标签等覆盖。
- 车道上无车道标线或有多条模糊的车道标线，或车道标线快速变化，例如在施工区域或交叉口。
- 例如车道标线磨损、模糊或被污垢或积雪覆盖。

- 如果与前方车辆的车距过短，不能探测到车道标线。
- 道路狭窄曲折。
- 车道上有障碍物或伸进车道的突出物，例如物体指示标。

在以下情况下，系统不会提供辅助：

- 急转弯或转弯时。
- 在交叉口。
- 在环岛或收费站。
- 在未开启转向信号指示灯的情况下主动变换车道。
- 轮胎气压过低时。

▲ 警告 智能领航转向功能意外停止工作时的事故风险

如果已达到智能领航转向功能的系统限制，则无法保证系统能保持启用，也无法保证能将车辆保持在车道内。

- ▶ 务必始终将双手放在方向盘上并仔细观察交通状况。
- ▶ 转向时始终注意交通状况。

▲ 警告 智能领航转向功能意外介入时的事故风险

车道标线和物体探测可能故障并导致意外的转向干预。

- ▶ 根据交通状况转向

■ 启用/停用智能领航转向功能

要求

- 电控车辆稳定行驶系统（ESP®）启用，但不介入。
- 智能领航限距功能（Active Distance Assist DISTRONIC）启用。

MBUX 智能人机交互系统：

  **▶ 设定 ▶ 辅助 ▶ 行驶**

- ▶ 启用或停用智能领航转向功能。

主动式紧急停车辅助系统功能

主动式紧急停车辅助系统监测方向盘以及加速和制动踏板。如果系统探测到驾驶员缺乏活动且车辆有偏离车道的风险，则会发出警告并触发紧急停车。

未配备驾驶辅助组件的车辆：系统从车速约为 60 公里/小时起可用。

配备驾驶辅助组件的车辆：如果智能领航转向功能关闭，则系统从车速约为 60 公里/小时起可用。

如果系统探测到车辆有偏离车道的风险，则会发出警告并触发紧急停车。

- 驾驶员长时间未接触方向盘或长时间测量不到转向运动（取决于车辆配置）。
- 既未踩下加速踏板，也未踩下制动踏板。

① 配备驾驶辅助组件的车辆：如果智能领航转向功能打开并启用，则系统仅监测方向盘。如果驾驶员长时间未接触方向盘，即使已操作踏板，系统仍会发出警告。另请遵守有关智能领航转向功能的接触检测的说明（→ 第 204 页）。



主动式紧急停车辅助系统按顺序发出以下警告：

- 显示信息 ① 出现在驾驶员显示屏上。
- 除显示 ① 外，还将响起警告音。
- **紧急停车启用**信息将出现在驾驶员显示屏上，且响起持续的警告音，车辆将不再加速；必要时安全带会稍稍收紧。
- 车速以增量减小，直至车辆静止。还产生急剧的制动脉冲。
- ① 配备驾驶辅助组件的车辆：如果智能领航限距功能（Active Distance Assist DISTRONIC）启用且驾驶员松开安全带和解锁驾驶员侧车门，则会立即触发紧急停车。

配备驾驶辅助组件的车辆：如有可能，将执行到相邻车道的车道变换，因国家或地区而异。仅能跨越一条车道并仅能向外侧车道变换，且不能驶上硬路肩。

当自动制动触发时，智能领航限距功能（Active Distance Assist DISTRONIC）停用。根据国家或地区的不同，危险警告灯系统开启。

当车辆处于静止状态时，将执行以下操作：

- 已通过电动驻车制动固定车辆。
- 车辆解锁。
- 如有可能，向梅赛德斯-奔驰紧急呼叫中心发出紧急呼叫。

自动驻车启用前，您可通过转向取消主动式紧急停车辅助。

自动制动由以下其中一种措施启动之后，您可以取消主动式紧急停车辅助系统的干预：

- 加速或制动：紧急停车已取消，但警告信息、警告音和助力转向保持启用
- 转向：助力转向已取消，警告信息和警告音保持启用且继续制动车辆

① 主动式紧急停车辅助系统在一个驾驶循环内可发起最多三次紧急停车。之后，智能

领航转向功能和主动式紧急停车辅助系统将被禁用，直到车辆重新启动。

系统限制

有关车辆和其他障碍物探测，请遵守以下功能的系统限制：

- 智能领航限距功能（Active Distance Assist DISTRONIC）（→ 第 198 页）
- 智能领航转向功能（→ 第 204 页）
- 主动式车道变更辅助系统（→ 第 208 页）
- 主动式制动辅助系统（→ 第 209 页）

未配备驾驶辅助组件的车辆：

主动式紧急停车辅助系统在以下情况下停用：

- 主动式车道保持辅助系统已达到系统限制。
- 主动式车道保持辅助系统不起作用（灰色状态显示）或已停用（白色状态显示）（→ 第 221 页）。

主动式车道变更辅助系统

主动式车道变更辅助系统功能

主动式车道变更辅助系统在变换车道时为驾驶员提供支持并通过短时间指示启用。



必须满足以下条件：

- 您正在高速公路或类似高速公路的道路上行驶。
- 车速介于约 60 公里/小时 至 180 公里/小时 之间。
- 虚线边界标记将相邻车道分开。
- 在相邻车道上未探测到车辆或障碍物。
- 在 MBUX 智能人机交互系统中选定主动式车道变更辅助系统。
- 智能领航限距功能（Active Distance Assist DISTRONIC）和智能领航转向功能开启并启用。

驾驶员显示屏**辅助**菜单中的显示



- ① 绿色箭头：开始车道变更
- ② 红色箭头：车道变更已中止

如果车道变更辅助系统可用，则指示灯  与绿色箭头一同出现在驾驶员显示屏上。如果系统已启用，但是当前不可用，则显示  与灰色箭头一同显示在驾驶员显示屏上。

如果相邻车道上没有探测到车辆或障碍物且允许变道，则驾驶员短时间闪灯后车道变更会开始。通过方向盘符号  旁边的闪烁绿色箭头向驾驶员指示车道变更。指向相应相邻车道的绿色箭头**辅助**显示在驾驶员显示屏上的 ① 菜单中。例如，还会出现信息**向左变换车道**。

如果在开启转向指示灯后无法立即变更车道，例如探测到障碍物，则方向盘符号  旁边的箭头也会闪烁绿色，系统会继续监控相邻车道。例如，当车道畅通时，将执行车道变更，且**向左变换车道**信息将出现在驾驶员显示屏上。绿色箭头停止闪烁时，必须重新启用车道变更。

在以下以及其他情况下，可取消主动式车道变更辅助系统：

- 环境状况改变（例如探测到障碍物）。
- 驾驶员转向过于用力或转向相反方向。
- 驾驶员开启相反方向的转向信号灯。
- 智能领航限距功能（Active Distance Assist DISTRONIC）或智能领航转向功能已停用。
- 车辆无法按计划执行车道变更。

主动式车道变更辅助系统取消显示如下：

- 所选行驶方向上的箭头变为红色。
- 相应信息出现在驾驶员显示屏上。
- 在某些情况下，警告音响起。

▲ 警告 将车道变更至已被占用相邻车道时的事故风险

车道变更辅助系统无法确保始终能清楚探测到相邻车道是否被占用。

即使相邻车道被占用也可能会进行车道变更。

- ▶ 变换车道之前，请确保邻近车道未被占用且对其他道路使用者不会造成危险。
- ▶ 监测车道变更。

▲ 警告 车道变更辅助系统意外停止工作时的事故风险

如果已达到车道变更辅助系统的系统限制，则无法保证系统能保持启用。

车道变更辅助系统随后无法通过施加转向扭矩提供辅助。

▶ 务必监测车道变更并始终将双手放在方向盘上。并及时，注意交通状况和方向盘和/或制动器。

系统限制

对于主动式车道变更辅助系统，智能领航转向功能的系统限制（→ 第 204 页）适用。

此外，在以下情况下，系统可能会受影响或不起作用：

- 传感器损坏、被遮挡或脏污（→ 第 186 页）。
- 外部照明指示故障。
- 系统无法识别到合适的道路，例如在狭窄弯道上。
- 车辆在工地上。

① 在车辆交付后，行驶一定距离时将自动调节主动式车道变更辅助系统传感器。在此磨合过程中，主动式车道变更辅助系统不可用或仅部分可用，并且智能领航转向功能符号  旁边没有显示任何箭头。

请遵守有关驾驶系统和您的责任的说明；否则，您可能无法识别危险（→ 第 186 页）。

■ 设定主动式车道变更辅助系统

MBUX 智能人机交互系统：



▶ 选择主动式车道变更辅助系统。

▶ 在开启或关闭设定选项之间进行选择。

① 如果智能领航转向功能已停用，则主动式车道变更辅助系统无法操作。

主动式制动辅助系统

■ 主动式制动辅助系统功能

主动式制动辅助系统由以下功能组成：



- 车距警告功能
- 碰撞警告
- 自主制动功能
- 因情况而异的制动助力
- 配备驾驶辅助组件和智能领航转向功能的车辆：避让转向辅助系统
- 配备驾驶辅助组件的车辆：避让转向辅助系统

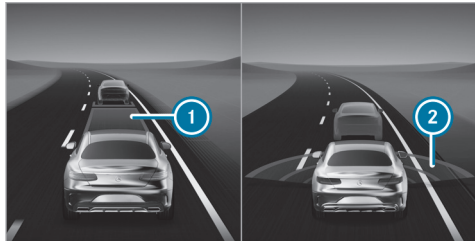

- 配备驾驶辅助组件的车辆：交叉路口起步功能

主动式制动辅助系统有助于将与其他车辆、骑自行车的人或行人发生碰撞的风险降至最低或减轻此类碰撞后果。

如果主动式制动辅助系统探测到碰撞风险，则响起警告音且车距警告灯  亮起。



在 **辅助** 菜单中，与前方车辆车距不足  呈红色显示。如果您继续缩短车距，则前方车辆还会高亮显示为红色。当系统探测到碰撞风险时，红色雷达波  将出现在车辆前方。

-  配备预防性安全系统（PRE-SAFE®）的车辆：根据国家/地区的不同，附加的触觉警告以安全带的轻微、反复张紧的形式出现。
-  配备主动式环境氛围照明系统的车辆：如已启用 **警告辅助**，则主动式制动辅助系统警告还会伴随着环境氛围照明（→ 第 132 页）。

如果您未对警告做出反应，则自主制动将在紧急情况下启用。

在格外紧急情况下，主动式制动辅助系统也可能直接启用自主制动。在这种情况下将响起警告音，同时车距警告灯  也亮起，并施加制动。

如果您在紧急情况下自行施加制动或在自主制动期间施加制动，则将启动因情况而异的制动助力。必要时将增大制动压力至完全制动。



如果已发生自主制动或因情况而异的制动助力，则弹出窗口  出现在驾驶员显示屏上且短时间过后自动消失。

如果自主制动功能或因情况而异的制动助力触发，额外的驾驶员及乘客保护预防措施 [预防性安全系统（PRE-SAFE®）] 也可能启用。

 **警告** 受主动式制动辅助系统探测性能所限，造成事故的风险

主动式制动辅助系统无法总是清楚地识别物体和复杂的交通状况。

在这种情况下，主动式制动辅助系统可能：

- 无故发出警告或制动
- 不发出警告或不制动

主动式制动辅助系统仅是一种辅助工具。驾驶员应负责与前方车辆保持足够的安全距离、控制车速和及时制动。



- ▶ 务必注意交通状况，请勿完全依靠主动式制动辅助系统。
- ▶ 做好必要时的制动或转向准备。

如果主动式制动辅助系统停用或功能受限，例如由于其他驾驶系统启用，则主动式制动辅助系统警告灯  会出现在驾驶员显示屏上。

如果因为传感器脏污、损坏或某个故障导致系统不可用，或者如果功能受限，则主动式制动辅助系统警告灯  会显示在驾驶员显示屏上。

另请注意主动式制动辅助系统的系统限制。

在以下车速范围内，各个子功能可用：
车距警告功能

从车速为约 30 公里/小时开始，如果与前方行驶车辆未保持足够距离的情况长达数秒以上（相对于车速）。车距警告功能将向您发出警告。在这种情况下，驾驶员显示屏上的车距警告灯  会亮起。如果本车继续以较高车速缩小与前方车辆的距离，则车距警告灯  开始闪烁。

碰撞警告

在以下情况下，从车速为约 7 公里/小时起，碰撞警告功能可通过间歇式警告音和车距警告灯  为您提供辅助。

未配备驾驶辅助组件的车辆：

- 以不超过约 250 公里/小时的车速靠近前方同向向前行驶车辆（即不包含前车倒车情形）
- 以不超过约 80 公里/小时的车速靠近静止的车辆、沿车辆行驶方向步行的行人和前方骑自行车的人
- 以不超过约 70 公里/小时的车速靠近横穿车道的行人和横穿的自行车骑行者
- 以不超过约 60 公里/小时的车速靠近静止的行人和骑自行车的人

配备驾驶辅助组件的车辆：

- 以不超过约 250 公里/小时的车速靠近前

方向同向前行驶车辆（即不包含前车倒车情形）

- 以不超过约 120 公里/小时的车速靠近本车前有交叉行驶的车辆、行人和横穿的自行车骑行者
- 以不超过约 100 公里/小时的车速靠近静止车辆
- 以不超过约 80 公里/小时的车速靠近前方骑自行车的人
- 以不超过约 70 公里/小时的车速靠近静止的行人和骑自行车的人

自主制动功能

在以下情况下，如果车速高于约 7 公里/小时，则自主制动功能可能介入：
未配备驾驶辅助组件的车辆：

- 以不超过约 250 公里/小时的车速靠近前方同向向前行驶车辆（即不包含前车倒车情形）
- 以不超过约 80 公里/小时的车速靠近前方骑自行车的人、沿车辆行驶方向步行的行人和静止的车辆
- 以不超过约 70 公里/小时的车速靠近横穿车道的行人和横穿的自行车骑行者

配备驾驶辅助组件的车辆：

- 以不超过约 250 公里/小时 的车速靠近前方同向向前行驶车辆（即不包含前车倒车情形）
- 以不超过约 120 公里/小时 的车速靠近横穿车道的车辆、行人和横穿的自行车骑行者
- 以不超过约 100 公里/小时 的车速靠近静止车辆
- 以不超过约 80 公里/小时 的车速靠近前方骑自行车的人
- 以不超过约 70 公里/小时 的车速靠近静止的行人和骑自行车的人

因情况而异的制动助力

在以下情况下，因情况而异的制动助力可能从车速高于约 7 公里/小时 时开始介入：

未配备驾驶辅助组件的车辆：

- 以不超过约 250 公里/小时 的车速靠近前方同向向前行驶车辆（即不包含前车倒车情形）
- 以不超过约 80 公里/小时 的车速靠近前方骑自行车的人、沿车辆行驶方向步行的行人和静止的车辆
- 以不超过约 70 公里/小时 的车速靠近横穿车道的行人和横穿的自行车骑行者

- 以不超过约 60 公里/小时 的车速靠近静止的行人和骑自行车的人

配备驾驶辅助组件的车辆：

- 以不超过约 250 公里/小时 的车速靠近前方同向向前行驶车辆（即不包含前车倒车情形）
- 以不超过约 120 公里/小时 的车速靠近横穿车道的车辆、行人和横穿的自行车骑行者
- 以不超过约 100 公里/小时 的车速靠近静止车辆
- 以不超过约 80 公里/小时 的车速靠近前方骑自行车的人
- 以不超过约 70 公里/小时 的车速靠近静止的行人和骑自行车的人

取消主动式制动辅助系统施加的制动

您可随时通过以下操作取消主动式制动辅助系统施加的制动：

- 将加速踏板踩到底或强制降档。
- 松开制动踏板。

如果满足以下其中一个条件，则主动式制动辅助系统可能会取消施加制动：

- 操控车辆以避开障碍物

- 碰撞风险不复存在
- 本车前方没有探测到障碍物



对迎面而来的道路使用者的反应（仅限配备驾驶辅助组件的车辆）

主动式制动辅助系统也可对探测到的迎面而来的道路使用者做出反应：

- 在车速不超过约 100 公里/小时 时做出反应
- 通过声音警告和车距警告灯  对迎面而来的道路使用者发出警告
- 施加自主制动，以降低事故的严重性

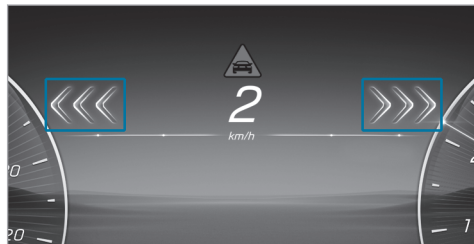
交叉路口起步功能（仅限配备驾驶辅助组件的车辆）



如果在以步行速度起步或行驶时探测到存在与其他横向穿越车道的车辆发生碰撞的风险，则指向横向穿越道路使用者方向的三个红色箭头会先后亮起，同时驾驶员显示屏上的车距警告灯  也亮起。如果情况特别危急，则箭头会闪烁。还将响起警告音。如果您未对紧急情况下的警告做出反应，则加速可能会受到限制，或可能发起自主制动。自主制动还可防止车辆起步并将其保持在静止状态。在格外紧急情况下，主动式制动辅助系统也可能直接启用自主制动。在这种情况下，车距警告灯  亮起，同时响起警告音并施加制动。

如果已发生自主制动或因情况而异的制动助力，则弹出窗口出现在驾驶员显示屏上且短时间过后自动消失。

在主动式制动辅助系统的稍后设定中，纯视觉警告级别和可能的加速限制被停用。如果情况格外紧急，可能会继续显示视觉警告，且可能会响起警告音，并可能发起自主制动。

避让辅助功能

▲ 警告 尽管具有避让转向辅助系统，仍然存在事故风险

避让转向辅助系统无法总是清楚地识别物体和复杂的交通状况。

此外，避让转向辅助系统的转向支持不足以避开碰撞。

- ▶ 务必注意交通状况，请勿完全依靠避让转向辅助系统。
- ▶ 做好必要时的制动或转向准备。
- ▶ 在非危险情况下通过主动转向结束支持。
- ▶ 如果行人靠近您的车道，请以适当的车速行驶。

避让转向辅助系统具备以下特点：

- 探测行人、骑自行车的人和车辆。
- 可在探测到急转弯操作时通过助力转向提供支持。
- 在急转弯操作期间通过突然转向操作启用。
- 在急转弯和校正车辆期间提供辅助。

- 在车速约为 20 公里/小时 至最高约 110 公里/小时 的车速范围内做出反应。

通过朝相反方向转向可随时取消避让转向辅助系统提供的转向支持。

系统限制

车辆开启后或起步后短时间内，无法获得全部系统性能。只要功能受限，主动式制动辅助系统警告灯  还会显示在驾驶员显示屏上。取决于环境条件，可能需要数分钟才能获得全部系统性能。

系统可能会受影响或不起作用，尤其在以下情况下：

- 下雪、下雨、有雾或水花极大，存在眩光，太阳直射或照明条件变化极大。
- 传感器脏污、起雾、损坏或被遮挡。(→ 第 186 页)
- 传感器由于受到其他雷达源干扰而受到影响，例如多层停车场中强烈的雷达反射。
- 已探测到并显示轮胎气压流失或故障轮胎时。
- 在复杂的交通情况下，物体无法始终被清楚识别。

- 快速移入传感器探测区域内的行人、骑自行车的人或车辆。
- 道路使用者被其他物品挡住或位于其他物品旁边。
- 行人或骑自行车的人的典型轮廓无法与背景相互区别。
- 未探测到行人或骑自行车的人，例如由于特殊衣物或其他物体。
- 驾驶员未系安全带。
- 在半径很小的弯道上。

■ 设定主动式制动辅助系统

要求

- 车辆启动。

MBUX 智能人机交互系统:

→  → 设定 → 辅助 → 安全辅助

▶ 启用或停用该功能。

- ① 建议您始终保持主动式制动辅助系统启用。

当主动式制动辅助系统停用时，车距警告功能、碰撞警告功能、自主制动功能和避让转向辅助系统停用。

- ① 当主动式制动辅助系统停用时，符号  出现在驾驶员显示屏的状态栏中，下次车辆启动时系统会重新启用。

设定警告时间

- ▶ 选择**主动式制动辅助系统**旁边的 。
- ▶ 选择**提前**、**适中**或**稍后**。

交通标志辅助系统

■ 交通标志辅助系统功能

交通标志辅助系统使用多功能摄像头探测交通标志，并将其与导航系统电子地图上的信息进行对比。该系统通过在驾驶员显示屏上显示探测到的限速和超车禁令为您提供辅助。车速限制也可以在平视显示系统中显示。

当您超出最高允许车速时，系统会发出警告。

在某些国家/地区，该系统可以为您提供更多的功能并在您接近人行横道时或无意中要驶过停车标志或红灯时向您发出警告。

摄像头还可探测和分析通过附加标志（例如潮湿时）予以指示的带限制的交通标志。

交通标志辅助系统仅在驾驶员显示屏上描绘选定的标志。实际的交通标志和限速优先于驾驶员显示屏中显示的交通标志和限速。

另请注意以下信息：

- 选择适合交通状况、周围环境和天气情况的车速
- 遵守实际的交通标志
- 遵守适用的交通法规及规定

请遵守有关驾驶系统和您的责任的说明；否则，您可能无法识别危险（→ 第 186 页）。

驾驶员显示屏中的显示

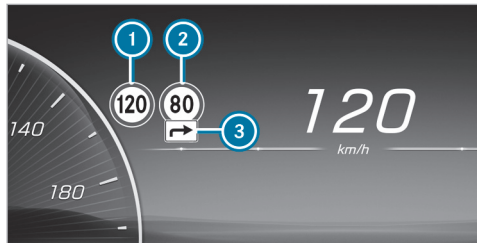

- ① 允许车速
- ② 存在限制时的允许车速
- ③ 带限制的附加标志

系统可在驾驶员显示屏上同时显示最多两个交通标志。系统始终优先显示车速限制。平视显示系统可显示最多一个带最高允许车速的交通标志。如果驾驶员显示屏上显示两个车速标志，例如，当探测到限速时，左侧限速值 ① 会被传输至限速器、定速巡航控制或智能领航限距功能（Active Distance Assist DISTRONIC）以供采用并显示在平视显示系统中。



可显示的交通标志示例

交通标志辅助系统可探测并显示以下交通标志 ①：

- 车速限制
- 车速限制结束
- 超车限制
- 玩耍街

交通标志辅助系统可探测以下附加标志 ③ 并在必要时使用其他车辆传感器分析限制的相关性：

- 潮湿
- 易滑路面

- 雾天
- 临时限制
- 出口
- 车辆/挂车组合限制

交通标志辅助系统也会使用来自导航系统中电子地图的信息。因此，在驶离或驶入城区时或变更道路时（例如在高速公路出口、匝道或在十字路口转弯后），可在未探测到交通标志的情况下更新驾驶员显示屏中的显示。

① 定期更新导航系统的电子地图，使交通标志辅助系统发挥最佳作用。

根据车辆配置和国家/地区的不同，系统还会在驾驶员显示屏和平视显示系统中显示前方的限速。驾驶员显示屏还可以显示与前方下限限速之间的距离。为此会使用来自导航系统电子地图的信息。辅助菜单还会显示前方限速的动态可视化。

如果交通标志辅助系统无法确定当前适用的最高允许车速（例如由于标志缺失），则以下显示出现在驾驶员显示屏中：



交通标志辅助系统并非适用于所有国家和地区。如果车辆位于不支持交通标志辅助系统的国家/地区，则会持续显示。

如果交通标志辅助系统因技术故障或风挡玻璃脏污而暂时或永久不可用，则警告灯  会出现在驾驶员显示屏上。

i 另请注意交通标志辅助系统显示信息中的说明 (→ 第 352 页)。

超出最高允许车速时的警告

如果您无意中超出最高允许车速，则系统将发出警告。根据国家/地区的不同，您可在 MBUX 智能人机交互系统中设定发出警告前可多大程度超出最高允许车速。您可关闭警告或设定警告应该是视觉警告（通过在驾驶员显示屏上闪烁交通标志）还是视觉和听觉警告。所选设定由驾驶员显示屏上的指示进行确认。

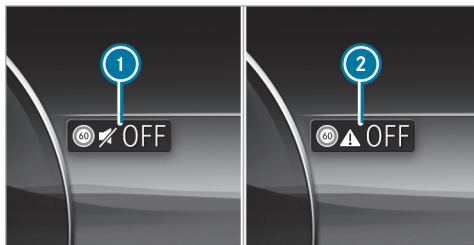

- 1** 仅视觉警告
- 2** 警告关闭

i 车速警告的类型、持续时间和激活阈值以及设定激活阈值的可能性（超过该阈值会触发警告），取决于车辆交付所在国家/地区的特定法规。

交通标志辅助系统的附加功能（因国家/地区而异）

禁止进入标志警告：交通标志辅助系统可以在您沿错误的路段行驶时向您发出警告，例如在高速公路匝道或单行道上。

人行横道警告：如果您接近人行横道（前提是行人处于危险区域内或正在向危险区域移

动），则交通标志辅助系统可以在车速不超过约 70 公里/小时 时向您发出警告。

停车标志警告：如果您无意中要驶过停车标志，则交通标志辅助系统可在车速不超过约 70 公里/小时 时向您发出警告。要做到这一点，标志必须清晰。例如，如果系统探测到一个以上停车标志，可使用数字导航地图确认一个停车标志。如果探测到多个不同的标志，则不会发出警告。

红灯警告：如果您无意中要驶过红灯，则交通标志辅助系统可在车速不超过约 70 公里/小时 时向您发出警告。

必须满足以下条件：

- 已探测到多个交通信号灯。
- 探测到所有交通信号灯均为红色。
- 探测到的红色交通信号灯中至少有一个在车辆所在车道旁的前排乘客侧。
- 交通信号灯按以下顺序排列（从上到下）：红色、黄色、绿色。

i 如果此功能可用，则您可在交通标志辅助系统菜单中的下启用或停用人行横道、停车标志和红灯处的警告 [其他警告内容](#) (→ 第 217 页)。

系统限制

系统可能会受影响或不起作用，尤其在以下情况下：

- 视野不佳（例如道路照明不足，有不断变化的阴影，或有雨、雪、雾、扬尘或极大水花）。
- 迎面来车、太阳直射或反射等造成眩光。
- 多功能摄像头周围的风挡玻璃脏污或摄像头起雾、损坏或被遮盖。
- 交通标志因为脏污、模糊、褪色、结冰、损坏、位置不便、照明不足或变形等而难以看清。
- 由于技术因素（例如传输频率），可能无法正确探测到或根本探测不到带 LED 显示的有效交通标志。
- 导航系统电子地图中的信息不正确、不完整或已过期。
- 标志、道路标记或道路布局不明确，例如建筑工地、出口和车道的交通标志；相邻车道或平行道路；交通信号灯处的人行横道标记
- 标志或道路标记不符合标准

- 标志、道路标记或道路指引因国家/地区而异，并且偏离导航系统的路径引导，例如在道路施工中或之后
- 紧急转向和急转弯后，交通标志超出摄像头视野。
- 您超越贴附有交通标志的车辆时。

■ 设定交通标志辅助系统

MBUX 智能人机交互系统：

→  >> 设定 >> 辅助

>> 注意力&交通辅助 >> 交通标志辅助系统

启用或停用车速警告

- ▶ 关闭**车速警告**。
根据因国家或地区而异的法规，车速警告保持关闭，直至下次车辆开启或关闭且打开驾驶员侧车门。

更改车速警告类型

- ▶ 将警告更改为**仅视觉**或**视觉和听觉**。

设定警告阈值

该值决定超出哪一车速时发出警告。

- ▶ 设定警告阈值下所需的车速。

启用或停用交通标志辅助系统的其他功能

- ▶ 开启或关闭更多警告内容。
可用功能开启或关闭。

设定其他功能的警告类型

- ▶ 选择**仅视觉**或**视觉和听觉**。

交通信号灯视图

■ 有关交通信号灯视图的信息

当在红灯前等待时，通过在中央显示屏上显示摄像头图像，交通信号灯视图为驾驶员提供支持。当驾驶员车辆是红灯前的第一辆车时，会显示摄像头图像，当车辆驶离时，摄像头图像会消失。

■ 显示交通信号灯视图

要求：

- **交通信号灯视图**选项开启。
- 交通信号灯视图可用。

MBUX 智能人机交互系统:

→  → 设定 → 辅助

→ 注意力&交通辅助 → 交通信号灯视图

① 此功能并非适用于所有国家和地区。

如果车辆在交通信号灯处处于第一个位置，则中央显示屏上会显示带交通信号灯视图的摄像头图像。

当车辆驶离时，摄像头图像消失。

▶ 启用  或停用  交通信号灯视图。

使用其他可用功能

▶ 选择 .

▶ 选择**根据要求**或**自动**。

如已设定**根据要求**且交通信号灯视图可用，则将显示[请点击此处以显示交通信号灯视图](#)信息。确认信息后，显示摄像头画面。

如已设定**自动**，则当交通信号灯视图可用时，摄像头图像将自动显示。

盲点辅助系统和主动式盲点辅助系统

■ 带下车警告的盲点辅助系统和主动式盲点辅助系统功能

盲点辅助系统和主动式盲点辅助系统使用雷达传感器监测车辆后方 40 米和旁边 3 米内的区域。

该系统可以检测到以约 12 公里/小时 以上的车速行驶的车辆并在它们进入监控范围内时发出警告。

驾驶员显示屏上的状态显示

 灰色：系统已启用但没有运作。

 绿色：系统已启用且可运作。

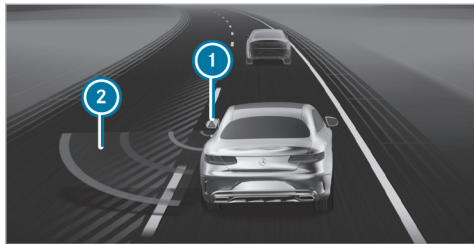

驾驶员显示屏菜单中的显示**辅助**

如果探测到车速高于约 12 公里/小时 的车辆且其随后立即进入监控范围，则相应外部后视镜上的警告灯会呈红色亮起。在**辅助**菜单中，外部后视镜 ① 中的指示灯也会呈红色亮起，并且探测到的车辆所在车道被划出。

如果在监控范围内探测到车辆，并且您开启相应方向上的转向信号指示灯，则将响起两声警告音并且相应外部后视镜上的警告灯呈红色闪烁。您车辆旁边的红色雷达波 ② 显示在辅助系统图示中。

如果转向信号灯保持开启，则对于所有其他探测到的车辆，外部后视镜中的显示都将闪烁，但不会鸣响其他警告音。如果您快速超车，则将不发出警告。

① 配备主动式环境氛围照明系统的车辆：如已启用**警告辅助**，则警告还会通过环境氛围照明额外突出显示 (→ 第 132 页)。

请遵守有关驾驶系统和您的责任的说明；否则，您可能无法识别危险 (→ 第 186 页)。

▲ 警告 忽视盲点辅助系统造成的事故风险

盲点辅助系统不会对与您的车速相差很大并接近或超越您的车辆作出反应。

在这种情况下，盲点辅助系统无法警告驾驶员。

- ▶ 务必注意交通状况并在车辆一侧保持安全车距。

▲ 警告 尽管启用主动式盲点辅助系统，但仍有发生事故的风险

主动式盲点辅助系统不会对以下情况作出反应：

- 如果您超车时离被超越车辆过近，使其处于盲点区域
- 如果其他车辆以相对快很多的车速接近并超车

在此类情况下，主动式盲点辅助系统可能不会发出警告或介入。

- ▶ 务必注意交通状况并在车辆一侧保持安全车距。

下车警告

下车警告是盲点辅助系统和主动式盲点辅助系统的附加功能，它会警告试图离开静止车辆的乘员有其他车辆正在靠近。

▲ 警告 尽管有下车警告仍存在的事故风险

下车警告既不会对静止的物体做出反应，也不会对以较大速度差异接近本车的道路使用者或人员做出反应。

在这些情况下，下车警告不会对驾驶员及乘员发出警告。

- ▶ 开启车门时，务必注意交通状况并确保有足够的间隙。

如果在监控范围内探测到车辆，则相应外部后视镜上的红色警告灯亮起。

如果车辆乘员拉动警告侧的车门拉手，则将响起两声警告音并且相应车门上的环境氛围照明系统和相应外部后视镜上的警告灯呈红色闪烁。

- ① 配备环境氛围照明系统或主动式环境氛围照明系统的车辆：可启用和停用环境氛围照明系统的 **警告辅助** (→ 第 132 页)。

- ① 警告辅助取决于车辆配置并可能因设定而异。

仅当盲点辅助系统或主动式盲点辅助系统启用时，下车警告才可用。

车辆关闭后，下车警告会继续工作数分钟。如果在车辆关闭时打开一扇车门，则下车警告会再次启用数分钟。外部后视镜中的警告灯闪烁 3 次后，下车警告即不再可用。

下车警告仅是一种辅助工具，并不能代替车辆乘员的注意力。在开启和关闭车门以及离开车辆时，车辆乘员应小心警惕。

系统限制

尤其在以下情况下，盲点辅助系统和主动式盲点辅助系统可能受限：

- 传感器上有污垢或传感器被遮盖
- 视野不佳，例如雾天、大雨或雪天或类似天气情况下
- 探测区域内存在车身窄小的车辆（例如自行车或摩托车）
- 道路非常宽或车道狭窄
- 车辆不在其所在车道中央行驶

当车辆驶近防撞护栏或类似实线车道边缘时，可能会误发警告。务必确保车辆两侧与其他车流或障碍物保持足够的距离。

当长时间行驶在车身较长的车辆（例如货车）旁边时，警告可能会中断。

如果挂入倒档，则盲点辅助系统和主动式盲点辅助系统将不运行。

此外，在以下情况下，下车警告可能会受限：

- 停车位狭窄且传感器被邻近的车辆遮挡时
- 当行人靠近车辆时
- 存在静止或慢速移动的物体

■ 主动式盲点辅助系统的制动施加功能

① 施加制动功能仅适用于配备驾驶辅助组件的车辆。

如果主动式盲点辅助系统在监测范围内探测到有侧面碰撞的危险，车辆将施加路线校正制动。该设计旨在帮助车辆避免碰撞。

当车速介于约 30 公里/小时 至约 200 公里/小时 之间时，可施加路线校正制动。

⚠ 警告 尽管具有主动式盲点辅助系统施加制动，仍存在的事故风险

施加路线校正制动无法总是防止碰撞。

- ▶ 务必自行转向、制动或加速，尤其当主动式盲点辅助系统警告您或施加路线校正制动时。
- ▶ 务必保持两侧的安全车距。



如果已施加路线校正制动，则外部后视镜中的红色警告灯闪烁，并响起警告音。此外，指示有侧面碰撞风险的显示 ① 会出现在驾驶员显示屏上。

在极少数情况下，该系统可能施加不必要的制动。朝相反方向略微转向或加速可随时中止制动。

系统限制

请注意主动式盲点辅助系统的系统限制，否则，您可能无法识别到危险（→ 第 218 页）。

特别是在以下情况下，可能会根据驾驶状况施加相应的路线校正制动，也可能不施加路线校正制动：

- 车辆或障碍物（例如防撞护栏）位于车辆两侧。
- 有车辆过于靠近本车一侧。
- 采用了具有高速转弯特性的运动型驾驶方式。
- 明显制动或加速。
- 驾驶安全系统介入，例如电控车辆稳定行驶系统（ESP®）或主动式制动辅助系统。
- 电控车辆稳定行驶系统（ESP®）停用。
- 探测到轮胎气压流失或故障轮胎。

■ 启用/停用盲点辅助系统或主动式盲点辅助系统

MBUX 智能人机交互系统:

→  → 设定 → 辅助 → 安全辅助

▶ 启用或停用主动式盲点辅助系统。

主动式车道保持辅助系统

■ 主动式车道保持辅助系统的功能

主动式车道保持辅助系统通过多功能摄像头 (→ 第 186 页) 监测车辆前方区域, 并能在您无意偏离车道之前发出警告。系统通过车道校正转向干预引导车辆回到车道上, 并通过方向盘的振动脉冲发出警告。当车速介于 60 公里/小时至 200 公里/小时之间时, 主动式车道保持辅助系统可用。

在以下情况下, 系统可能会介入:

- 主动式车道保持辅助系统探测到车道标线。
- 本车的其中一个前轮越过车道标线。

如果启用转向信号灯, 则在相应侧不会发生转向干预。

如果您在没有启用转向信号灯的情况下离开车道, 但是系统在您的车道上探测到与移动的障碍物存在碰撞危险, 则不会出现转向干预。

配备盲点辅助系统或驾驶辅助组件的车辆: 如果系统探测到障碍物, 例如邻近车道的另一辆车, 则无论转向信号指示灯是否开启, 都会出现转向干预。



在以下情况下, 显示 ① 将出现在驾驶员显示屏上且警告音将响起:

- 主动式车道保持辅助系统的转向干预持续超过约 10 秒钟。

- 在驾驶员没有进行任何转向干预的情况下, 系统将在大约三分钟内进行两次或多次的转向干预。

在主动式车道保持辅助系统设定中, 您可设定系统的灵敏度并设定支持级别。此外, 您可以设定系统是应该对车道虚线标记做出反应还是仅对车道实线标记做出反应 (→ 第 223 页)。

如果注意力辅助系统 (ATTENTION ASSIST) 探测到疲劳或微睡眠迹象, 则会自动选择最敏感的设定 (→ 第 193 页)。

主动式车道保持辅助系统状态显示

 白色: 主动式车道保持辅助系统停用。

如果电控车辆稳定行驶系统 (ESP®) 停用或显示轮胎气压流失警告, 则主动式车道保持辅助系统会自动停用。

 黄色: 存在故障。另请注意显示信息。

 灰色: 主动式车道保持辅助系统启用, 但没有运作。

 绿色: 主动式车道保持辅助系统启用并运作。如果系统只能在一侧上起作

用，则车道标线在相应侧上呈绿色显示。



红色：主动式车道保持辅助系统通过车道校正转向干预引导车辆回到车道上。如果方向盘上还出现触觉警告，则状态显示将闪烁。车道标线只在有警告的一侧呈红色显示。

未配备驾驶辅助组件的车辆：如果两条车道标线同时在状态显示中呈红色显示，则说明主动式车道保持辅助系统已启动紧急停车（→ 第 206 页）。

“辅助”菜单中的主动式车道变更辅助系统显示



如果车辆的前轮越过探测到的车道标线，则驾驶员显示屏上的**辅助**菜单中将高亮显示红色。

ⓘ 配备主动式环境氛围照明系统的车辆：如已启用**警告辅助**，则主动式车道保持辅助系统警告还会伴随着环境氛围照明（→ 第 132 页）。

系统限制

在以下情况下，具体因情况而异，可能不会发生车道校正转向干预，而是通过方向盘发出警告：

- 明确主动地转向、制动或加速。
- 电控车辆稳定行驶系统（ESP®）、主动式制动辅助系统或主动式盲点辅助系统等驾驶安全系统介入。
- 采用了具有高速转弯特性或急加速特性的运动型驾驶方式。

系统可能会受影响或不起作用，尤其在以下情况下：

- 视野不佳，例如道路照明不足，或由于雨、雪、雾或大水花造成不断变化的阴影。

- 由于迎面来车、阳光或反射等造成眩光。
- 多功能摄像头周围的风挡玻璃脏污或摄像头起雾、损坏或被遮盖。
- 保险杠上雷达传感器区域有污垢，或其已损坏或被遮盖。
- 无车道标线或一条车道上的多条车道标线模糊，例如在道路施工区周围。
- 车道标线磨损、模糊或被覆盖。
- 如果与前方车辆的车距过短，不能探测到车道标线。
- 车道标线快速变化，例如车道分叉、交叉或合并。
- 车道非常狭窄且蜿蜒。

请遵守有关驾驶系统和您的责任的说明；否则，您可能无法识别危险（→ 第 186 页）。

■ 启用/停用主动式车道保持辅助系统

MBUX 智能人机交互系统：

- ➔ ➔ **设定** ➔ **辅助** ➔ **安全辅助**
- ➔ **主动式车道保持辅助系统**
- ▶ 启用或停用该功能。

或者，可通过快捷车辆访问  来启用和停用主动式车道保持辅助系统。

❶ 车辆启动后，设定因国家或地区而异。

■ 设定主动式车道保持辅助系统

MBUX 智能人机交互系统：

→  » 设定 » 辅助 » 安全辅助
» 主动式车道保持辅助系统

设定灵敏度

▶ 选择 .

▶ 选择**提前**、**中**或**稍后**。

下次车辆启动时将采用上一次选定的设定。

❶ 该功能的标准设定因国家或地区而异。

启用或停用车道虚线标记辅助

▶ 选择**其他辅助**。

下次车辆启动时将采用上一次选定的设定。

❶ 该功能的标准设定因国家或地区而异。

❶ 在未配备驾驶辅助组件的车辆上，必须启用此功能，以使用紧急停车辅助系统的全部功能。



有关紧急停车辅助系统的详细信息，请参见 (→ 第 206 页)

空气悬挂系统 (AIRMATIC)

■ 空气悬挂系统 (AIRMATIC) 功能

空气悬挂系统 (AIRMATIC) 是配备可变减震的空气悬挂系统，用于改善行驶舒适性。即使车辆负载，全方位车身高度自调节系统仍可确保最佳的悬挂和不变的离地间隙。高速行驶时，车辆自动降低以改善行驶安全性并降低能耗。您也可以选择手动调节车身水平高度。

空气悬挂系统 (AIRMATIC) 包括以下部件和功能：

- 配备自动全方位水平高度控制的空气悬挂
- 带恒定减震特性调节的自适应减震系统增强版 (ADS PLUS)
- 车身水平高度随车速降低
- 升高车身水平高度以增大离地间隙，通过 MBUX 智能人机交互系统选择
- 驾驶模式  和  下的舒适悬挂设定
- 驾驶模式  下更硬的运动悬挂设定

- 车速高于 120 公里/小时 时降低车身，以减少能耗

以低于 80 公里/小时 的车速行驶时，车身会重新升高至正常水平高度。

■ 设定车身水平高度

▲ 警告 车身水平高度过高有发生事故的风险

行驶特性可能受损。

例如转向或转弯时车辆可能会向外漂移。

▶ 选择适合驾驶方式和路面状况的车身水平高度。

▲ 警告 车辆降低造成的被夹风险

降低车辆时，如果身体部位位于车身和轮胎之间或车辆下方，则可能会导致人员被夹住。

▶ 降低车辆时，确保无人位于车辆下方或车轮拱罩的邻近区域。

警告 车辆降低造成的被夹风险

配备空气悬挂系统（AIRMATIC）或水平高度控制的车辆：当您卸载行李箱或离开车辆时，车身会稍稍升高，随后立即恢复至设定的水平高度。

因此，可能会导致车轮拱罩附近或车辆底部人员被夹住。

车辆锁定后，车身水平高度也会降低。

- ▶ 离开车辆时，确保车轮拱罩附近或车辆底部底部没有人。

注意 事项 车辆降低造成的损坏

车辆降低时，车身部件可能损坏。

- ▶ 降低车辆时，确保车辆底部或车身周围没有路缘石等障碍物。

要求

- 车辆已启动。
- 车辆行驶速度不超过 40 公里/小时。
- 已连接挂车插座时（挂车/自行车架）：车辆行驶速度不超过 30 公里/小时。

MBUX 智能人机交互系统：



升高车辆

- ▶ 选择 。指示灯持续亮起。车身升至高水平高度 +1。

您的选择已保存。即使车辆关闭后，高水平高度 +1 设定仍然存储。

在以下情况下，车身会再次降低：

- 以高于 50 公里/小时 的车速行驶。
- 已连接挂车插座时（挂车/自行车架）：车辆行驶速度超过 30 公里/小时。

基于全球定位系统（GPS）的升高
如果此功能启用，则当车身水平高度升高时，可存储车辆位置。

- ▶ 确认提示信息。车辆位置被存储。当再次到达先前存储的位置时，零层级界面中会出现提示，询问是否应再次升高车身水平高度。

- ① 基于全球定位系统（GPS）的升高设定（→ 第 224 页）。

- ① 零层级界面的功能（→ 第 254 页）。

降低车辆

- ▶ 选择 。指示灯熄灭。车身高度调节到正常水平。
- ① 挂车牵引时应使用正常车身水平高度。在公共道路上进行挂车牵引时，不允许采用高水平高度行驶。

■ 设定基于全球定位系统（GPS）的车辆升高
MBUX 智能人机交互系统：

设定 ▶ 车辆 ▶ 行驶
▶ 基于 GPS 升高

- ▶ 选择根据要求保存位置、总是保存位置或删除所有已保存的位置。

后视镜摄像头**后视镜摄像头功能**

后视镜摄像头仅是一种辅助工具。其不能代替您观察周围环境。您应始终负责安全挪车和驻车。挪车和驻车时，确保没有人、动物或物体等处于挪车范围内。

❶ 与内部后视镜一样，摄像头以镜像显示车辆后方区域。

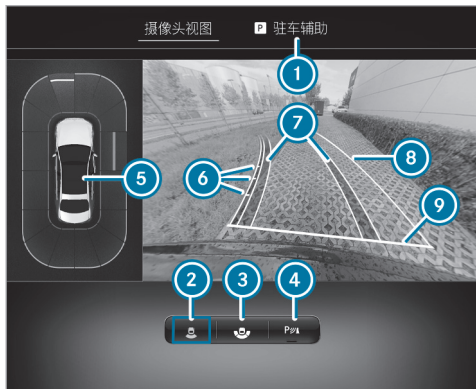

摄像头视图菜单（俯视图）

- ❶ 菜单驻车辅助
- ❷ 带俯视图的后视摄像头
- ❸ 广角视图
- ❹ 启用/停用驻车定位系统（PARKTRONIC）驻车辅助功能（→ 第 233 页）

- ❺ 驻车定位系统（PARKTRONIC）驻车辅助功能警告显示（→ 第 230 页）
- ❻ 表示距后方区域约 0.5 米、1.0 米、1.5 米和 3.0 米的基准线
- ❼ 表示当前转向处车辆将要行驶路线的车道标线（动态）
- ❽ 基于当前转向角度的已行驶表面（动态）
- ❾ 表示距后方区域约 0.3 米的基准线
- ❿ 当智能泊车启用时，车道 ❼ 呈绿色显示（→ 第 233 页）。



广角视图

系统限制

如果系统还没准备好开始工作，则系统停止运作信息将出现在中央显示屏上。

在以下情况下，后视摄像头将不起作用或仅部分运作：

- 您以高于约 16 公里/小时 的车速向前行驶。

- 掀开式行李箱盖未关闭。
- 天气状况恶劣，例如大雨、雪、雾、风暴或水花极大。
- 照明条件差，例如在夜晚或光线照射在摄像头中。
- 摄像头镜头被遮挡、脏污或起雾。请遵守有关清洁后视镜摄像头的注意事项 (→ 第 305 页)
- 摄像头或车辆后部损坏。在这种情况下，请到具有资质的专业服务中心检查摄像头的位置和设定。

i 在这些情况下不要使用后视镜摄像头。否则，在驻车时可能会对他人造成伤害或与物体发生碰撞。

摄像头系统的视野和其他功能可能会由于车辆的附加配件（例如车牌架、自行车架）而受限。

- i** 显示屏对比度可能会因阳光或其他光源直射而受影响，例如驶出车库时。这种情况下，应特别注意。
- i** 如果像素原因大大限制显示屏使用，请维修或更换显示屏。

另请遵守有关车辆传感器和摄像头的信息 (→ 第 186 页)。

360° 摄像头

360° 摄像头功能

360° 摄像头系统包含四个摄像头，可拍摄车辆附近周围状况。例如，驻车时或难以看到出口时，摄像头可为您提供支持。

360° 摄像头包括以下摄像头并评估它们的图像：

- 后视镜摄像头
- 前视摄像头
- 外部后视镜中的两个侧摄像头

摄像头仅是辅助工具，可能会显示透视扭曲的障碍物，显示不正确或根本无法显示。它们不能取代您对环境的注意。您应始终负责安全挪车和驻车。挪车和驻车时，确保没有人、动物或物体等处于挪车范围内。

菜单摄像头视图概述

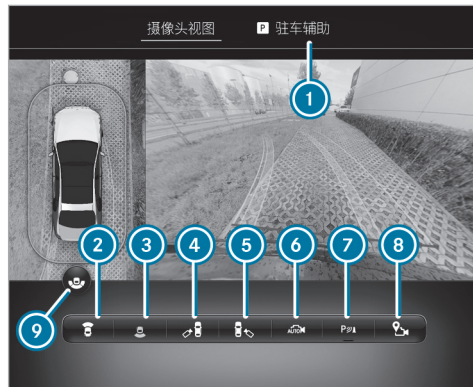

- 1** 菜单驻车辅助
- 2** 俯视图（来自前视摄像头的影像）
- 3** 俯视图（来自后视摄像头的影像）
- 4** 3D 视图（车辆左侧）
- 5** 3D 视图（车辆右侧）
- 6** 3D 自动视图

- ⑦ 启用/停用驻车定位系统 (PARKTRONIC) 驻车辅助功能 (→ 第 233 页)
- ⑧ 设定全球定位系统 (GPS) 启用点 (→ 第 229 页)
- ⑨ 在标准视图和广角视图之间切换
- i 驻车定位系统 (PARKTRONIC) 驻车辅助功能警告显示在所有视图都出现 (→ 第 230 页)。

基准线功能

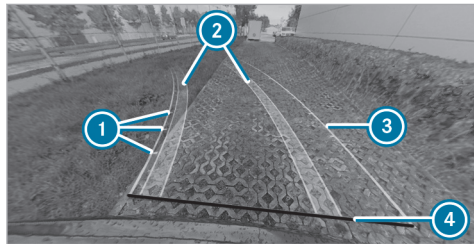

- ① 表示距后方区域约 0.5 米、1.0 米、1.5 米和 3.0 米的基准线
- ② 表示当前转向处车辆将要行驶路线的车道标线 (动态)
- ③ 基于当前转向角度的已行驶表面 (动态)
- ④ 表示距后方区域约 0.3 米的基准线
- i 当智能泊车启用时, 车道和基准线呈绿色而不是黄色显示 (→ 第 233 页)。

俯视图 (来自前视或后视摄像头的影像)

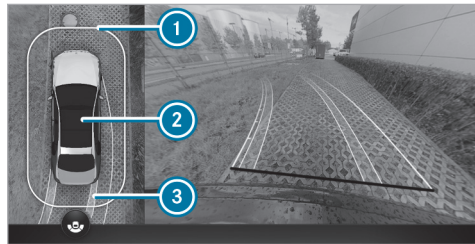

- ① 驻车定位系统 (PARKTRONIC) 驻车辅助功能警告显示 (→ 第 230 页)
- ② 车辆俯视图
- ③ 车道: 指示在当前转向角度下车辆将行驶的路径

3D 视图, 车辆左侧/右侧

! 注意事项 由于物体在显示屏中严重变形或根本不显示造成的事故风险

由于摄像头的投影, 3D 视图中的物体在显示时可能会出现严重变形, 或者根本不显示。

- ▶ 挪车和驻车时，确保没有人、动物或物体等处于挪车范围内。



- ① 驻车定位系统（PARKTRONIC）驻车辅助功能显示（→ 第 230 页）

在 3D 视图中，虚拟摄像头移至车辆的相应侧，车辆左侧/右侧。当您切换变速箱档位时，视图自动调整。

3D 自动视图

- ① 车辆后方区域不会像通常在 3D 视图中那样显示为镜像。

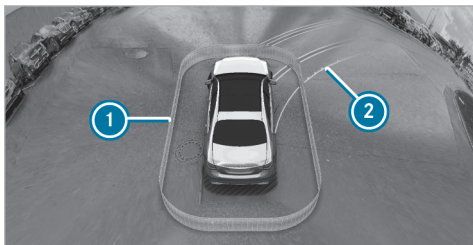

- ① 驻车定位系统（PARKTRONIC）驻车辅助功能显示（→ 第 230 页）
② 基准线

在 3D 自动视图中，虚拟摄像头移至标准视角，从车顶后上方朝前。当接近障碍物时，视图自动改变。

如果您触摸触摸屏，则视图切换至可自由旋转的 3D 视图。您可通过触摸转动、倾斜和缩放视图。

广角视图



- ① 驻车定位系统（PARKTRONIC）驻车辅助功能显示（→ 第 230 页）
② 在标准视图和广角视图之间切换

系统限制

如果系统还没准备好开始工作，则**系统停止运作**信息将出现在中央显示屏上。

在以下情况下，360° 摄像头将不起作用或仅部分运作：

- 您以高于约 16 公里/小时 的车速向前行驶。
- 车门开启。
- 外部后视镜没有完全展开。

- 行李箱盖未关闭。
 - 天气状况恶劣，例如大雨、雪、雾、风暴或水花极大。
 - 照明条件差，例如在夜晚或光线照射在摄像头中。
 - 摄像头镜头被遮挡、脏污或起雾。有关清洁 360° 摄像头的注意事项 (→ 第 305 页)。
 - 摄像头或安装有摄像头的车辆部件损坏时。如果存在这种情况，请到具有资质的专业服务中心检查摄像头及其位置和设定。
- i** 在这种情况下不要使用 360° 摄像头。否则，在驻车时可能会对他人造成伤害或与物体发生碰撞。

出于技术原因，当车辆载运较重的装载物时，车辆的标准高度可能改变，并可能导致基准线和生成的图像显示不准确。

摄像头系统的视野和其他功能可能会由于车辆的附加配件（例如车牌架、自行车架）而受限。

- i** 显示屏对比度可能会因阳光或其他光源突然、直接照射而受影响，例如驶出车库时。这种情况下，应特别注意。
- i** 如果像素原因大大限制显示屏使用，请维修或更换显示屏。

另请遵守有关车辆传感器和摄像头的信息 (→ 第 186 页)。

■ 使用按钮调出 360° 摄像头视图

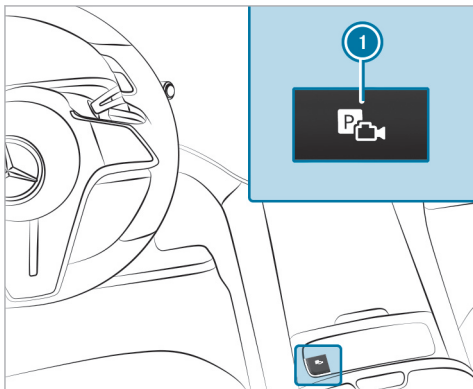

- i** 根据车辆配置的不同，按钮 **1** 也可能位于中央控制台上的不同位置。

- ▶ 按下按钮 **1**。
- ▶ 选择**摄像头视图**菜单。
- ▶ 在 MBUX 智能人机交互系统中选择所需视图(→ 第 226 页)。

■ 选择 360° 摄像头视图（倒档）

要求

- 在MBUX 智能人机交互系统中启用**挂入 R 档时启用**设定。
- ▶ 挂入倒档。
 - ▶ 在MBUX 智能人机交互系统中选择所需视图(→ 第 226 页)。

■ 带全球定位系统（GPS）的 360° 摄像头—管理启用位置

MBUX 智能人机交互系统：

🏠 ▶▶ 设定 ▶▶ 辅助 ▶▶ 相机

重命名启用位置

- i** 您可在**摄像头视图**菜单中确定启用位置。(→ 第 226 页)

- ▶  为所需启用位置选择。
- ▶ 选择**编辑**。
- ▶ 输入名称并确认。
- ▶ 启用位置保存在新的名称下。

删除启用位置

- ▶  为所需启用位置选择。
- ▶ 选择**删除记录**。
- ▶ 确认提示信息。
- ▶ 启用位置已删除。

开启摄像头护盖

MBUX 智能人机交互系统:

 **▶▶ 设定 ▶▶ 辅助 ▶▶ 相机**

- ▶ 选择**开启摄像头护盖**。

- ① 一段时间后或开启或关闭车辆后，摄像头护盖会自动关闭。

驻车定位系统 (PARKTRONIC) 驻车辅助功能

■ 驻车定位系统 (PARKTRONIC) 驻车辅助功能

驻车定位系统 (PARKTRONIC) 驻车辅助功能是一种电子驻车辅助系统，可监控车辆周围区域并利用可视信息和声音指出车辆与探测到的障碍物之间的距离。

被动侧面碰撞保护也会警告您侧面有障碍物。驶过障碍物时，必须由前保险杠或后保险杠中的传感器预先探测障碍物。当您向探测到的障碍物的方向转向且有发生横向碰撞的危险时，会发出警告。被动侧面碰撞保护可通过MBUX 智能人机交互系统启用和停用。

为了显示侧面的前方或后方障碍物，车辆必须首先行驶一段至少相当于半个车辆长度的距离。一旦车辆已驾驶一段为车辆长度的距离，就可以显示所有侧面的障碍物。

驻车定位系统 (PARKTRONIC) 驻车辅助功能仅是一种辅助工具。其不能代替您观察周围环境。驾驶员应始终负责安全挪车和驻车。挪车以及在停车位驻车/退出停车位时，请确保挪车范围内无人、动物或障碍物。

中央显示屏上的显示

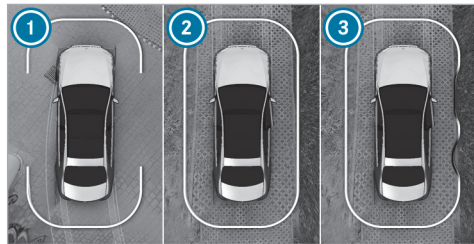

配备 360° 摄像头的车辆

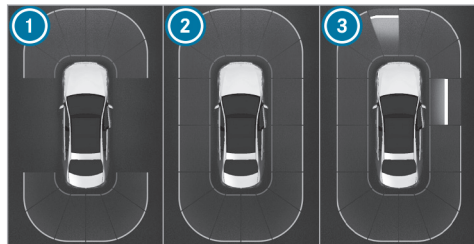

配备后视摄像头的车辆

一旦驻车定位系统（PARKTRONIC）驻车辅助功能准备好显示，显示屏上的相应区域会呈蓝色显示。

- ① 准备在前部和后部显示
- ② 准备全方位显示
- ③ 全方位显示准备就绪和障碍物识别

显示的颜色根据与探测到的障碍物的距离而改变：

- 蓝色：> 1 米（没有探测到障碍物）
- 黄色：约 1 米 - 0.7 米
- 橙色：约 0.7 米 - 0.4 米
- 红色：< 0.4 米

配备 360° 摄像头的车辆：边界线根据探测到的障碍物的位置和距离动态改变。

根据探测到的与障碍物之间的距离，还会响起间歇式警告音。您可在 MBUX 智能人机交互系统上设定警告的时间。在**提前警告**设定中，系统从距离为 1 米时开始发出警告。在标准设定中，仅从距离为 0.4 米时开始发出警告。



配备 360° 摄像头的车辆



配备后视摄像头的车辆

如果满足以下要求，当您不在**摄像头 & 驻车辅助**菜单中且探测到车辆路径上有障碍物时，中央显示屏上会出现弹出窗口 ①：

- 未配备智能泊车的车辆：以不高于 12 公里/小时 的车速行驶时。
- 配备智能泊车的车辆：以不高于 18 公里/小时 的车速行驶时。

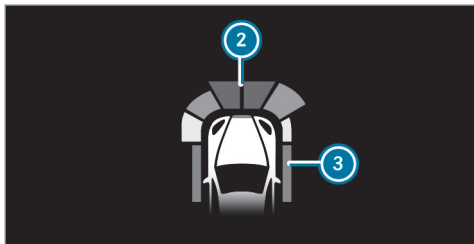

视需要，由驻车定位系统（PARKTRONIC）驻车辅助功能探测到的与前方 ② 距离约 1.0 米和两侧 ③ 距离约 0.7 米的障碍物也可显示在平视显示系统中。

配备主动式环境氛围照明系统和带远程驻车功能的驻车组件的车辆

当**警告辅助**启用时，驻车定位系统（PARKTRONIC）驻车辅助功能显示还会伴随着环境氛围照明系统。如已探测到障碍物，则环境氛围照明系统亮起的颜色与中央显示屏中的颜色相同。

伴随驻车定位系统（PARKTRONIC）驻车辅助功能显示的环境氛围照明系统只是为了突出中央显示屏的显示效果，并不能代替它。

有关环境氛围照明系统的详细信息：
(→ 第 132 页)

- ① 环境氛围照明系统的显示信息没有出现在驾驶员显示屏区域，也没有出现在后排。
- ② 根据所选设定，其他功能可能会取代驻车定位系统（PARKTRONIC）驻车辅助功能的环境氛围照明系统效果。在这种情况下，驻车定位系统（PARKTRONIC）驻车辅助功能的环境氛围照明系统效果不会出现。

系统限制

驻车定位系统（PARKTRONIC）驻车辅助功能不一定考虑以下障碍物：

- 探测区域下方的障碍物，例如人、动物或物体。
- 探测区域上方的障碍物，例如外悬装载物、货车的车尾部分或货车装卸斜坡。
- 从侧面接近车辆的行人或动物。
- 放置在车辆附近的物体

例如，在以下情况下，不会显示侧面上的障碍物：

- 您驻车并关闭车辆。

- 开启车门。

重新启动车辆后，必须在驶过障碍物再次进行探测后才能发出新警告。

另请遵守以下系统的系统限制：

- 后视摄像头 (→ 第 224 页)
- 360° 摄像头 (→ 第 226 页)

请遵守有关车辆传感器和摄像头的信息；否则系统可能无法正确运作 (→ 第 186 页)。

有关驻车定位系统（PARKTRONIC）驻车辅助功能的问题

如果驻车定位系统（PARKTRONIC）驻车辅助功能显示呈红色亮起约 3 秒钟，然后熄灭，并且符号  出现在驾驶员显示屏上，则系统可能由于信号干扰而停用。重新启动车辆，并检查驻车定位系统（PARKTRONIC）驻车辅助功能是否在不同位置都工作。

如果警告音也响起，则可能是由于以下其中一个原因造成的：

- 传感器脏污：清洁传感器并遵守车辆部件的护理说明 (→ 第 305 页)。
- 驻车定位系统（PARKTRONIC）驻车辅助功能因故障停用：重新启动车辆。如果问

题继续存在，请咨询具有资质的专业服务中心。

■ 启用/停用驻车定位系统 (PARKTRONIC) 驻车辅助功能

! 注意事项 近距离范围内的物体造成的事故风险

驻车定位系统 (PARKTRONIC) 驻车辅助功能可能不会探测到近距离范围内的障碍物。

▶ 驻车或挪车时，请特别注意传感器上方或下方的任何物体，例如花盆或牵引杆。否则可能损坏车辆或其他物体。

要求

- 摄像头菜单打开。
 - 或：驻车定位系统 (PARKTRONIC) 弹出窗口出现。
- ▶ 在中央显示屏中按下 。

如果指示灯亮起，则驻车定位系统 (PARKTRONIC) 驻车辅助功能启用。如果指

示灯未亮起或符号  显示，则驻车定位系统 (PARKTRONIC) 驻车辅助功能未启用。

① 当车辆启动时，驻车定位系统 (PARKTRONIC) 驻车辅助功能自动启用。

可在快速访问菜单中启用或停用驻车定位系统 (PARKTRONIC) 驻车辅助功能。

■ 设定驻车定位系统 (PARKTRONIC) 驻车辅助功能警告音

MBUX 智能人机交互系统：

  ▶▶ 设定 ▶▶ 辅助 ▶▶ 泊车辅助

调节警告音

- ▶ 选择**设定警告音**。
- ▶ 在**音量**或**音高**下设定所需等级。

启用/停用音频声音减弱

▶ 选择**音频声音减弱**，然后开启或关闭**提示音响起时音频减弱**。
在驻车定位系统 (PARKTRONIC) 驻车辅助功能警告音响起期间，当前播放的媒体源的音量降低。

或者

▶ 选择**音频声音减弱**，然后开启或关闭**挂入 R 档时音频声音减弱**。
挂入倒档时，当前播放的媒体源音量降低。

设定警告时间

- ▶ 选择**警告时间点**。
- ▶ 启用或停用**侧面警告**。
- ▶ 为**前排**或**后排**设定所需的警告时间点。

智能泊车

■ 智能泊车功能

智能泊车是一种在后视摄像头和 360° 摄像头辅助下使用超声波的电子驻车辅助系统。当您采用不超过约 35 公里/小时的车速向前行驶时，系统自动测量车辆两侧的停车位。

智能泊车提供以下功能：

配备后视摄像头的车辆



- 在与道路平行的停车位驻车
- 倒车进入与道路垂直的停车位

配备 360° 摄像头的车辆

- 在与道路平行的停车位驻车

- 倒车进入与道路垂直的停车位
- 在只能通过标记探测到的停车位驻车（例如在路边）
- 您已使用智能泊车驻车时退出停车位



智能泊车仅是一种辅助工具。其不能代替您观察周围环境。驾驶员应始终负责安全挪车和驻车。确保挪车范围内没有人、动物或物体等。

如果智能泊车可用，则  信息出现在驾驶员显示屏上。当系统探测到停车位时， 出现。箭头指示可用停车位所在道路一侧。然后将这些显示在中央显示屏上。

当智能泊车启用时，转向信号指示灯将根据计算出来的车辆路径而启用。当您进入或退出停车位时，该过程将通过加速、制动、转向和换挡得到辅助。

如需开始驻车程序，请按下按钮 （→ 第 235 页）。

智能泊车在下列情况下将被取消：

- 您再次按下按钮 。
- 开始转向。
- 您挂驻车档 。

- 电控车辆稳定行驶系统（ESP®）介入。
- 开启驾驶员侧车门。

系统限制

如果外部照明故障，则智能泊车不可用。

另请遵守以下系统的系统限制：

- 后视摄像头（→ 第 224 页）
- 360° 摄像头（→ 第 226 页）

测量停车位时，不会探测超出智能泊车探测区域上限或下限的物体，例如外悬装载物、货车的外悬部分或装卸斜坡，或停车位边界等。计算驻车过程时也不会将这些部分考虑在内。在某些情况下，智能泊车可能过早引导您进入停车位或过晚制动。

某些环境条件，例如降雪或大雨，可能导致无法准确测量停车位。同样，被挂车牵引杆部分占据的停车位可能无法被识别或可能测量不正确。仅在不平坦、高附着力的地面上使用智能泊车。

⚠ 警告 物体位置超出智能泊车探测区域上限或下限造成的事故风险

如果物体位置超出探测区域的上限或下限，则可能出现以下情况：

- 智能泊车可能过早转向。
- 车辆可能不会在这些物体前方停止。

存在碰撞危险！

 在这些情况下，请勿使用智能泊车。

智能泊车也可能会显示不适合的停车位，例如，不允许驻车的停车位或不适合的路面上的停车位。

在以下情况下，请勿使用智能泊车：

- 在极端天气状况下，例如结冰、积雪或大雨天。
- 运输伸出车辆的装载物时。
- 停车位位于陡峭的下坡或上坡路上时。
- 已安装防滑链时。
- 在刚更换轮胎后或安装备胎时。
- 如果轮胎气压过低或过高。
- 如果悬挂未对准，例如在路缘触底之后。

- 在坡度大于约 15% 的斜坡上。

■ 使用智能泊车驻车

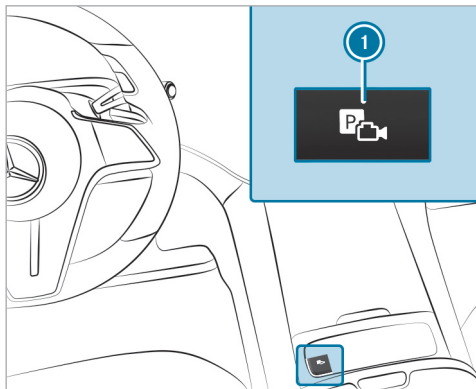

① 根据车辆配置的不同，按钮 ① 也可能位于中央控制台上的不同位置。

- ▶ 按下按钮 ①。

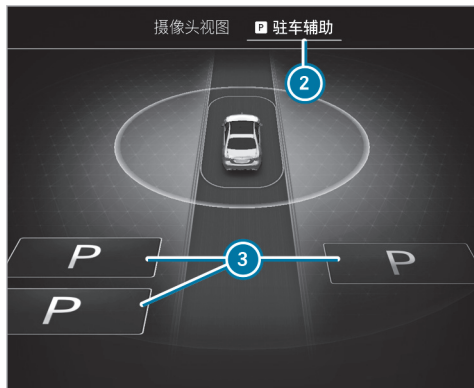

- ▶ 选择 ② 驻车辅助菜单。

系统探测到的停车位 ③ 显示在中央显示屏上。



当车辆静止时，指示进入当前所选停车位 ⑤ 的车辆路径 ④ 也会出现。

- ▶ 如果显示停车位：停下车辆。
- ▶ 必要时选择另一个停车位。
- ▶ 开始驻车过程：再次按下按钮 ①。
- ▶ 双手离开方向盘。
车辆驶入选定停车位。

开始驻车过程后，转向信号指示灯自动开启。您应负责根据交通状况选择转向信号指示灯。如有必要，请选择相应的转向信号指示灯。

⚠ 警告 进入或退出驻车区域时车辆向外摆动造成的事故风险

驻车或退出驻车区域时，车辆向外摆动并可能驶入对面车道。

这可能导致您与障碍物或其他道路使用者发生碰撞。

- ▶ 请注意障碍物或其他道路使用者。
- ▶ 如有必要，请停止车辆或取消使用智能泊车的驻车步骤。

驻车过程完成时，**智能泊车已结束**信息出现。

▶ 固定车辆，以防溜车。根据法规要求或当地情况：必要时将车轮转向路缘。

① 您可在驻车操作期间停止车辆并切换变速箱档位。系统随后计算新的车辆路径。如无新的车道可用，则可再次切换变速箱档位或取消程序。

通过摄像头视图菜单即时驻车

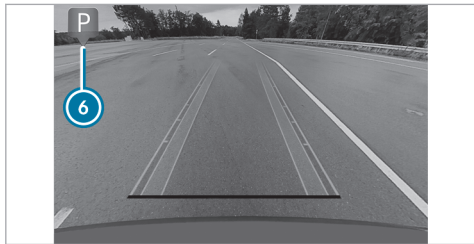

- ▶ 选择**摄像头视图**菜单。
 - ▶ 当车辆处于静止状态，变速箱挂入 **R** 档位，符号 **6** 出现在摄像头图像中时：再次按下按钮 **1**。
- 对探测到的停车位启动驻车过程。

■ **使用智能泊车退出停车位**

要求

- 车辆配备 360° 摄像头。
 - 已使用智能泊车停驻车辆。
- ▶ 启动车辆。

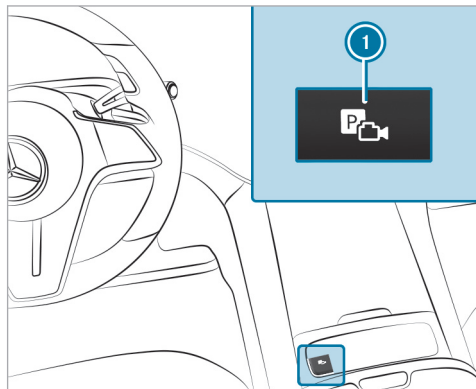

- ▶ 按下按钮 **1**。



- ▶ 选择 **驻车辅助** ② 菜单。
- ▶ 必要时更改退出方向 ③。
- ▶ 开始退出停车位：再次按下按钮 ①。
- ▶ 必要时更改变速箱设定。请注意驾驶员显示屏和中央显示屏上的所有信息。车辆移出停车位。

开始退出停车位时，转向信号指示灯自动开启；操作结束时转向信号灯自动关闭。您应

负责根据交通状况选择转向信号指示灯。如有必要，请选择相应的转向信号指示灯。

退出停车位后，警告音响起且  **智能泊车已结束，请驾驶员接管车辆** 信息提醒您控制车辆。您必须再次加速、制动、转向和换挡。

如果您没有对提示做出回应并接管车辆，则系统将制动车辆至静止状态。

■ 暂停智能泊车

您可通过执行以下其中一个操作来中断智能泊车的驻车或退出停车位过程，例如：

- ▶ 踩下制动踏板。
- ▶ 开启乘客侧车门、后车门或掀开式行李箱盖。
- ▶ 施加电动驻车制动或启用保持（HOLD）功能。
- ▶ 继续进行驻车或退出停车位过程：轻轻踩下加速踏板。

① 如果在智能泊车启用前施加电动驻车制动，则轻轻踩下加速踏板启动驻车或退出停车位过程。

继续进行已暂停的驻车过程前，请再次检查您周围的环境。确保挪车范围内没有人、动物或物品。另请注意智能泊车的系统限制。

■ 智能泊车的自动制动功能

在挪车范围内检测到的人员或物体可能会导致车辆急刹车，并中断驻车或退出停车位过程。车辆随后将处于静止状态。如果您踩下加速踏板，驻车或退出停车位过程将继续进行。

继续进行驻车或退出停车位过程前，请再次检查您周围的环境。确保挪车范围内没有人、动物或物品。另请注意智能泊车的系统限制。

遥控泊车助手

■ 遥控泊车助手功能

① 遥控泊车助手是智能泊车的附加功能。在公路上使用遥控泊车助手时，请遵守当地交通法律法规。如果规定将车轮转向路缘方向，则不得使用遥控泊车助手。请注意，仅当您持有有效驾驶执照并适合驾驶时，才可操作遥控泊车助手。

您在车外时，遥控泊车助手可帮您驻车或移动车辆。您可在移动电话上控制挪车和驻车过程。

使用遥控泊车助手，您可执行智能泊车的所有驻车和出车操作。此外，您还可将车辆直接停在车库或车道前面，然后使用智能泊车进行泊车或出车操作。

遥控泊车助手接管启动、制动和转向。多遥控泊车助手启用时，车辆锁止。

遥控泊车助手仅是一种辅助工具，其不能代替您观察周围环境。驾驶员应始终负责安全挪车和驻车。必要时中断或终止驻车过程。确保挪车范围内没有人、动物或物体等。确保同时注意其他车辆。

系统限制

如果系统在挪车或驻车过程中探测到故障或系统限制，则该过程会中止：

- 车辆进入静止状态。
- 已选择变速箱档位 **P** 且已自动施加电动驻车制动。
- 车辆关闭。
- 车辆仍然锁止。

如果驻车过程被取消，则相应信息将显示在移动电话上。

根据具体情况，您可随后控制该过程、向后挪车至起始位置或手动控制车辆。

智能泊车的系统限制适用 (→ 第 233 页)。

某些环境条件，例如下雪或大雨，可能导致无法准确测量停车位，或导致与移动电话的连接出现问题。仅在平坦、高附着力的地面上使用遥控泊车助手。

驻车期间，您与车辆的距离不应超过约 3.0 米。超出此距离时，该过程会中止，且相应信息会显示在移动电话上。当您再次接近车辆时，可继续该过程。

操作遥控泊车助手

要求

要使用遥控泊车助手功能，您需要：

- 一个 Mercedes me 用户账户
- 适用于您车型的最新的遥控泊车助手 app
- 一部移动电话

i 兼容电话列表可从以下位置找到：

<https://www.mercedes-benz-mobile.com/>

支持以下操作系统：

- Apple® iOS

▲ 警告 对车辆周围观察不足造成的危险

如果使用遥控泊车助手挪车、驻车或退出驻车区域，请遵守如下要点：

- ▶ 确保您拥有最佳车辆和车辆周围视角。
- ▶ 确保车辆路径上没有人员、动物或物品。
- ▶ 确保您与其他车辆保持适当车距，不会危及您或其他道路使用者。
- ▶ 始终注意车辆周围区域并识别可能的危险。
- ▶ 如有必要，请取消驻车过程。

在驻车过程中，禁止任何人或宠物留在车上。始终遵守系统限制。如有必要，请取消驻车过程。始终确保不妨碍其他道路使用者使用他们的车辆。

▶ 例如通过 Mercedes me 主页启用“遥控泊车助手”服务。

- ▶ 使用车上的遥控泊车助手应用程序授权移动电话 (→ 第 240 页)。

在车内时提前选择驻车程序

- ▶ 停下车辆并选择变速箱档位 **P**。

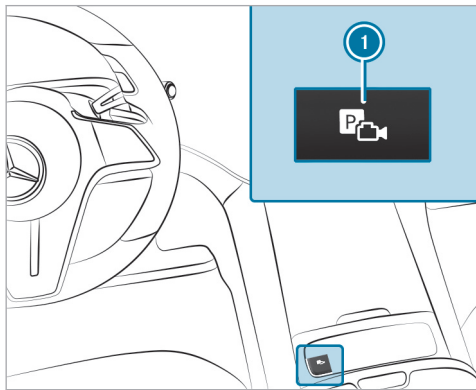

- ① 根据车辆配置的不同，按钮 ① 也可能位于中央控制台上的不同位置。

- ▶ 按下按钮 ①。

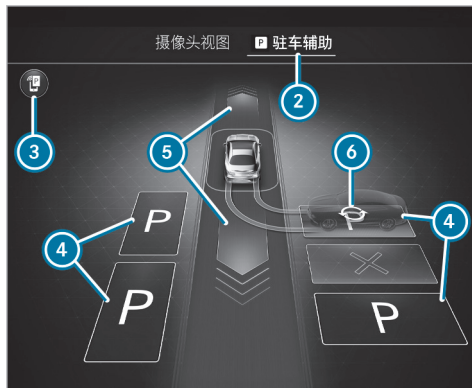

- ▶ 选择 ② 驻车辅助菜单。

- ▶ 有关遥控泊车助手的更多信息：请选择 ③。

- ▶ 例如，如有必要，请选择另一个停车位 ④ 或选择 ⑤ 以直行驶入车库。

- ▶ 必要时更改驻车方向 ⑥。

- ① 或者，您可使用智能泊车开始驻车 (→ 第 235 页)，然后从任意车辆位置使用

遥控泊车助手继续操作。为此，请停止驻车过程并调节变速箱设定 **P**。

- ▶ 关闭车辆并携带钥匙下车。

在没有事先选择的情况下开始驻车程序

- ▶ 停下车辆并选择变速箱档位 **P**。
- ▶ 关闭车辆并携带钥匙下车。

在车外开始驻车程序

- ▶ 解锁车辆。

使用遥控泊车助手执行驻车程序

- ① 在驻车过程中，请随身携带车钥匙。您可以通过按下钥匙上的按钮取消驻车过程并使车辆进入静止状态。

- ① 驻车过程完成后，车辆锁止。

如果您如上所述启动驻车程序，则车辆可在有限的时间内连接到移动电话。

- ▶ 在移动电话上开启遥控泊车助手应用程序并连接至车辆。

- ▶ 请遵守遥控泊车助手应用程序上的说明。

- ① 启动驻车后，转向信号指示灯自动开启，完成驻车后，转向信号指示灯自动关闭。

- ① 当进行驻车操作过程中车辆和移动电话之间的连接中断时，如果在短时间内重新建立连接，则可继续驻车操作。

▲ 警告 进入或退出驻车区域时车辆向外摆动造成的事故风险

驻车或退出驻车区域时，车辆向外摆动并可能驶入对面车道。

这可能导致您与障碍物或其他道路使用者发生碰撞。

- ▶ 请注意障碍物或其他道路使用者。
- ▶ 如有必要，请停下车辆或取消使用遥控泊车助手的驻车步骤。

- ▶ 结束驻车程序后，确保所有车门、车窗和行李箱已关闭。固定车辆，以防溜车。

取消驻车程序

您可随时取消遥控泊车助手的驻车程序，并停下车辆。

- ▶ 在遥控泊车助手应用程序中取消驻车程序。

或者

- ▶ 按下车钥匙上的按钮。

或者

- ▶ 拉动车门拉手。

■ 授权/取消授权移动电话使用遥控泊车助手 MBUX 智能人机交互系统：

-  → **设定** → **辅助** → **泊车辅助**
→ **遥控泊车助手**

授权新的移动电话

如需使用遥控泊车助手功能，您必须授权您的移动电话。您最多可以授权 10 部移动电话。

- ▶ 选择**遥控泊车助手**。
- ▶ 在打开的窗口中选择**授权新设备**。遥控泊车助手准备进行连接。
- ▶ 启动遥控泊车助手应用程序并开始授权过程。显示连接提示。
- ▶ 扫描中央显示屏上的二维码。移动电话已授权。

取消授权移动电话

- ▶ 选择**遥控泊车助手**。

- ▶ 在打开的窗口中，选择要取消授权的设备。
- ▶ 取消授权一部移动电话：选择移动电话并通过**是**进行确认。从设备列表中删除移动电话。
- ▶ 取消授权所有移动电话：选择**取消对所有设备的授权**并通过**是**进行确认。从设备列表中删除所有移动电话。

挪车辅助系统

■ 起步防碰撞辅助系统功能

起步防碰撞辅助系统可降低起步时的碰撞严重程度。如果系统探测到行驶方向上的障碍物，则车速短时间降至约 2 公里/小时。

例如在以下情况下，可能有发生碰撞的风险：

- 驾驶员混淆加速踏板和制动踏板时。
- 驾驶员挂入不正确的档位时。
- 驾驶员过于用力踩下加速踏板时。

在以下情况下，起步防碰撞辅助系统启用：

- 车辆处于静止状态且变速箱档位切换至 **R** 档或 **D** 档时。

- 车辆由于处于静止状态滚动少于约 1.0 米时。
- 检测到的障碍物在约不到 1.0 米的范围内时。

起动辅助可在**挪车辅助系统**菜单中停用或启用 (→ 第 242 页)。

如已探测到紧急情况，则符号  呈红色出现在**摄像头 & 驻车辅助**菜单的所选视图中。

i 如果起步防碰撞辅助系统不可用，则符号  呈灰色出现。如果**摄像头 & 驻车辅助**菜单没有在中央显示屏中打开，则此符号会与驻车定位系统 (PARKTRONIC) 驻车辅助功能弹出窗口一起出现。

起步防碰撞辅助系统仅是一种辅助工具。其不能代替您观察周围环境。驾驶员应始终负责安全挪车和驻车。确保挪车范围内没有人、动物或物体等。

▲ 警告 起步防碰撞辅助系统探测性能受限造成的事故风险

起步防碰撞辅助系统无法总是清楚识别物体和交通状况。

- ▶ 务必注意交通状况，请勿完全依靠起步防碰撞辅助系统。
- ▶ 做好必要时的制动或转向准备，在交通状况允许的情况下和在安全情况下采取避让措施。

系统限制

智能泊车的系统限制适用 (→ 第 233 页)。

在上坡道上，起步防碰撞辅助系统性能受限。

■ 横向探测警报功能

横向探测警报可在您退出停车位时提醒您注意横向穿行的车辆和行人。保险杠上的雷达传感器也会监测车辆邻近区域。

在以下情况下，横向探测警报启用：

- **后部横向车辆行人警告**：车辆以低于约 10 公里/小时的速度倒车。
- **前部横向车辆行人警告**：车辆以低于约 10 公里/小时的速度向前行驶且中央显示屏上显示摄像头画面 (→ 第 229 页)。

前部横向车辆行人警告可在菜单**挪车辅助系统**中停用或启用。(→ 第 242 页)

如已探测到紧急情况，则符号  呈红色出现在**摄像头 & 驻车辅助**菜单的所选视图中。

后部横向车辆行人警告

- 探测到横穿车道的车辆或行人时，会自动制动车辆。
- 如果**摄像头 & 驻车辅助**菜单没有打开且探测到紧急情况，则警告信息以及驻车定位系统 (PARKTRONIC) 驻车辅助功能弹出窗口会出现在中央显示屏上。

前部横向车辆行人警告

- 如果智能泊车启用，探测到横穿车道的车辆或行人时，会自动制动车辆。
- 如果智能泊车未启用但菜单**摄像头 & 驻车辅助**打开，则会出现警告。
- 如果菜单**摄像头 & 驻车辅助**未打开，则系统无法对横穿车道的车辆和行人做出反应。

横向探测警报仅是一种辅助工具，不能代替您观察周围环境。驾驶员应始终负责安全挪车和驻车。确保挪车范围内没有人、动物或物体等。

▲ 警告 横向探测警报性能受限造成的事故风险

横向探测警报无法始终清楚识别物体和交通状况。

- ▶ 务必注意交通状况，请勿完全依靠横向探测警报。
- ▶ 做好必要时的制动或转向准备，在交通状况允许的情况下和在安全情况下采取避让措施。

系统限制

❗ 如果横向探测警报不可用，则符号  灰显。

智能泊车的系统限制适用 (→ 第 233 页)。

如果车辆或其他物体遮住雷达传感器，则无法进行探测。

横向探测警报在以下情况下不可用：

- 在斜坡上

■ 挪车制动功能

挪车制动功能可防止车辆低速倒车时与行人发生碰撞。如果后视摄像头探测到车辆路径上有人，则车辆可制动至静止状态。

挪车制动功能可在以下情况下介入：

- 车辆以低于 10 公里/小时 的速度倒车。
- 摄像头视图显示在中央显示屏上 (→ 第 229 页)。

根据国家/地区的不同，您可在**挪车辅助系统**菜单中启用和停用挪车制动功能 (→ 第 242 页)

如已触发调车制动功能，则符号  将呈红色出现在**摄像头 & 驻车辅助**菜单的所选视图中。

❗ 如果调车制动不可用，则符号  将呈灰色出现。

挪车制动功能仅是一种辅助工具。其不能代替您观察周围环境。驾驶员应始终负责安全挪车和驻车。确保挪车范围内没有人、动物或物体等。

▲ 警告 挪车制动功能有限的探测能力造成的事故风险

挪车制动功能无法始终清楚探测到行人。此功能无法探测到其他障碍物。

在这些情况下，该功能可能执行不必要的制动或根本不执行制动。

- ▶ 务必注意交通状况，请勿完全依靠挪车制动功能。
- ▶ 做好制动准备。

系统限制

请遵守以下功能的系统限制：

- 智能泊车 (→ 第 233 页)
- 360° 摄像头 (→ 第 226 页)
- 后视摄像头 (→ 第 224 页)

挪车制动功能在以下情况下不可用：

- 在斜坡上

■ 启用/停用挪车辅助系统

MBUX 智能人机交互系统：

🏠   **设定**  **辅助**  **泊车辅助**

❗ 此功能按需提供 (→ 第 23 页)。

❗ 并非在所有国家都可以启用/停用操控辅助功能。

▶ 选择**挪车辅助系统**。

- ▶ 启用或停用所需操控辅助功能。

记忆式驻车辅助系统

■ 记忆式驻车辅助系统功能

记忆式驻车辅助系统可使用之前已存储的停车位停驻您的车辆。您可以存储距离最多为 500 米的驻车过程 [每一个驻车或退出过程 100 米]。

在驻车或退出过程中，系统可沿之前已存储的不超过约 100 米的路径驶入或退出所需停车位，例如从车道入口进入车库。

在约 150 米的半径范围内，只记录一次驻车或退出过程。

仅在私人物业上使用记忆式驻车辅助系统。不允许在公共道路，例如公共停车位上使用。

记忆式驻车辅助系统仅是一种辅助工具。其不能代替您观察周围环境。驾驶员应始终负责安全挪车和驻车。确保挪车范围内没有人、动物或物品等。

系统限制

请注意智能泊车的系统限制 (→ 第 233 页)。

▲ 警告 位于记忆式驻车辅助系统探测区域上方或下方的物体造成的事故风险

如果物体位置超出探测区域的上限或下限，则可能出现以下情况：

- 记忆式驻车辅助系统可能过早转向。
- 车辆可能不会在这些物体前方停止。

这可能导致碰撞。

▶ 在这些情况下，请勿使用记忆式驻车辅助系统。

在驻车过程中可能无法探测到位于记忆式驻车辅助系统探测区域上方或下方的障碍物。

伸入停车位的已停驻挂车的牵引杆以及其他物体可能不会被探测到。

在以下情况下，请勿使用记忆式驻车辅助系统：

- 在极端天气状况下，例如结冰、积雪或大雨天。
- 运输伸出车辆的装载物时。
- 停车位位于陡峭的下坡或上坡路上时。
- 已安装防滑链时。

■ 使用记忆式驻车辅助系统记录驻车过程

要求

- 例如，整条路径在您的私人物业范围内的私人土地上，而不在公共道路上。
- 系统需要周围环境中的参考点来定位，如栅栏、墙壁或树木。因此，启动车辆后，必须先行驶一定距离。如果检测到周围区域没有足够的参考点，则无法记录新路径。

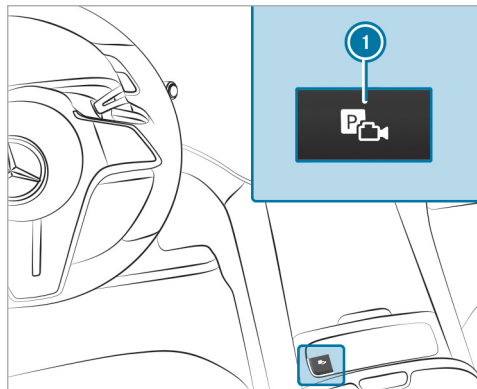

- ▶ 按下按钮 ①。
中央显示屏上的摄像头 & 驻车辅助视图打开。



- ▶ 选择 ② 记忆式驻车辅助系统菜单。
- ▶ 在辅助驻车过程的所需起始点将车辆制动至静止状态，例如车道入口。
- ▶ 开始记录：点按 ③。

❗ 如果未满足记录的所有条件，则符号 ③ 灰显。

- ▶ 在所需停车位驻车。请勿超出 8 公里/小时。
- ▶ 停止记录：停车并再次点按 ③。
记录已存储。

❗ 在记忆式驻车辅助系统设定中，您可删除和重命名已存储的驻车过程。

■ 使用记忆式驻车辅助系统驻车

要求

- 驻车过程已记录。

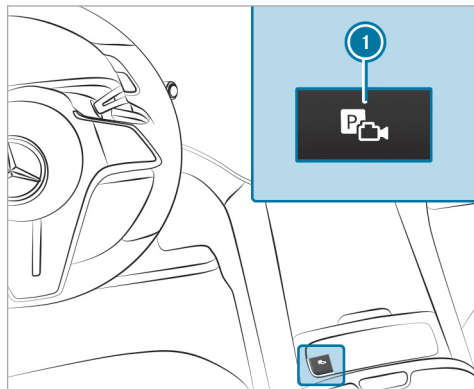

- ▶ 按下按钮 ①。
中央显示屏上的摄像头 & 驻车辅助视图打开。



- ▶ 选择**记忆式驻车辅助系统** ② 菜单。
- ▶ 在已存储驻车过程的起始点制动车辆至静止状态。
- ▶ 开始驻车过程：按下 。
- ▶ 从列表中选择已存储的驻车过程。
- ▶ 请按照中央显示屏上的指示进行操作。车辆驶入选定停车位。

- ❗ 转向信号指示灯不会自动开启。您应根据交通状况选择转向信号指示灯。
- ▶ 完成驻车过程后，固定车辆以防溜车。
- 使用记忆式驻车辅助系统退出停车位

要求

- 退出过程与相应的驻车过程一起记录，并在一个驾驶周期内分别存储。
- 已使用记忆式驻车辅助系统停驻车辆。

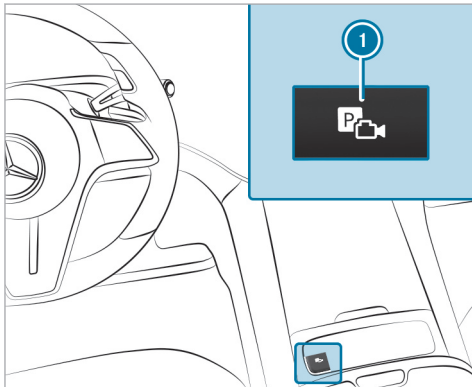

- ▶ 按下按钮 ①。
中央显示屏上的**摄像头 & 驻车辅助**视图打开。



- ▶ 选择**记忆式驻车辅助系统** ② 菜单。

开始退出过程

- ▶ 按下 。
- ▶ 确认已保存的退出过程。

▶ 请按照中央显示屏上的指示进行操作。
车辆行驶记录的路径。

① 转向信号指示灯不会自动开启。您应负责根据交通状况选择转向信号指示灯。

▶ 退出过程完成后，控制车辆。

■ 设定记忆式驻车辅助系统

MBUX 智能人机交互系统：

→  ▶▶ 设定 ▶▶ 辅助 ▶▶ 泊车辅助
▶▶ 记忆式驻车辅助系统

重命名记录

▶ 选择记忆式驻车辅助系统。

▶ 选择所需记录旁边的 。

▶ 输入名称并通过**确认**进行确认。

删除记录

▶ 选择记忆式驻车辅助系统。

▶ 选择所需记录旁边的 。
所选的记录将被删除。

删除所有记录

▶ 选择记忆式驻车辅助系统。

▶ 选择**删除所有路线**。

① 或者，您可通过重置MBUX 智能人机交互系统删除记忆式驻车辅助系统中的所有数据(→ 第 270 页)。

车辆牵引说明

车辆不适合使用用于平拖车牵引或救生艇牵引等用途的牵引杆系统。挂接和使用牵引杆系统可能会损坏车辆。使用牵引杆系统牵引车辆时，无法保证牵引车辆或被拖车辆的安全驾驶特性。车辆-挂车组合可从一边转向另一边。

关于驾驶员显示屏的说明

⚠ 警告 驾驶员显示屏故障造成的事故风险

如果驾驶员显示屏失效或出现故障，则无法检测到与安全相关的系统中的功能限制。

车辆的操作安全性可能受到影响。

- ▶ 请继续小心驾驶。
- ▶ 请立即到具有资质的专业服务中心检查车辆。

! 注意事项 梅赛德斯 AMG 车辆

- ▶ 请遵守补充资料中的注意事项。否则您可能无法识别危险。

如果车辆的操作安全性受到影响，请立即安全驻车。请联系具有资质的专业服务中心。

驾驶员显示屏显示以下基本信息：

- 车速和功率水平
- 根据平均消耗量、个人驾驶方式或高能耗量驾驶方式计算的可达里程

- 高电压蓄电池充电电量
- 指示灯和警告灯

可以使用的附加功能包括：

- 辅助和导航等不同菜单
- 驱动系统状态指示灯
- 显示信息

可对某些菜单内容和设置进行个性化设定。

关于可达里程的说明

可达里程概述

- 所有可达里程显示均为基于多种计算基准推算的假定值。实际可达里程与显示的可达里程之间可能会有偏差。
- 车外温度、智能气候控制设定、车内温度、路面状况、驾驶方式等，直接影响可达里程。
- 始终注意充电提示。

根据个人驾驶方式计算的可达里程

- 计算可达里程时会考虑到您之前的个人能量消耗。

- 当导航系统或通勤路线启用时，在可达里程的计算中会包含有关前方路线的附加信息。

低能耗下的可达里程

- 最大可达里程显示低能耗下可能的可达里程，例如，由于采用经济驾驶模式或关闭空调系统。

高能耗下的可达里程

- 最小可达里程显示高能耗下的可达里程，例如，由于采用运动型驾驶方式或开启空调系统。
- 根据之前和当前的消耗量数值确定可达里程。

电能消耗

- 在驱动系统操作准备就绪 READY 状态下，**启动后** 和 **复位后** 的能耗会涉及所有启用的用电设备。

- ① 如果最优续航功能开启，车速表上的可达里程范围可能会根据可能的可达里程而增加 (→ 第 162 页)。

操作驾驶员显示屏

警告 信息系统和通讯设备造成的干扰风险

如果在行车时操作集成在车内的信息系统和通讯设备，则可能会分散您对交通状况的注意力。这可能会导致您失去对车辆的控制。

- ▶ 仅可在交通状况允许的情况下操作该设备。
- ▶ 如果对此不确定，在注意道路及交通状况的情况下停车，并在车辆处于静止状态时操作该设备。

操作驾驶员显示屏时，必须遵守当前行驶所在国家或地区的法规要求。

滚读菜单栏

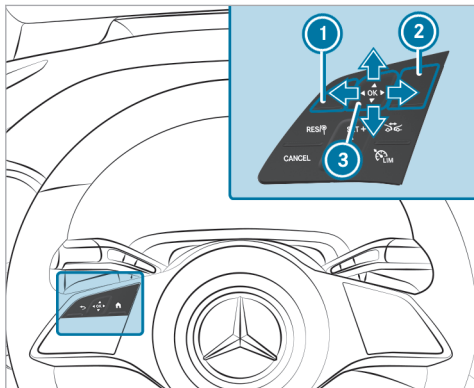

- ① 回退按钮
- ② 主菜单按钮
- ③ 触摸式控制键

使用方向盘左侧的控制元件控制驾驶员显示屏的内容。您可以使用触摸式控制键 ③ 通过一根手指滑动进行垂直和水平导航。按下触摸式控制键确认选择。

- ① 为以最有效的方式操作触摸式控制键 ③，请尽量使用拇指指尖。也可在中央显示屏上设定触摸式控制键的灵敏度。
- ▶ 点按主菜单按钮 ②。
- ▶ 通过向左或向右滑动触摸式控制键 ③ 选择菜单。
- ▶ 确认：按下触摸式控制键 ③。

驾驶员显示屏菜单

关于驾驶员显示屏菜单的说明

警告 信息系统和通讯设备造成的干扰风险

如果在行车时操作集成在车内的信息系统和通讯设备，则可能会分散您对交通状况的注意力。这可能会导致您失去对车辆的控制。

- ▶ 仅可在交通状况允许的情况下操作该设备。
- ▶ 如果对此不确定，在注意道路及交通状况的情况下停车，并在车辆处于静止状态时操作该设备。

操作驾驶员显示屏时，必须遵守当前行驶所在国家或地区的法规要求。

以下菜单可通过驾驶员显示屏上的菜单栏调出：

- 柔和
- 运动
- 经典
- 导航
- 辅助
- 保养

在其中一些菜单中，您可以在中央显示区域中不同的显示内容之间进行选择。

在其中大部分菜单中，您可以利用选项对菜单特定显示内容的更多设置进行配置。

您可以在电子使用说明书（用户手册）的菜单中找到有关可能的设置和选择的详细信息。

平视显示

平视显示系统功能

平视显示系统将各种内容投射到驾驶员视线范围内，例如：

您可以使用平视显示系统菜单栏选择不同的场景，例如：

- 最低
- 运动
- 标准
- 节能显示（取决于车型和装备）
（→ 第 159 页）
- 设定
- 平视显示系统开启/关闭

下图所示为平视显示系统示例。您可以选择所显示的内容（→ 第 250 页）。

带导航功能的平视显示系统内容（9x3°）

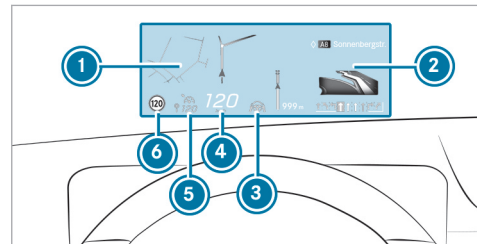

- ① 导航指令
- ② 导航指令（到下一个路线事件的距离）
- ③ 转向辅助状态
- ④ 当前车速
- ⑤ 驾驶系统中的设定车速（例如定速巡航控制）
- ⑥ 探测到的交通标志（交通标志辅助系统）

当您接听电话时， 呼叫等待信息将出现在平视显示系统和驾驶员显示屏上。

250 驾驶员显示屏

系统限制

能见度特别受以下条件影响：

- 座椅位置
- 图像位置设置
- 照明条件
- 湿滑路面
- 显示屏护盖上的物品
- 太阳镜偏光

操作平视显示系统

通过驾驶员显示屏菜单栏选择平视显示系统内容

- ▶ 按下左侧主菜单按钮 。
- ▶ 选择平视显示系统菜单栏：向上滑动左侧触摸式控制键。



在平视显示系统的显示内容之间切换



- ▶ 向左或向右滑动左侧触摸式控制键。平视显示系统中将出现所选显示内容的预览。
- ▶ 确认：按下按钮 。

切换回驾驶员显示屏

- ▶ 按下按钮  或 。

设定位置和亮度

- ▶ 向左或向右滑动左侧触摸式控制键，并在平视显示系统的菜单栏上选择 **设定** 菜单。

- ▶ 按下左侧触摸式控制键。当前位置和亮度设定将以图形形式显示在平视显示系统和驾驶员显示屏上。
- ▶ 调节位置：向上或向下滑动左侧触摸式控制键。
- ▶ 调节亮度：向左或向右滑动左侧触摸式控制键。位置和亮度的设置将自动保存。
- ▶ 按下按钮  或  退出设置。

开启/关闭平视显示系统

驾驶员显示屏：



开启

- ▶ 在左侧触摸式控制键上向上滑动。
- ▶ 按下左侧触摸式控制键 。

关闭

- ▶ 在左侧触摸式控制键上向上滑动。
- ▶ 滑动左侧触摸式控制键并选择 **平视显示**。
- ▶ 按下左侧触摸式控制键 。



驾驶员显示屏上的状态显示概述

驾驶与驾驶安全系统的状态显示位于显示区

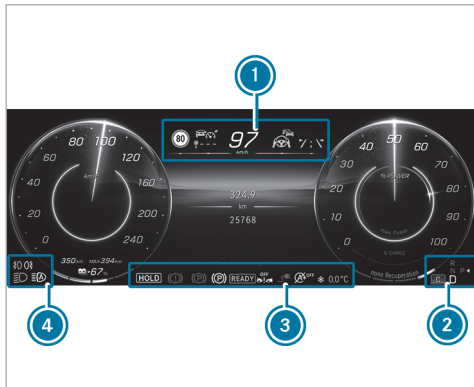





① 至 ④。



① 驾驶员显示屏上的状态指示灯的编号、位置和显示方式取决于启用或停用的系统。

-  行人探测 (仅在辅助显示中)
-  智能泊车可用 (→ 第 235 页)

-  智能泊车已识别到一个停车位 (→ 第 235 页)
-  已停用的智能泊车 (→ 第 233 页)
-  定速巡航控制 (→ 第 195 页)
-  限速器 (→ 第 196 页)
-  智能领航限距功能 (Active Distance Assist DISTRONIC) (→ 第 198 页)
-  智能领航限距功能 (Active Distance Assist DISTRONIC) 限定距离 (→ 第 198 页)
-  主动式制动辅助系统已关闭 (→ 第 214 页)
-  主动式制动辅助系统受影响或不起作用 (→ 第 214 页)
-  智能领航转向功能 (→ 第 204 页)
-  主动式车道变更辅助系统 (→ 第 208 页)
-  主动式车道保持辅助系统 (→ 第 221 页)

-  主动式盲点辅助系统 (仅在辅助显示中) (→ 第 220 页)
-  触控加速踏板 (→ 第 162 页)
-  保持 (HOLD) 功能 (→ 第 191 页)
-  自适应远光灯辅助系统 (→ 第 129 页)
-  自适应远光灯辅助系统增强版 (→ 第 130 页)
-  拥堵辅助系统 (→ 第 204 页)
-  易滑路面警告

配备交通标志辅助系统的车辆: 探测到的指示和交通标志 (→ 第 214 页)

概述和操作

有关 MBUX 智能人机交互系统的说明

▲ 警告 信息系统和通讯设备造成的干扰风险

如果在行车时操作集成在车内的信息系统和通讯设备，则可能会分散您对交通状况的注意力。这可能会导致您失去对车辆的控制。

- ▶ 仅可在交通状况允许的情况下操作该设备。
- ▶ 如果对此不确定，在注意道路及交通状况的情况下停车，并在车辆处于静止状态时操作该设备。

操作 MBUX 智能人机交互系统时，必须遵守当前行驶时所在国家或地区的法规要求。根据设备的不同，MBUX 智能人机交互系统的功能范围和产品名称可能与本使用说明书（用户手册）中的描述和图像有所不同。例如，带增强现实的路径向导并非在所有设备上都可用。

! 注意事项 中央显示屏/前排乘客显示屏因阳光直射导致表面温度升高

显示屏表面变得很暗。



如果显示屏暴露在阳光直射下，其表面可能会变得很热。

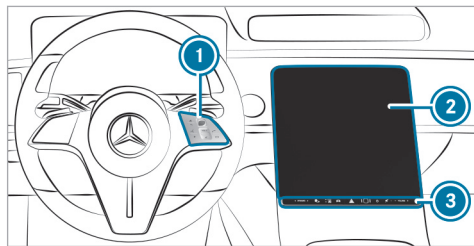

- ▶ 如果显示屏暴露在阳光直射下，请先让其冷却较长一段时间，之后再触摸显示屏。

MBUX 智能人机交互系统概述



配备中央显示屏的车辆



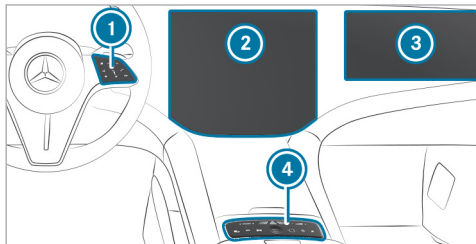

- ① MBUX 智能人机交互系统的触摸式控制键和控制面板
MBUX 表示智能人机交互系统。
 - 操作触摸式控制键
- ② 带触摸功能的中央显示屏
 - 主屏幕概述
 - 操作触摸屏
- ③ 开关板配备：
 -  指纹传感器
 -  开启或关闭 MBUX 智能人机交互系统

-  开启或关闭声音
-  调节音量



配备 MBUX 超联屏的车辆

- ① MBUX 智能人机交互系统的触摸式控制键和控制面板
 - 操作触摸式控制键
- ② 带驾驶员触摸功能的中央显示屏
 - 主屏幕概述
 - 操作触摸屏
- ③ 带触摸功能的前排乘客显示屏
 - 主屏幕概述
 - 操作触摸屏
- ④ 开关板配备：

-  指纹传感器
-  开启或关闭 MBUX 智能人机交互系统
-  开启或关闭声音
-  调节音量



更多操作选项：

- 使用 MBUX 读心语音助理进行对话。
- ① 您可从电子使用说明书（用户手册）中找到有关操作以及应用程序和服务的更多信息。

前排乘客显示屏（配备 MBUX 超联屏的车辆）

警告 因驾驶员查看前排乘客显示屏分心导致的事故和伤害风险

如果您在驾驶时查看前排乘客显示屏，可能会导致分散对交通状况的注意力。这可能会导致您失去对车辆的控制。前排乘客显示屏专供前排乘客使用。

-  应时刻注意观察实际交通状况。
-  驾驶时避免查看前排乘客显示屏。

前排乘客显示屏是专供前排乘客使用的附加触摸屏。

驾驶时在前排乘客显示屏上显示内容的要求：

- 前排乘客坐在前排乘客座椅上。
- 驾驶员摄像头开启（→ 第 263 页）。
符号  出现在中央显示屏的状态栏中。
- 驾驶员摄像头探测到驾驶员头部和视线。

它独立于中央显示屏显示来自 MBUX 智能人机交互系统的内容。根据应用程序，其操作不受驾驶员影响。根据市场，媒体内容播放等扩展内容也可在驾驶时使用。

如果驾驶员注视前排乘客显示屏的时间过长，动态图像等内容将被隐藏。这是采用了基于摄像头的智能阻挡概念。

- ① 车辆停驻时，前排乘客可在以下情况下使用前排乘客显示屏：
 - 前排乘客坐在前排乘客座椅上。
 - 与 MBUX 智能人机交互系统有交互。

如果驾驶员短暂离开车辆，例如去购物时，前排乘客显示屏也可操作。

- ① 如果没有前排乘客，前排乘客显示屏上会显示数字饰图。

防盗保护

本设备具备防盗保护技术条件。有关防盗保护的详细信息，请咨询具有资质的专业服务中心。

零层级界面

■ 零层级界面的功能

零层级界面为您提供来自 MBUX 智能人机交互系统的动态内容，用于快速访问和控制您使用的应用程序。如果您在中央显示屏上选择 ，则带应用程序的数字地图出现在下部显示区域中。与带经典菜单的主屏幕相比，调出应用程序所需的步骤减少。您可以在零层级界面和带经典菜单的主屏幕之间切换。

应用程序可以从显示区域中隐藏，然后再显示。

零层级界面提供以下模块和应用程序：

- EQ 模块始终显示在数字地图上。在放大视图中，提供充电设定和导航功能。
- 娱乐（媒体、收音机）和电话显示下部显示区域时，始终显示娱乐源。

移动电话必须连接至 MBUX 智能人机交互系统才能显示电话。

- 当前应用程序
例如，下方显示区域显示已启用的按摩模式。
- 建议
建议会根据上下文和您的用户行为显示在下部显示区域中。以下为一些示例：
 - 最近通话
 - 已启用的按摩模式
 - 车辆功能
 - 在线语音应用程序
- 在线语音应用程序
在下部显示区域中，可以直接访问能够通过语音执行的上下文相关服务。

应用程序首先以缩小视图显示。通过轻敲它们，您可以进行操作或打开相关菜单（放大视图）。

按住某项建议可打开上下文菜单，其中有更多的功能。

可针对这些选项开启和关闭学习功能（→ 第 264 页）。

■ 零层级界面概述

数字地图和用户特定应用程序（示例）

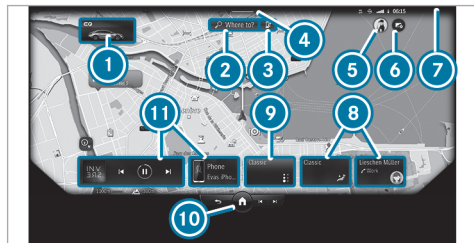

- ① EQ 模块（缩小视图）
- ② 输入目的地
- ③ 搜索充电站
- ④ 调出控制中心：下拉滑条
- ⑤ 调出用户配置文件设定
- ⑥ 内容共享菜单
- ⑦ 状态栏
- ⑧ 建议

要求：建议已启用 (→ 第 264 页)。

⑨ 已启用的应用程序，例如按摩模式



点按：显示所有应用程序和全局搜索 (→ 第 256 页)

按住：调出带经典菜单的主屏幕

⑪ 娱乐源（媒体、收音机）和电话
有关电话的要求：移动电话已连接至 MBUX 智能人机交互系统。

零层级界面显示数字地图和用户特定应用程序。

以下用户特定应用程序显示在下部显示区域中：

- 建议 ⑧
- 当前应用程序 ⑨
- 娱乐源和电话 ⑪
- 在线语音应用程序

下部显示区域可隐藏和显示 (→ 第 256 页)。

有关娱乐源的信息

您可在缩小视图中或在菜单中（放大视图）操作应用程序 (→ 第 256 页)。

示例：

- 控制媒体源，例如暂停/播放、下一首曲目、设定电台
- 从当前播放列表中选择曲目或从电台列表中选择电台
- 选择媒体源
媒体源必须连接至 MBUX 智能人机交互系统。

有关电话的信息

如需使用此功能，您的移动电话必须连接至 MBUX 智能人机交互系统。

关于建议的要求：建议中的[呼叫和信息](#)选项已启用。

示例：

- 接听电话和拨打未接电话
显示当前连接到 MBUX 智能人机交互系统的移动电话的未接来电。
- 显示联系人和通话列表以及呼叫联系人
- 使用语音功能
- 建议联系人

为已连接至 MBUX 智能人机交互系统的移动电话建议联系人。不会为连接至另一个用户配置文件的移动电话建议联系人。

- 给联系人写信息（建议）
- 通过设备管理器连接设备（建议）

有关已启用的应用程序信息

以下功能可用：

- 操作按摩模式
- 操作畅心醒神（ENERGIZING 舒适）模式
- 升高或降低车身水平高度

有关舒适性和车辆功能以及导航的建议

要求：建议中的[舒适性](#)、[车辆](#)和[导航](#)选项已启用。

- 操作按摩模式
例如，MBUX 智能人机交互系统会在某一时间建议一个模式。
- 操作畅心醒神（ENERGIZING 舒适）模式
- 开启行李箱盖
要求：车辆配备行李箱盖便捷关闭功能。
- 开启和关闭舒适车门
要求：车辆配备舒适车门。

- 设定车身水平高度
- 进行加热设定
- 启用/停用驻车定位系统（PARKTRONIC）驻车辅助功能
- 选择以往目的地和收藏夹中的目的地

在线语音应用程序建议

要求：建议中的[在线语音服务](#)选项已启用。

建议的语音应用程序可根据您之前的语音输入在线使用。

示例：

- 明天的天气怎么样？
- 播放信息。
- 启动 Geoquiz。
- 打开车库门。

调出和操作零层级界面

调出零层级界面



如已开启车辆，则零层级界面和数字地图一起显示。导航启用。

- ▶ 从另一个应用程序：按下方向盘右边的按钮 。

或者

- ▶ 点按 。

在缩小视图中操作应用程序（示例）

- ▶ 媒体：如需播放上一首或下一首曲目，请轻敲  或 。
- ▶ 接听电话或拨打未接电话：轻敲联系人。建立连接后，通话功能可用。
- ▶ 结束通话：再次轻敲联系人。
- ▶ 回复信息：轻敲信息并通过 MBUX 读心语音助理口述信息。
- ▶ 启动按摩模式：轻敲应用程序并启动按摩模式。
- ▶ 选择以往目的地：轻敲应用程序并选择其中一个以往目的地。
- ▶ 从收藏夹中选择目的地：轻敲应用程序并选择目的地。

隐藏和显示带应用程序的显示区域

- ▶ 隐藏：下拉应用程序。
- ▶ 显示：上拉  上方的栏。

或者

- ▶ 选择 。

或者

- ▶ 按下右边方向盘上的按钮 。EQ 模块（放大视图）

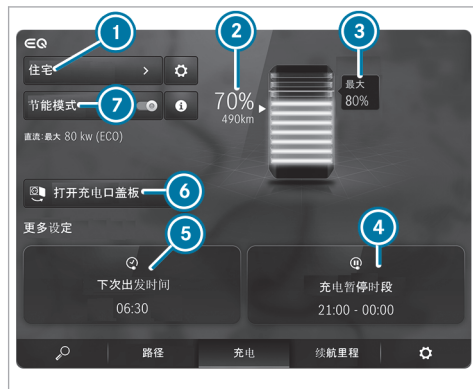



- ① 设定充电程序（→ 第 180 页）
- ② 高压蓄电池当前充电状态
- ③ 最大充电电量（因设定而异）

- ④ 设定下一个充电时间间隔（以使用较便宜的电价）
- ⑤ 设定出发时间
- ⑥ 开启插座盖板
- ⑦ 启用或停用 ECO 充电

▶ 轻敲 EQ 模块 (→ 第 254 页)。

显示充电设定。

其他 EQ 和导航功能可在下部菜单栏找到：

- 符号  输入目的地
- **路径** 路径显示充电桩和目的地。
- **续航里程** 开启或关闭可行驶距离最大化 (→ 第 163 页)。
- **能耗** 将显示当前及平均燃油消耗量。
- 符号 

进行**视图**、**信息播报**和**提示音**和**路径**设定。

▶ 关闭菜单：选择 。

导航模块（放大视图）

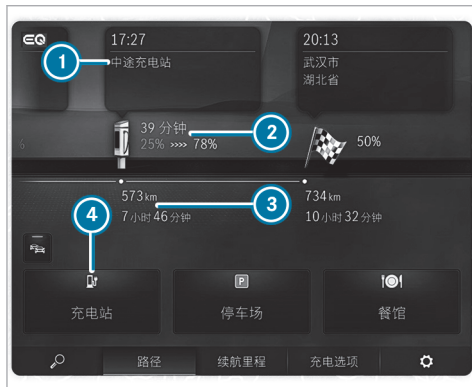

示例：带当前路径向导的导航模块

- ① 到达充电桩的时间、充电站类型

- ② 充电桩显示电动智能导航推荐的充电时间，以及到达和继续行驶时的充电电量，以优化行驶时间
- ③ 到车辆当前位置的距离和剩余行驶时间
- ④ 搜索其他充电站

▶ 轻敲 EQ 模块 (→ 第 254 页)。

▶ 在下方菜单栏中选择**路径**。

操作下部显示区域中的菜单（示例：已启用的按摩模式）

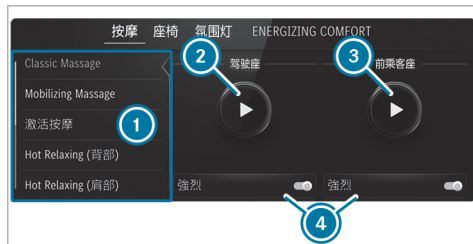

- ① 选择按摩模式
- ② 启动/停止驾驶员的按摩模式

- ③ 启动/停止前排乘客的按摩模式
- ④ 设定驾驶员或前排乘客座椅的按摩模式强度

- ▶ 轻敲应用程序。
显示应用程序的放大视图。
- ▶ 关闭菜单：选择 。



开启和关闭某个建议的上下文菜单

- ▶ 按住建议。
上下文菜单打开并显示例如**不再建议**选项。
- ▶ 关闭：向下滑动。



从显示区域移除建议

- ▶ 向上滑动建议。

显示所有应用程序

- ▶ 点按 。
显示可用应用程序。全局搜索可用。
- ▶ 隐藏应用程序：再次点按 。

在零层级界面和带经典菜单的主屏幕之间切换

- ▶ 长按 。
显示带经典菜单的主屏幕。
- ▶ 返回至零层级界面：按住 。

主屏幕概述



- ① 状态栏中的显示
- ② 调出用户配置文件设定和切换用户
- ③ 使用全局搜索
- ④ 下拉滑条调出控制中心
- ⑤ 调出收藏夹
- ⑥ 状态栏中的显示
- ⑦ 调出应用程序

⑧ 快速访问应用程序

⑨ 全局菜单

 调出上一个菜单

 按住：在主屏幕和零层级界面之间切换

 上一首曲目或上一个收音机电台

 下一首曲目或下一个收音机电台

⑩ 在电话通话过程中，通话时间显示在全局菜单 ⑨ 中。



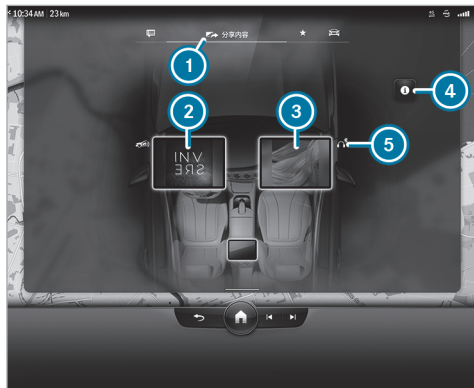

在控制中心可调出以下功能：

- 通知中心
- 内容共享菜单
- 收藏夹
- 车辆快速访问

控制中心的内容共享菜单



示例：内容共享菜单

- ①  调出菜单
- ②  带当前内容的中央显示屏（封面显示）
- ③  前排乘客显示屏
- ④  显示内容共享动画
- ⑤  连接至右侧前排乘客显示屏的蓝牙® 耳机







如需分享内容，请将一个显示屏拖放到另一个显示屏上方。

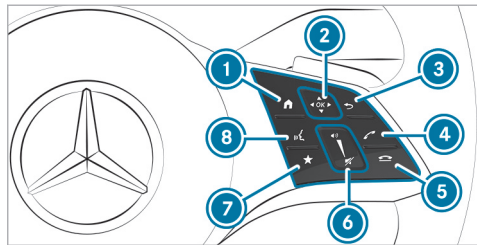



如需控制媒体播放，请轻敲显示屏。

操作 MBUX 智能人机交互系统

使用触摸式控制键



- ①  显示主屏幕
- ② 触摸式控制键
-     沿箭头方向滑动（导航）
-  按下（确认）
- ③  返回至之前的显示

- ④  拨打电话或接听来电
- ⑤  拒接来电或结束通话
- ⑥ 增大音量：向上滑动
减小音量：向下滑动
-  关闭音响：按下
- ⑦  调出收藏夹
- ⑧  启动 MBUX 读心语音助理



例如，您可通过触摸式控制键 ② 的触摸感应式表面使用单指滑动在菜单和列表中操作：

- ▶ 输入字符：使用键盘选择字符并按下触摸式控制键 ②。
- ▶ 选择菜单项：滚读列表并按下触摸式控制键 ②。
- ▶ 移动数字地图：朝任意方向滑动。

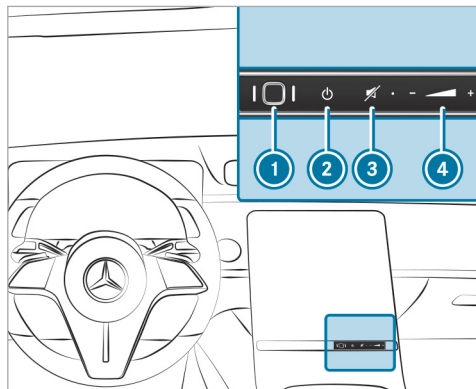
使用触摸屏



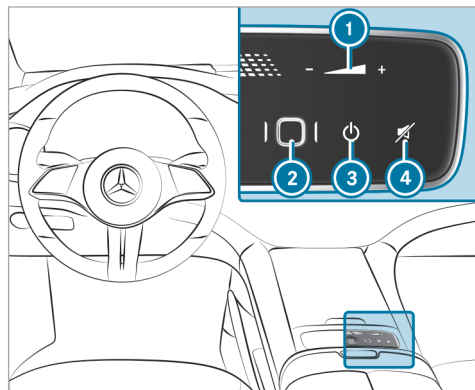

示例：配备中央显示屏的车辆的控制元件

- ① 指纹识别传感器
- ② 开启或关闭 MBUX 智能人机交互系统
- ③ 开启/关闭静音功能
- ④ 调节音量
按下  或  或在按钮上方滑动



示例：配备 MBUX 超联屏的车辆的控制元件

- ① 调节音量
按下  或 。
- ② 指纹识别传感器
- ③ 开启或关闭 MBUX 智能人机交互系统
- ④ 开启/关闭静音功能
- ▶ 选择菜单项或条目：点击图标或条目。

- ▶ 增大地图比例尺：使用一根手指快速点击两次。
- ▶ 缩小地图比例尺：使用两根手指点击。
- ▶ 使用键盘输入字符：点击按钮。
- ▶ 在菜单中操作：向上、向下、向左或向右滑动。
- ▶ 使用手写识别输入字符：使用一根手指在触摸屏上书写字符。
- ▶ 放大和缩小地图：朝相反或相向的方向移动两根手指。
- ▶ 增大或缩小网站部分尺寸：朝相反或相向的方向移动两根手指。
- ▶ 转动数字地图：使用两根手指沿逆时针或顺时针方向转动。
- ▶ 移动数字地图：触摸触摸屏并朝任意方向移动手指。
- ▶ 将目的地保存至数字地图：触摸触摸屏并按住，直至显示信息。
- ▶ 按比例设定音量：触摸触摸屏并向左或向右滑动手指。
- ▶ 在应用程序中调出全局菜单：触摸触摸屏并按住，直至**选项**菜单出现。

MBUX 读心语音助理功能

▲ 警告 信息系统和通讯设备造成的干扰风险

如果在行车时操作集成在车内的信息系统和通讯设备，则可能会分散您对交通状况的注意力。这可能会导致您失去对车辆的控制。

- ▶ 仅可在交通状况允许的情况下操作该设备。
- ▶ 如果对此不确定，在注意道路及交通状况的情况下停车，并在车辆处于静止状态时操作该设备。

为了您的安全，请在操作移动通信设备，尤其是您的语音控制系统时，务必遵守以下要点：

- 遵守行驶时所在国家或地区的法规要求。
- 如果您在紧急情况下使用语音控制系统，您的声音可能改变且您的电话呼叫（例如紧急呼叫）可能因此延迟。
- 行车前，请熟悉您的语音控制系统功能。使用 MBUX 读心语音助理时，可通过语音输入操作车辆功能和 MBUX 智能人机交互系统

的多个区域。MBUX 读心语音助理在车辆启动后大约半分钟可以操作，并且可以在所有座椅上操作。有关语音指令的更多信息和示例，可从电子使用说明书（用户手册）中找到。

您可根据车辆配置使用 MBUX 读心语音助理操作以下功能：

- 电话
- 文本信息和电子邮件
- 导航
- 收音机和媒体
- 车辆功能
- 在线功能

仅当启用在线语音控制系统后，您才可使用语音控制系统的所有功能。

进行对话

开始对话

- ▶ 说出“你好，奔驰”以启用 MBUX 读心语音助理。必须在 MBUX 智能人机交互系统上开启语音启用。

或者

- ▶ 按下多功能方向盘上的按钮 。一条蓝线出现在 MBUX 智能人机交互系统中。可开始对话。

与 MBUX 读心语音助理进行对话时，您可将口语化的完整句子用作语音指令。语音启用也可直接与语音指令合并，例如“你好，奔驰，我可以开多快？”

调出帮助

- ▶ 有关 MBUX 读心语音助理的信息：说出“你好，奔驰，你能做什么？”
- ▶ 电子使用说明书（用户手册）：“显示使用说明书（用户手册）”。当车辆处于静止状态时，电子使用说明书（用户手册）的全部内容可用。

操作功能（示例）

- ▶ 操作导航：“在南曼哈顿找一家亚洲餐厅，但不要找日本餐厅。”
- ▶ 操作电话：“打给我父亲。”
- ▶ 将系统语言改为英语（快捷指令）：“将语言改为英语”。
- ▶ 操作收音机：“显示收音机电台列表。”
- ▶ 操作媒体：“开启随机播放。”

- ▶ 操作车辆功能：“将座椅加热切换至 2 档。”
- ▶ 操作在线功能：“悉尼现在几点？”
- ▶ 询问有关车辆的问题：“我有盲点辅助系统吗？”

驾驶员摄像头功能

驾驶员摄像头位于驾驶员显示屏上。

驾驶员摄像头能探测以下特性：

- 头部位置
 - 视线方向
 - 眼睑闭合特征
 - 驾驶员脸部
- ① 每次使用钥匙开启车辆时，驾驶员摄像头都会自动启用。驾驶员摄像头  的当前状态显示在中央显示屏的状态栏中。
- ① 驾驶员摄像头记录诸如注意力辅助系统（ATTENTION ASSIST）和人脸识别等应用程序的图像数据。

摄像头将图像数据直接转换为元数据。在此过程中不会保存图像数据。数据仅在车辆中处理，而不会从车辆传输。

使用前必须设置驾驶员摄像头以进行人脸识别。自学习生物特征数据（→ 第 264 页）。

系统限制

在以下情况下，系统可能会受影响或不起作用：

- 摄像头镜头被遮盖或脏污、起雾或刮花。
- 驾驶员的脸部和/或眼睛被挡住。
- 驾驶员戴着阻挡红外线的眼镜。

显示信息

在以下情况下可能出现显示信息：

- 驾驶员摄像头停止运作。
摄像头故障。
出现[驾驶员摄像头 停止运作](#) 参见[使用说明书（用户手册）](#)信息。
- 如果驾驶员摄像头因方向盘或座椅位置而无法捕捉到您的头部位置。
出现[更改方向盘位置/座椅位置](#) 直至可以看见[屏幕上边缘上的 6 个点](#)信息。

- 驾驶员摄像头视野缩小或受限。

出现**驾驶员摄像头 观察范围暂时受阻 受影响功能**：参见使用说明书（用户手册）信息。

例如，在以下情况下可能会出现此信息：

- 摄像头视野被遮挡，例如被佩戴的围巾或帽子遮住。
- 驾驶员戴着阻挡红外线的眼镜。
- 如果头发部分遮挡住眼睛，例如被长刘海遮住。
- 在强烈阳光直射情况下。如果明暗对比过强，则驾驶员摄像头无法探测到驾驶员眼睛。
- 当一只手或双手放在方向盘顶部时（12点钟位置）。

护理说明

请遵守车内显示屏护理说明（→ 第 306 页）。

开启或关闭驾驶员摄像头

MBUX 智能人机交互系统：

→  >> 设定 >> 系统 >> 智能辅助

每次车辆开启时，驾驶员摄像头都会自动启用。

▶ 选择**开启**或**关闭**。

当驾驶员摄像头关闭时或**驾驶员摄像头 观察范围暂时受阻 受影响功能**：参见使用说明书（用户手册）信息出现时，以下功能不可用或受限：

- 注意力辅助系统（ATTENTION ASSIST）微睡眠和分心检测功能（→ 第 193 页）
- 人脸识别

此功能用作传感器输入，用于身份验证以及解锁用户配置文件和受保护的应用程序（→ 第 264 页）。

有关用户、建议和收藏夹的信息

▲ 警告 调出驾驶员配置文件后在调节驾驶员座椅过程中被夹住的风险

选择用户配置文件可能导致驾驶员座椅被调节至配置文件下保存的位置。您或其他车辆乘员可能在此过程中受伤。

▶ 在使用 MBUX 智能人机交互系统调节驾驶员座椅位置的过程中，确保没有人员或身体部位处于座椅活动范围内。

如果有人员夹伤的风险，立即通过以下方式停止调节过程：

▶ a) 轻按中央显示屏上的警告信息。

或者

▶ b) 按下记忆功能的位置按钮或驾驶员侧车门上的座椅调节开关。调节过程停止。

驾驶员座椅配备访问限制。

如果驾驶员侧车门开启，则在调出驾驶员配置文件后，驾驶员座椅不会进行设定。

用户配置文件和用户特定内容

车辆所有者的先决条件：

- 您拥有 Mercedes me 用户账号。
- 您需要有一个 Mercedes me 个人密码（PIN）。
- 您已同意使用条款。
- 车辆已连接至 Mercedes me 用户账号。

i 如果缺少所列的其中一个先决条件，或没有选择用户配置文件，则下一节所述数据将作为标准设定保存在车辆中。所有车辆用户均可更改标准设定。

用户配置文件保存个人设定。如果车辆由多人使用，则各个使用者可以更改自己的配置文件设定，无需更改其他使用者的设定。

您可使用设置助手或使用用户配置文件中的设定将车内的用户配置文件个性化。Mercedes me 个人密码（PIN）和配置文件照片等某些设置是在 Mercedes me App 中进行的。

用户特定的内容和带个人数据的应用程序受到不同安全级别的保护。根据车辆配置的不同，可将 Mercedes me 个人密码（PIN）和生物特征识别传感器用于访问受保护的内容。

i 安全级别由MBUX 智能人机交互系统设定，并通过所有传感器输入的组合来计算。某些安全级别无法关闭。

i 例如，当用户配置文件启用时，可调节以下的个人化舒适系统或加载其设定：

- 座椅
- 环境氛围照明系统
- 外部后视镜
- 卷帘
- 智能气候控制设定

如果您在驾驶时启用用户配置文件，则驾驶员座椅位置不会进行调节。

根据车辆配置的不同，您可作为用户保存以下设定，例如：

- 驾驶员座椅、方向盘和后视镜设定
- 智能气候控制
- 环境氛围照明系统
- 收音机（包括电台列表）
- 建议和收藏夹

建议

车辆会记录驾驶员的习惯。然后会提出有关导航目的地、电话号码和音乐偏好的建议。要求是选择用户，您同意记录数据并收集足够的

收藏夹

使用收藏夹可快速访问常用应用程序。总共可使用 100 个收藏夹。

配置用户、建议和收藏夹

要求

- 车辆处于静止状态。

MBUX 智能人机交互系统：



添加用户

▶ 选择 **+** 添加用户。二维码加载。

▶ 使用移动设备上的 Mercedes me app 或任何二维码扫描仪扫描显示的二维码。如果您的移动设备上尚未安装 Mercedes me app，则您将被引导至移动设备的商店。

- ▶ 按照应用程序中的指示。
车辆已连接至您的 Mercedes me 用户账号。这将自动在车上创建您的用户配置文件。
- 当您的用户配置文件可用时，您会收到通知。
- 当车辆处于静止状态时，设置助手将在用户选择后自动启用。

保护用户特定的内容和应用程序

如果添加新用户，则用户配置文件的访问保护已启用。根据车辆配置的不同，Mercedes me 个人密码（PIN）、生物特征识别传感器可用于访问。车载生物特征识别传感器必须进行自学习。此后，身份验证过程将考虑所有自学习和可用的传感器。

例如以下用户特定的内容和应用程序受到保护：

- 用户选择和用户配置文件设定
- 生物特征识别传感器
生物特征识别传感器自学习受到保护。
- 建议

最可能的导航目的地、媒体源、收音机电台、联系人和信息的数据和测定受到保护。

- 畅心阁（ENERGIZING COACH）
已记录的健康数据及其评估受到保护。
- Mercedes me 互联商店
服务的购买受到保护。

▶ 开启或关闭**内容保护**。

▶ 开启或关闭**访问保护**。

- ① 当访问保护关闭时，可从车辆任意座椅访问和更改您的用户配置文件。
- ① 根据车辆特定情况开启或关闭访问保护。

设定、编辑和删除生物特征识别生物特征数据模型保存在车内传感器中。如果已经自学习识别功能，则此传感器将用作 MBUX 智能人机交互系统上身份验证的重要因素。

▶ 选择**内容保护**。

▶ 选择**面部识别**、**指纹识别**或**声纹识别**。

- ① 如有必要，请在 MBUX 智能人机交互系统上进行身份验证。

设定人脸识别

- ▶ 请遵守系统的说明。
人脸扫描。驾驶员显示屏或中央显示屏上的信息显示人脸识别是否成功。您可以使用人脸扫描来解锁用户配置文件和受保护的应用程序。

设定指纹识别

- ▶ 在触摸屏下方的指纹传感器上多次放置和抬起您的手指。
指纹扫描。如果扫描过程成功，则中央显示屏上会显示一条信息。您可以使用指纹来解锁用户配置文件和受保护的应用程序。

设定语音识别

- ▶ 说出显示在中央显示屏上的句子，然后按照读心语音助理的指示操作。
如果语音识别成功，则中央显示屏上会显示一条信息。您可解锁您的用户配置文件。
- ① 语音识别过程中要避免背景或干扰性的噪音。

删除生物特征数据

- ▶ 例如，点击**指纹识别**后面的 。
- ▶ 选择**是**。

选择用户

i 当调出驾驶员配置文件时，可设定驾驶员座椅和方向盘。

您可使用以下操作取消设定过程：

- 在中央显示屏上按下**点击此处以取消**信息。
- 按下驾驶员侧车门上的其中一个座椅操作按钮。

▶ 选择**选择用户**。



▶ 选择用户。

▶ 当要求这样做时，请使用 Mercedes me 个人密码（PIN）或学习到的生物特征进行身份验证。
用户配置文件加载并启用。

i 如果您选择**继续 (不选择用户)**，则不会加载用户配置文件的特定设置。

配置和删除建议

▶ 选择 。

- ▶ 选择**设定**。
- ▶ 选择**系统**。
- ▶ 选择**建议**。
- ▶ 选择 。
- ▶ 单独开启或关闭选项。
如果选项已开启且已收集到足够数据，将在零层级界面上向您提供基于您的用户行为的个性化建议。例如访问过的导航目的地、拨打过的电话号码以及根据您的音乐偏好提供的建议。
- ▶ 删除收集的建议：选择 。
- ▶ 选择**是**。
建议已重设。

从类别中添加收藏夹

- ▶ 选择 。
- ▶ 选择 。
- ▶ 选择 。
- ▶ 选择  **新增收藏**。
- ▶ 选择类别。
- ▶ 选择收藏夹。

系统设定

系统设定菜单概述

在系统设定菜单中，您可在以下菜单和控制元件中进行设定：

- 显示
 - 显示亮度
 - 前排乘客显示屏饰图（配备 MBUX 超联屏的车辆）
- 控制元件
 - 键盘语言和手写识别
 - 触摸式控制键灵敏度
 - 触摸屏触觉操作
- MBUX 读心语音助理
- 智能感应助理
- 声音
 - 娱乐
 - 导航和交通通告
 - 电话
- 数据保护
- 连接

- WLAN、蓝牙®、近距离无线通讯 (NFC)
- 时间和日期
- 语言
- 距离单位
- 系统个人密码 (PIN)
- 建议
- 软件更新
- 系统重置

软件更新概述

为保障 MBUX 智能人机交互系统的数据安全，可能有必要进行重要软件更新。请安装这些更新，否则无法确保 MBUX 智能人机交互系统的安全。

当软件更新可用时，MBUX 智能人机交互系统显示相应的信息。

如果**自动在线更新**选项启用，则将自动下载软件更新。如果该选项停用，则将每次通知您新的软件更新。这些软件更新只能在有限的时间内下载。

执行软件更新：

- 您可使用通讯模块开始软件更新。
 - 您可通过 WLAN 热点开始软件更新。
 - 您可从外部媒体开始地图更新。
- ❗ 无法通过使用 TKIP 加密的外部 WLAN 热点进行在线软件更新。
- ❗ 如果 WLAN 热点需要通过浏览器登录，则一旦成功建立连接，浏览器将打开以开始更新。按照浏览器中的说明开始下载。
- ❗ 如需通过通讯模块完成软件更新，则车辆必须与互联网和 Mercedes me 用户账号连接。
- ❗ 如需通过 WLAN 完成软件更新，则车辆必须连接至外部 WLAN 热点。
- 软件更新包含 3 个步骤：
- 下载或复制用于安装的所需数据
 - 安装已下载软件更新
 - 启用已下载的软件更新
- ❗ 软件更新完成后，可能需要重新启动 MBUX 智能人机交互系统。

- ❗ 下载某些软件更新期间，MBUX 智能人机交互系统无法操作并且车辆的功能可能受限。
- ❗ 某些软件更新需要安全的车辆状态才能完成安装。只有在车辆关闭的情况下，才能在安全停驻的车辆中执行这些操作。

对于需要安全车辆状态的软件更新：到达最后的安装步骤时，车辆关闭后，中央显示屏上会显示一条消息。按照中央显示屏上的分步说明完成安装。

有的软件更新只能在车辆安全停驻、车内无人且车辆锁止时才能安装。

驾驶员显示屏和中央显示屏的可用性
软件更新安装期间，无法使用车辆、中央显示屏和驾驶员显示屏。安装运行时，您可能收到以下显示信息：

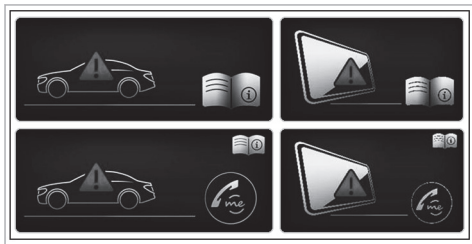

- ❶ 显示信息不会在每次安装软件更新时都出现。

在罕见情况下，安装期间可能出错。MBUX 智能人机交互系统自动尝试恢复之前的版本。如果无法恢复之前的版本，则每次启动车辆时都会出现上述显示信息。

驾驶员显示屏故障

例如，如果驾驶员显示屏无法工作或存在故障，则您可能无法识别与安全相关的系统功能限制或车速显示。车辆的操作安全性可能受到影响。小心驾驶并立即到具有资质的专业服务中心检查车辆（→ 第 377 页）。

有关软件更新的详细信息，请访问 <https://me.secure.mercedes-benz.com>

中央显示屏故障

如果中央显示屏发生故障或上述显示信息持续显示，则后视镜摄像头、驻车定位系统（PARKTRONIC）或智能气候控制等多个系统不再可用。请继续小心驾驶并尽快咨询具有资质的专业服务中心。

前排乘客显示屏故障（仅限配备 MBUX 超联屏的车辆）

如果前排乘客显示屏出现故障或永久出现显示信息，则无法再通过前排乘客显示屏使用功能和系统。请咨询具有资质的专业服务中心。

设定 WLAN 热点

要求

- MBUX 智能人机交互系统和要连接的通讯设备上的 WLAN 功能已启用。
- 需连接的通讯设备支持所述连接方式中的至少 1 种。

显示的连接类型因要连接的设备而异。MBUX 智能人机交互系统和需连接的设备必须支持此功能。必须在 MBUX 智能人机交互系统和需连接的设备上选择连接类型。

- ❶ 某些功能需要首先要在要连接的通讯设备上启用。更多详细信息，请参见外部设备制造商的操作手册。
- ❶ 外接设备并非在所有国家和地区都能使用车辆数据套餐。

MBUX 智能人机交互系统：

→ >> 设定 >> 系统
>> 网络和蓝牙

- ❶ 该功能的可用性因国家或地区而异。
- ▶ 选择 **无线网络**。
控制器在右侧：WLAN 开启。

开启 WLAN 功能后，您可以将 MBUX 智能人机交互系统与外部热点连接，或将其作为外接设备的热点使用。

关闭 WLAN 功能后，将无法建立热点连接。

① 根据车辆配置，您可通过 Mercedes me Store 直接从移动电话网络供应商处购买数据包。要使用数据包，您需要通过 Mercedes me Store 与移动电话网络供应商签订专门的合同，该合同可以随时终止且无需支付任何费用。该合同是使用之前购买套餐中的服务的先决条件。该选项的可用性因国家或地区而异。如果数据包选项不可用或可以升级，您可直接从移动电话网络供应商处付费购买数据流量。

① 外接设备并非在所有国家和地区都能使用车辆数据套餐。

将 MBUX 智能人机交互系统用作 WLAN 热点

- ▶ 选择 **MBUX 热点**。
- ▶ 选择以下其中一个连接选项：

使用二维码连接

要求：用于扫描二维码的应用安装在要连接的设备上。

或者：要连接的设备配有集成式二维码扫描仪（请参见外部设备制造商操作手册）。

- ▶ 扫描显示的二维码。
- ▶ WLAN 连接已建立。

使用近距离无线通讯（NFC）进行连接

- ▶ 在要连接的设备上启用近距离无线通讯（NFC）。
- ▶ 当 NFC 图标显示在 **MBUX 热点** 菜单中时，将要连接的设备靠近近距离无线通讯（NFC）接口。
- ▶ 按照设备上的说明进行操作。
- ▶ WLAN 连接已建立。

使用安全密钥进行连接

- ▶ 从需连接的设备上选择车辆。车辆与网络名称 **MBUX XXXXX** 一同显示。
- ▶ 输入要连接的设备上显示的安全密钥。
- ▶ 确认输入。

生成新安全密钥

- ▶ 在 **MBUX 热点** 菜单中选择 **生成新安全密钥** 选项。
- ▶ 通过 **是** 确认提示。
- ▶ 生成一个新安全密钥。

使用新创建的安全密钥将建立连接。

① 当已生成新的安全密钥时，所有现有的 WLAN 连接将断开。如果 WLAN 连接已重新建立，则必须输入新的安全密钥。

选择 WLAN 加密方式

- ▶ 选择 **无线网络加密**。
- ▶ 选择 **WPA2** 或 **WAPI**。

将移动通信设备用作 WLAN 热点（网络共享）

- ① 此功能因国家或地区而异。
- ▶ 在 **网络和蓝牙** 菜单中选择 **管理网络访问** 选项。
- ① 必须启用移动电话上的 WLAN 功能和通过 WLAN 的互联网访问（请参见外部设备制造商的操作手册）。

- ▶ 选择 **搜索网络**。
- ▶ 选择网络。
- ▶ 登录至 WLAN 网络。

或者

- ▶ 选择带  WLAN 符号的移动电话。

- ① 对于通过 TKIP 加密的外部 WLAN 热点，无法通过外部 WLAN 热点进行在线软件更新。

系统语言

有关系统语言的注意事项

您可以使用此功能确定菜单显示和导航通告的语言。选定的语言将影响可输入的字符。导航通告并非支持所有语言。如果某种语言不可用，则导航通告将使用英语。

设定语言

MBUX 智能人机交互系统：

→ [🏠] ▶▶ 设定 ▶▶ 系统 ▶▶ 语言

设定系统语言
显示可用系统语言列表。

- ▶ 选择语言。
系统语言切换至所选语言。

复位MBUX 智能人机交互系统（复位功能）

**⚠ 警告 因中央显示屏功能故障导致的事
故风险**

MBUX 智能人机交互系统复位时，后视镜摄像头等功能不可用。

- ▶ 仅在车辆处于静止状态时才可复位
MBUX 智能人机交互系统。

要求：

- 车辆启动。
- 车辆处于静止状态。

MBUX 智能人机交互系统：

→ [🏠] ▶▶ 设定 ▶▶ 系统 ▶▶ 复位

重置系统时，个人数据和设定将被删除，例如：

-
- 个人资料
- 生物特征数据
- 配备后排电话功能的车辆：手持话机连接

- ① 由驾驶员辅助系统使用并保存在 MBUX 智能人机交互系统中的数据将被删除。

- ① 配备后排电话功能的车辆：系统复位时，手持话机必须位于托座中。

▶ 选择**复位**。
出现询问：是否确实要重置系统。

▶ 选择**是**。
MBUX 智能人机交互系统复位至出厂设置。系统重置后，MBUX 智能人机交互系统会重新启动。

- ① 由于数据保护以及各个驾驶系统和驾驶安全系统的功能，在出售车辆或将车辆交给第三方之前或在用作租用车之后，要求执行完整的系统重置。

AMG TRACK PACE

AMG TRACK PACE 的功能

- ① 此功能是 on-demand 功能，可在购买车辆后通过 Mercedes me 激活。电子使用说明书（用户手册）中包含有关 Mercedes me 和 on-demand 功能的详细信息。

通过 AMG TRACK PACE 可分析并优化在赛道上的行驶特性。您可以在之前存储的赛道（例如 Hockenheimring 赛道）上行驶，或记

录并保存新的赛道。存储每一个赛道的驾驶单圈时间。可分析并对比其他单圈时间以达到最好的比赛成绩。此外还可以测量并存储加速和制动过程。



注意：仅可在公共交通区域之外的封闭路线内使用 AMG TRACK PACE。请根据您的个人能力和环境条件调整驾驶方式。作为驾驶员，您对驾驶车辆承担全部责任。操作应用程序之前，请安全驻车。

设定赛道比赛



MBUX 智能人机交互系统：

→ TRACK PACE → 圈速赛

记录新赛道

- ▶ 选择  新路线。
- ▶ 在所需起始点选择  开始记录。
从此处开始赛道记录。

赛道记录期间可设定区段以划分赛道。



- ▶ 选择  设定区段。
- ▶ 选择  停止记录，以结束赛道记录或再次经过起点线。

- ▶ 通过 **是** 确认提示。
- ▶ 选择天气。
- ① 温度自动确定。
- ▶ 输入名称。
- ▶ 按下  进行确认。
赛道被保存在所输入的名称之下。

按赛道名称搜索



- ▶ 选择  搜索。
- ▶ 输入赛道名称。
显示带所搜索名称的赛道。

在已保存的赛道上测量时间

- ▶  选择 **所有赛道**。
- ▶ 选择所需赛道。
- ▶ 选择 。
- ▶ 如果已在起点线上，选择 **开始计时**。

或者



- ▶ 选择 **导航至** 导航至起点线。
经过起点线时自动开始计时。

- ① 选择  时，赛道显示可切换至 AR。此外，可以通过选择  切换到遥测显示。

- ▶ 选择  **停止计时**，以结束计时。
- ▶ 通过 **确认** 确认提示。
- ▶ 选择天气。
- ▶ 选择 **是**，以保存在此赛道上的行驶时间。



显示赛道比赛期间的读数

可显示以下读数：

- 轮胎温度
 - 微缩地图
 - 区段概览
 - 电机数据
 - 重力显示
 - 单圈概览
- ▶ 选择  **开始计时**。
 - ▶ 选择 。
 - ▶ 从中央显示屏左侧或右侧边缘的网格中拖动所需显示。
在赛道比赛期间，将会显示读数。

通过在启用的显示框中选择  可以停用此功能。

显示分析

- ▶ 选择  选择 **所有赛道**。
显示所有已行驶赛道的概览。
- ▶ 选择赛道。
- ▶ 选择任务。
显示以下数据：
 - 单圈和单段时间
 - 平均车速和最高车速
 - 驾驶员
 - 车辆
 - 日期
 - 天气
- ▶ 选择 **添加记录**，以使用不同的任务作为参考值。
- ▶ 选择 ，以返回至概览。
- ▶ 选择 **图表**。
- ▶ 设定所需参数。
显示分析。

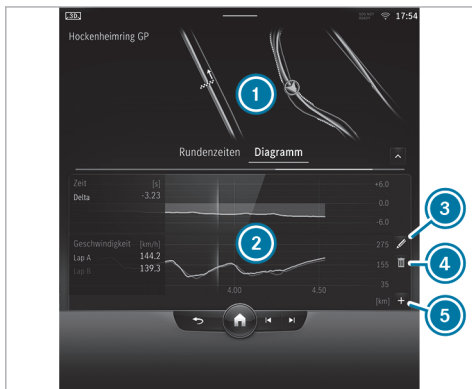



- ① 单圈概览
- ② 参数概览
- ③ 编辑参数
- ④ 删除参数
- ⑤ 添加新的参数
- ① 例如，可设定参数的以下数值：
 - 车速
 - 纵向/横向加速度



- 转向角度
- 电机转速
- 电机/轮胎温度

您可根据分析检测并优化赛道上任何位置的行驶特性。

导出赛道 (USB)

- ▶ 选择  **路线**。
显示所有已存储赛道的概述。
- ▶ 选择所需赛道。
- ▶ 选择所需赛道的选项 。
- ▶ 选择 **导出路线至...**。
所选的赛道可导出至已连接车辆的 USB 存储设备。

编辑赛道和记录

- ▶ 选择  **路线**。
- ▶ 选择所需赛道。
- ▶ 选择所需赛道的选项 。
- ▶ 选择 **重命名**或**删除**。

或者

- ▶ 选择赛道。

- ▶ 高亮显示所需记录。
- ▶ 选择  选项。
- ▶ 选择**导出至...**或**删除**。

设定直线比赛

MBUX 智能人机交互系统：

 TRACK PACE  直线加速赛

测量加速

- ▶ 选择  **直线比赛选项**。
- ▶ 选择 **加速**。
- ▶ 设定起始车速或选择 **自动**。
一旦达到指定的起始车速，测量即开始。
- ▶ 设定目标车速。
一旦达到指定目标车速，测量即停止。
- ▶ 起步并开始测量。
车辆加速时开始测量。

可以通过中断加速过程提前停止测量。

四分之一英里¹赛

- ▶ 选择  **直线比赛选项**。

¹ 一英里约等于1.61千米。

- ▶ 选择 **四分之一英里**。
- ▶ 设定目标里程。
一旦达到指定目标里程，测量即停止。
- ▶ 起步并开始测量。
车辆加速时开始测量。驶过目标里程或最多一英里后开始计时。

可以通过中断加速过程提前停止测量。

测量制动

- ▶  **直线比赛选项**
- ▶ 选择 **制动**。
- ▶ 设定起始车速或选择 **自动**。
- ▶ 起步并开始测量。
- ▶ 制动至静止。
测量以 10 公里/小时 为变量至静止状态。如果已开始制动过程，例如在车速为 157 公里/小时 时，一旦达到 150 公里/小时 即开始测量

存储和调出测量值

如果完成或取消了测量，将会出现一条提示信息，询问是否需要保存测量值。

- ▶ 通过 **确认** 确认提示以保存。

调出保存的测量值

- ▶  选择**历史**。
 - ▶ 选择 **加速**、**四分之一英里** 或 **制动**。
 - ▶ 选择一个测量值。
显示所需测量值的详细信息。
- 或者
- ▶ 删除一个测量值。

调出遥测显示

MBUX 智能人机交互系统：

 TRACK PACE  遥测

遥测显示以数值和图表形式显示当前车辆数据。最多可选择 4 个参数以在显示中进行显示。

例如：

- 电机转速
 - 车轮转向角
 - 车速
 - 转向角度
- ▶ 设定所需参数。

- ▶ 设定时间。
根据选择的时间以图表形式对设定参数进行评估。

配置 AMG TRACK PACE

要求

将移动设备连接至 TRACK PACE 应用程序：

- 已在移动终端设备上安装 TRACK PACE 应用程序。
- 移动终端设备已通过无线局域网（WLAN）连接至 MBUX 智能人机交互系统。

MBUX 智能人机交互系统：

→ TRACK PACE → 

通过 TRACK PACE 应用程序连接移动设备
TRACK PACE 应用程序可对视频进行记录，并将其与所存储的赛道同步。

- ▶ 选择 TRACK PACE App。
- ▶ 选择授权新设备。
- ▶ 在要连接的设备上开始使用 TRACK PACE 应用程序。

- ▶ 选择继续并确认授权提示。
中央显示屏上会显示一个四位代码。
- ▶ 在智能手机上输入代码。
设备已授权。

取消授权移动设备

- ▶ 选择 TRACK PACE App。
- ▶ 选择一个设备。
- ▶ 选择“是”确认信息提示。
设备已取消授权。

在平视显示系统和驾驶员显示屏上设置 TRACK PACE 显示

- ▶ 选择仪表盘和平视显示内容。
- ▶ 启用或停用所需内容。
平视显示系统和驾驶员显示屏上的内容已调整。
- ① 有关平视显示的详细信息，请参见（→ 第 249 页）。
- ① 有关驾驶员显示屏的详细信息，请参见（→ 第 247 页）。

设置声音反馈

- ▶ 选择声音反馈。
显示从 0 至 10 的数值刻度。
- ▶ 选择设定。

显示统计数据

- ▶ 选择 TRACK PACE 数据。
显示当前用户配置的统计数据。
显示以下数据：
 - 行驶时间
 - 行驶赛道
 - 赛道记录
 - 赛道比赛记录
 - 圈数记录
 - 直线比赛记录
 - 最大设计车速

启用环境氛围照明

如果启用此功能，则车内根据增量时间亮起红色或绿色。

- ▶ 选择氛围灯。
- ▶ 启用或停用该功能。

调节行车记录仪

如果车辆配备行车记录仪，可在 AMG TRACK PACE 中使用。

- ▶ 选择**行车记录仪**。
- ▶ 选择**圈速赛**或**直线加速赛**并启用**启用记录**。
- ▶ 可在**影片附加内容**下设置要在录制的视频中使用的重叠显示。

驱动系统设定

MBUX 智能人机交互系统能量流显示概览

能量流显示高亮显示驱动系统的启用部件。各个部件之间的能量流以颜色显示。

显示的部件为：

- 高电压蓄电池充电电量
- 电动机（驱动系统）
- 能量流
- 高电压蓄电池

根据工作状态，能量流以不同颜色显示：

- 白色：强加速（增益效应）

- 铜色：恒速行驶或缓慢加速
- 蓝色：能量再生（为高电压蓄电池充电）或超速模式

调出能量流显示

MBUX 智能人机交互系统：



- ▶ 选择**能量流**。
将显示车辆中的能量流。

导航和交通

- ① 请您在驾驶车辆过程中，安全、谨慎地注意实际的交通和道路情况，并严格遵守相应的法律法规。梅赛德斯-奔驰旗下产品或服务提供的地点查询、路线规划、出行导航、交通路况等功能和服务的设计目的仅为向您提供合理的参考和辅助，请您在实际使用过程中不要将其作为您观察、判断实际的交通和道路情况的唯一依据。

导航说明

带增强现实的路线向导

- ⚠ 警告 由于注意力分散、不准确表述或误读显示信息而导致的事故和伤害风险

增强现实显示屏的摄像头图像不适合作为驾驶向导。

- ▶ 时刻注意实际交通情况。
- ▶ 避免长时间关注摄像头图像。

- ⚠ 警告 附加信息位置不精确造成的事故和伤害风险

来自增强现实（Augmented Reality）显示的附加信息可能不准确，不能代替对实际驾驶情况的观察和评估。

- ▶ 在所有驾驶操作过程中，时刻注意实际交通情况。

开启导航

MBUX 智能人机交互系统：



- ▶ 或者，按下右边方向盘上的按钮 （→ 第 259 页）。
显示带数字地图的零层级界面。

导航概述

数字地图和用户特定应用程序



- ① 导航模块（缩小视图）或 EQ 模块（缩小视图）

路径向导启用：



导航模块缩小视图显示与路径相关的信息，例如下一个充电桩、目的地和路径上的车流量图形显示

结束当前路径向导

在带路径的放大视图中轻敲开启导航模块
路径向导未启用：

EQ 模块以缩小视图显示

在带充电功能的放大视图中轻敲开启 EQ 模块

- ② 目的地输入
③ 在状态栏中调出控制中心
④ 当前车辆位置（车辆图标或箭头）
⑤ 带娱乐源、电话、当前应用程序和建议的显示区域
⑥ 搜索兴趣点，例如充电站  和驻车设施  并设定地图朝向和地图类型
⑦ 导航窗口显示下一个驾驶操作（缩小视图）或路径监视器（放大视图）
例如，当前路径向导、路径列表中的路段、即将进行的驾驶操作表示、车道推荐等

 关闭导航通告

 开启导航通告

以下地图朝向 ⑥ 可用：

- 2D 和北方朝上
- 2D 和行驶方向
- 3D 和行驶方向
- 带完整路径的地图

- ① 如果地图被移动，地图会在 3D 行驶方向和 2D 朝北方向之间切换。

以下地图类型 ⑥ 可用：

- 日间显示
- 夜间显示
- 卫星地图

- ① 如果您发现数字地图有问题，则可在网站上报告此问题：<https://mapfeedback.here.com/#/report>。

导航模块（放大视图）



- ① 到达充电桩的时间、充电站类型
- ② 充电桩显示电动智能导航推荐的充电时间，以及到达和继续行驶时的充电电量，以优化行驶时间
- ③ 到车辆当前位置的距离和剩余行驶时间
- ④ 搜索其他充电站

EQ 模块（放大视图）

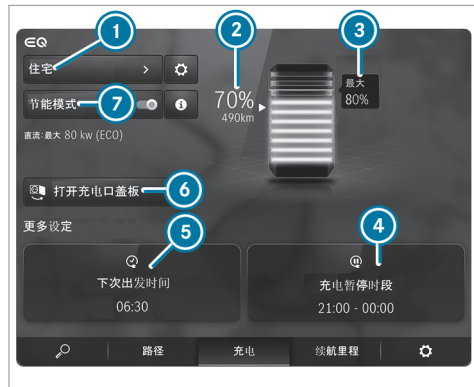

- ① 设定充电模式（→ 第 180 页）
- ② 高压蓄电池当前充电状态
- ③ 最大充电电量（因设定而异）
- ④ 设定下一个充电时间间隔（以使用较便宜的电价）
- ⑤ 设定出发时间

- ⑥ 开启插座盖板
- ⑦ 启用或停用 ECO 充电

电子不停车收费系统（ETC）概述

电子不停车收费系统可为高速公路通行收费提供便利。

通过专用短程通讯技术在汽车和收费站之间进行数据传输。

ETC 控制单元位于车辆手套箱内。

如需启用控制单元，需要执行以下步骤：

- 您使用移动电话登录到 ETC 运营商 App 或者微信小程序。您可通过扫描 App 或者微信小程序以下两个二维码。



E 高速 APP



E 高速微信小程序

- 根据 APP 或者微信小程序的提示，输入您的用户数据：
 - 行驶证记录的有关车辆信息
 - 用户身份信息（ID）
 - 用户银行卡 / 第三方支付账户
- 运营商随后将数据包发送给控制单元。
- 您可通过蓝牙®将移动电话连接至控制单元。点击 app 或者微信小程序中 ETC 激活项，启动车辆电源，打开手套箱，长按手套箱内 ETC 控制单元蓝牙按键 3 秒，待蓝牙灯闪烁，加密数据的传输完成。
- 该过程完成后，支付系统启用。

目的地输入

要求：

- 在线搜索：已建立互联网连接。
- Mercedes me 互联可用。
- 车辆已连接至客户账户，接受使用条款并开通互联服务。

MBUX 智能人机交互系统:

→ [Home] → [Search] 去哪里?



示例：输入兴趣点或地址

- ① 带当前条目的输入行
- ② 搜索结果
- ③ 选择目的地搜索，使用双箭头显示其他目的地搜索
- ④ 删除记录

- ⑤ 删除最后输入的字符
- ⑥ 隐藏键盘
- ⑦ 切换至手写识别
- ⑧ 启动 MBUX 读心语音助理
- ⑨ 设定书写语言
- ⑩ 切换至特殊字符
- ⑪ 切换至数字和其他特殊字符
- ⑫ 切换至大写字母或小写字母

如有可用，选择符号 开启 MBUX 读心语音助理。

▶ 在 ① 中输入目的地。可按任意顺序进行输入。
在列表中显示搜索结果。

① 兴趣点的在线搜索结果可能包含其他信息，例如营业时间和价格。信息由在线地图服务提供。

① 您可从 what3words 输入目的地作为 3 词地址。

▶ 使用 [OK] 隐藏键盘。

▶ 在列表中选择目的地。
路径已计算。

① 请遵守有关 MBUX 智能人机交互系统的说明 (→ 第 252 页)。

计算电动智能路径并使用路径向导设定

要求

- 目的地已输入。
 - 显示目的地地址。
 - 对于电动智能导航：
 - Mercedes me 互联可用。
 - 您需要有一个 Mercedes me 互联用户账号且车辆已连接账号。
 - “电动智能导航”服务可用并在 Mercedes me App 上启用。
- 为优化功能，需要使用“电动智能导航”、“充电站显示”和“Mercedes Me Charge”服务。
- [自动规划中途充电站](#)路径选项开启。



示例：详细显示

- ① 将目的地保存为收藏夹
- ② 计算路径并开始路径向导
- ③ 在目的地附近选择兴趣点
- ④ 带目的地地址的详细显示和停车信息（示例）

选择目的地后，电动智能将自动并智能地计算至目的地的路径。这会在路径向导启用期

间更新。电动智能路径包括作为中途停留地的所需充电站。考虑驾驶距离和预计充电时间而决定充电站。

- ▶ 选择其中一个选项。

① 自动规划中途充电站路径选项关闭后，将计算不带充电站的路径。

将目的地保存为收藏夹

- ▶ 选择 收藏项目。
- ▶ 选择选项。

开始路径向导

- ▶ 选择 出发!。
自动规划中途充电站关闭时，备选路径可用。
- ▶ 选择备选路径。

调出带目的地地址的详细显示

- ▶ 上拉图标 出发! 上方的栏。
根据目的地选项和可用性，显示在线内容，例如评价、价格和天气信息。
如果停车信息可用，则会显示开放时间、停车费和最大入口高度等信息。

- ▶ 共享目的地：选择 分享。
该选项允许您扫描显示的二维码。

- ▶ 调出互联网地址：如有网址可用，则选择 [www](#)。

- ▶ 拨打目的地电话：如果电话号码可用，则选择 [呼叫](#)。

搜索显示的目的地周围的兴趣点

- ▶ 选择 [附近](#)。
- ▶ 使用类别进行搜索、输入搜索条目或搜索个人兴趣点。

开启电动智能路径选项

- ▶ 在导航模块中选择 (→ 第 276 页)。

- ▶ 选择 [路径](#)。

- ▶ 启用 [自动规划中途充电站](#)。
如果已计算路径且高压蓄电池充电电量不足以驶达目的地，则充电站自动设为中途停留地。

设定驶达充电站和目的地时的高压蓄电池充电电量状态

- ▶ 在导航模块中选择 (→ 第 276 页)。

- ▶ 选择 [路径](#)。

- ▶ 选择**抵达目的地时的电量**或**抵达充电站时的电量**。
- ▶ 向左或向右移动调节器，并以百分比（%）设定所需充电电量。以设定的充电电量驶达路径上的目的地或充电站。

为驶达充电站，系统会使用蓄电池容量，例如多达 10% 的剩余能量（充电电量）。您可以在驶达充电站和目的地时提高该充电电量，例如在充电站提高到 25%，在目的地提高到 50%。

- ① 如果行驶期间能耗增加，例如逆风行驶时，来自系统的以下选项可用：
 - 即使充电电量低于 10%，仍安全驶达充电站。
 - 电动智能导航选择路径上更近的充电站。
- ① 如果目的地有充电设施，允许充电电量降到 10% 以下。**最小**信息出现在中央显示屏上。确保可行驶距离监视器已开启。

选择充电站供应商

- ▶ 在导航模块中选择  (→ 第 276 页)。

- ▶ 选择**路径**。
- ▶ 启用或停用 **Mercedes me 充电服务**。如已启用选项，则选择充电站时仅考虑支持 Mercedes me Charge 支付的充电站。

或者

- ▶ 启用**所有**。无论何种支付类型，在计算电动智能路径时都会考虑导航系统已知的所有充电站。可能需要在供应商处注册。

开启或关闭可行驶距离监视器

已启用的可行驶距离监测在驾驶员显示屏和中央显示屏上显示信息，有助于确保安全到达目的地。

- ▶ 在导航模块中选择  (→ 第 276 页)。
- ▶ 选择**路径**。
- ▶ 启用或停用**续航里程监控**。为了以驾驶员设定的电量驶达目的地，当此选项开启时，将永久监测可行驶距离。

显示带充电站的路径概述

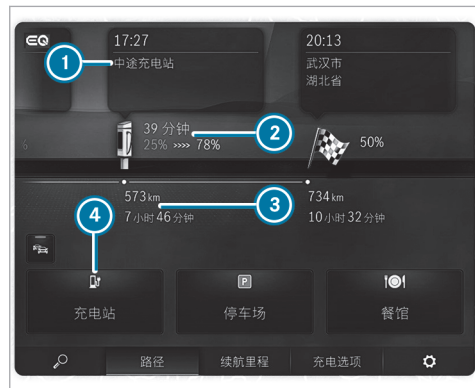

- ① 到达充电桩的时间、充电站类型
- ② 充电桩显示电动智能导航推荐的充电时间，以及到达和继续行驶时的充电电量，以优化行驶时间
- ③ 到车辆当前位置的距离和剩余行驶时间
- ④ 搜索其他充电站

您可使用 ① 和 ④ 选项干预电动智能导航计算出的路径。

▶ 选择其中一个选项。

忽略充电站

如果您不想行驶到所选的充电站，则可将其从当前路径向导中删除。电动智能导航会尝试规划路径上最佳的备选充电站。

▶ 选择 ①。

例如，显示预期充电功率、动态电量显示以及当前电量和预计充电目标。

▶ 选择忽略。

▶ 选择**在此次驾驶过程中忽略**。
充电站已从当前路径上删除。



① 选择**详情**后，显示有关充电站的详细信息。

增加充电站

例如，如果您想比计划更早地驶达路径上的充电站，则可搜索其他充电站。如果充电站适合该路径，则电动智能导航会接受该充电站。

▶ 选择 ④。

▶ 选择充电站。

① 您还可使用数字地图上或  **去哪里?** 旁的符号  搜索充电站。

选择路径类型

▶ 在导航模块中选择  (→ 第 276 页)。

▶ 选择**路径**。

路径被计算为一条短途行程的快速路径。如果挂车已连接至车辆，则挂车模式可用。您可选择在线路径（如有提供）。通过**动态路径向导**  将路径上的交通通告考虑在内。

① 拖车模式和在线路径并非适用于所有国家/地区和所有车辆。

启用通勤路径

① 已创建用户配置文件并在用户选项中启用**允许目的地建议** (→ 第 264 页)。路线向导未启用。

▶ 在导航模块中选择 。

▶ 选择**路径**。

▶ 启用**启用通勤路径**。
导航系统自动探测到车辆位于通勤路径。

对于日常通勤路径，在未启用路径向导的情况下行驶时，也将播报路径上的交通事件。

▶ 选择或删除通勤路径：选择**开始**或 。

避开或采用路段，例如高速公路或渡口

▶ 在导航模块中选择 。

▶ 选择**路径**。

▶ 选择**避开选项**。

▶ 启用或停用避开选项。

启用带增强现实的路径向导

▶ 在导航模块中选择 。

▶ 选择**视图**。

▶ 选择**增强现实视频**。

▶ 启用或停用**增强现实视频**。
AR 摄像头视频图像在转向操作前显示在中央显示屏上。视频图像包含附加信息。

显示带增强现实的路径向导的属性信息
带增强现实的路径向导已启用。

▶ 在导航模块中选择 。

- ▶ 选择**视图**。
- ▶ 选择**增强现实视频**。
- ▶ 启用**街道名称和门牌号**。
在路径向导启用期间，已启用的选项作为附加信息显示在摄像头图像中。

使用地图功能

MBUX 智能人机交互系统：



增大地图比例尺

- ▶ 当地图显示时，使用一根手指在中央显示屏上快速轻敲两下。

或者

- ▶ 在中央显示屏上叉开两根手指。

缩小地图比例尺

- ▶ 使用两根手指轻敲中央显示屏。

或者

- ▶ 在中央显示屏上并拢两根手指。

移动地图

- ▶ 当地图显示时，使用一根手指在中央显示屏上朝任意方向滑动。
- ▶ 将地图复位至当前车辆位置：选择  **居中**。

选择地图朝向

- ▶ 反复轻敲地图上的指南针符号 。
地图朝向按如下顺序改变：
 - 3D 地图视图对准行驶方向。
 - 2D 地图视图对准行驶方向。
 - 显示 2D 地图视图以使北方总处于顶部。
 - 地图显示完整路径。

使用服务

要求：

- 有互联网连接。
- Mercedes me 互联可用。
- 车辆已连接至客户账户，接受使用条款并开通互联服务。

MBUX 智能人机交互系统：



显示交通信息

- ▶ 在导航模块（放大视图）中，选择 （→ 第 276 页）。
- ▶ 选择**视图**。
- ▶ **交通**。
- ▶ 启用**交通事件**和**畅通路程**。
显示当前交通限制和交通事件，例如道路施工或交通拥堵报告。

显示危险警告

如有危险警告可用，则其将以图标的形式显示在地图上。显示因**交通事件**选项的设定而异。

- ▶ 在导航模块（放大视图）中，选择 （→ 第 276 页）。
- ▶ 启用或停用 **交通事件**。
如已启用选项，则显示所有图标：
如已停用选项，则仅在在有危险警告时才显示图标。

以下危险可能显示在地图上：

- 事故和故障
- 湿滑道路、雾天、侧风和大雨
- 手动报告的危险
- 危险警告灯启用的车辆
- 道路施工
- 其他危险（如有）

显示在线地图内容

- ▶ 在导航模块（放大视图）中，选择 。
- ▶ 选择 **视图**。
- ▶ 开启一项在线服务。

以下选项可用，例如：

- 显示详细信息，例如开启时间和菜单建议
- 触发操作
- 创建收藏夹

驻车服务

! 注意事项 因不遵守最大允许净空高度对车辆造成的损坏

如果车辆高度超出最大允许净空高度，则车顶和其他车辆部件可能损坏。

- ▶ 请遵守标示的净空高度。
- ▶ 如果车辆高度超过允许净空高度，请勿进入。
- ▶ 请注意加装车顶装备后的车辆高度变化。

! 注意事项 未遵守当地信息和驻车条件导致的车辆损坏

数据基于相应服务供应商提供的信息。

梅赛德斯-奔驰不保证所提供的停车场或驻车区相关信息的准确性。

▶ 请务必遵守当地相关信息和条件。

- ▶ 在导航模块（放大视图）中，选择  并开启 **停车场**。
- ▶ 在地图上轻敲 **P**。

或者

- ▶ 在路径概述中，选择 **P** **停车场**。
- ▶ 选择搜索位置和搜索过滤器，例如 **目的地附近** 和 **多层停车场**。
地图显示适合所选设定的停车场。
- ▶ 选择驻车选项。
地图上显示附近的驻车选项。

显示以下信息（如有提供）：

- 目的地地址、与当前车辆位置之间的距离以及到达时间
- 有关多层停车场/停车场的信息
例如，营业时间、停车收费、当前占用率、最长停车时间、最大可进入高度。

驻车服务显示的最大可进入高度不能取代驾驶员注意实际情况。

- 可选付费选项（Mercedes pay、硬币、纸币、刷卡）
- 有关停车收费详情
- 可用停车位数量
- 付费方式（例如在停车计时器上）
- 驻车服务/设施选项
- 电话号码

▶ 计算路径 (→ 第 279 页)。

有关行车记录仪的注意事项

! 注意事项 免责声明

使用本行车记录仪的所有功能前，请您务必仔细阅读并完全理解本声明。如果您不同意或不理解本声明，请不要使用本行车记录仪。如果您使用本行车记录仪，您的使用行为即作为对本声明内容的认可及同意。

作为车辆的生产商，我司仅从客观功能角度向您提供行车记录仪的设备及软件系统，无法预判或确定您在使用行车记录仪的过程中所捕获、记录的图像或地理信息是否合法。因此，如因您使用行车记录仪时实际捕获或记录的图像或地理信息而产生的任何不良后果，我司不承担任何责任。

警告：请务必在使用时遵守所有适用的法律法规，例如：请避免采集或记录可能被视为国家机密的图像或地理信息以及其他敏感信息（如军事区域）。如违反相应法律法规，实际使用人应承担相应责任，我司将不会承担任何相应责任。

i 请遵守以下安全操作说明：

- 仅使用 FAT32 或 exFAT 格式的 USB 存储设备。
- 使用 USB-IF 认证的 USB 存储设备。USB-IF 是一家非营利性组织，是 USB Implementers Forum 的缩写。基于 USB

规范，USB-IF 通过 USB 接口对 USB 版本、相应的电缆和插头以及能源供应过程等进行认证。

- 如果经常或持续高速覆盖 USB 存储设备，则可能会造成损坏。梅赛德斯-奔驰推荐使用高质量的外接 SSD 固态硬盘。

SSD 是 Solid State Drive（固态硬盘）的缩写。

- i 文件大小和单次录制时长会受到 U 盘格式的限制。例如，FAT32 格式的 U 盘不允许文件大于 4 GB。当达到文件大小时，记录停止且您将收到通知。

i 以下功能在 Gallery app 中可用：

- 开启或关闭写入保护
- 删除视频文件

选择 USB 设备通过行车记录仪进行录像

要求：

- 至少 1 个 USB 设备已连接至 MBUX 智能人机交互系统。

MBUX 智能人机交互系统：

→  >> Apps >> 行车记录仪

- ▶ 选择 USB 图标。
- ▶ 选择 USB 设备。

❶ 当 USB 设备包含多个分区时，录制的视频文件并不总是显示在录制列表中。梅赛德斯-奔驰建议您使用带一个分区的 USB 设备。

开始或停止使用行车记录仪录像

要求

- 用于记录和保存视频文件：USB 设备已连接至 MBUX 智能人机交互系统。
- 车辆启动。

MBUX 智能人机交互系统：

→  >> Apps >> 行车记录仪

- ▶ 如果多个 USB 设备已连接至 MBUX 智能人机交互系统则选择 USB 设备 (→ 第 285 页)。如果未选择 USB 设备，则在开始录像时会自动进行选择。

- ▶ 选择记录模式：选择**循环录像**或**单次录像**。

循环录像录制几个短视频文件。内存已满时，会自动继续记录。此时，将覆盖其他文件，从时间最早的文件开始。

单次录像达到内存限制时停止录制。自动保护个人录制以防被覆盖。

- ▶ 开始：选择**开始记录**。
显示录制长度。出现**录像期间不得移除存储媒体 在移除存储媒体之前，请先将其弹出**信息。视频文件保存在 USB 设备上。
- ▶ 结束：选择**结束记录**。

在以下情况下可能出现报告：

- **单次录像**：内存已满或只有几分钟的录制时间可用。录像停止或将被紧急停止。
更换 USB 设备或删除视频文件。
- 摄像头不运作，**摄像头不可用**信息出现。
到梅赛德斯-奔驰授权服务中心检查摄像头。
- 如已开启国家边界指示。
- 如果在行车记录仪录制期间使用摄像头应用开始户外录制，则行车记录仪录制暂

停，并在摄像头录制结束后自动恢复。显示有关此效果的通知。

电话

电话功能

有关电话功能的注意事项

▲ 警告 在车辆行驶过程中操作集成式通讯设备造成的干扰风险

如果在行车时操作集成在车内的通讯设备，则可能会分散您对交通状况的注意力。这可能会导致您失去对车辆的控制。

- ▶ 仅可在交通状况允许的情况下操作该设备。
- ▶ 如果对此不确定，在注意道路及交通状况的情况下停车，并在车辆处于静止状态时操作该设备。

▲ 警告 在车辆行驶过程中操作移动通信设备造成的事故风险

移动通信设备会分散驾驶员对交通状况的注意力。这可能会导致驾驶员失去对车辆的控制。

- ▶ 作为驾驶员，请仅在车辆处于静止状态时操作移动通信设备。
- ▶ 作为车辆乘员，请仅在指定区域内使用移动通信设备，例如在后排中。

在车内操作 MBUX 智能人机交互系统和移动通信设备时，必须遵守当前行驶时所在国家或地区的法规要求。

▲ 警告 未牢固存放物品造成的伤害风险

如果车内物品存放不当，则其可能滑动或被抛起，从而撞到车辆驾驶员及乘客。此外，杯座、开放式储物空间和移动电话容器无法始终固定其中的所有物品。

特别是在紧急制动或突然转向时，存在伤害风险。

- ▶ 务必妥善存放物品，使其在此类情况下不会被抛起。
- ▶ 务必确保物品没有从储物空间、行李网或储物网中伸出。
- ▶ 行车前，请关闭可锁止储物空间。
- ▶ 务必将重物、硬物、尖物以及锋利、易碎或过大的物品存放并牢固固定在行李箱内。

请注意有关牢固存放移动通信设备的其他信息：

- 装载车辆 (→ 第 110 页)

蓝牙®连接：

菜单视图和电话菜单中的可用功能部分取决于所连接移动电话的蓝牙®配置文件。当移动电话支持以下所有蓝牙®配置文件时，全部功能可用：

- 电话簿访问协议 (PBAP)
 - 移动电话上的联系人自动显示在 MBUX 智能人机交互系统上。
- 信息访问协议 (MAP)

- 移动电话信息功能可在 MBUX 智能人机交互系统上使用。
- 免提配置文件 (HFP)
 - 无线电话功能在 MBUX 智能人机交互系统上可用。
- SAP 配置文件
 - 车载电话可以访问 SIM 卡数据并通过外置天线拨入移动电话网络。

此外，您还可通过任意移动无线电设备使用蓝牙®音频功能。

有关要连接的移动无线电设备的功能范围信息，请参见外部设备制造商的操作手册。

网络连接：

在车辆行驶过程中，以下情况可导致通话断开：

- 您切换到没有闲置通信信道的发射/接收站。
- 所用的 SIM 卡与当前网络不兼容
- 带“双卡”的移动电话上的第二张 SIM 卡同时登录网络

MBUX 智能人机交互系统支持在 HD Voice® 下通话以获取更好的语音质量。对此要求被叫方的移动电话

和移动电话网络供应商支持 HD Voice®。

根据连接质量的不同，语音质量可能不稳定。

有关详细信息，请咨询梅赛德斯-奔驰授权服务中心或访问：<https://www.mercedes-benz.com/connect>

电话菜单概述



- ① 当前连接的移动电话/移动电话的蓝牙®设备名称
- ② 当前连接的移动电话/移动电话的蓝牙®设备名称（双电话模式）
- ③ 移动电话网络信号强度
- ④ 已连接移动电话的电池状态
- ⑤ 选项

- ⑥ 信息
- ⑦ 调出设备
- ⑧ 数字键盘
- ⑨ 开始联系人搜索

电话功能操作模式概述

根据设备的不同，有如下电话功能操作模式可供使用：

- 移动电话已通过蓝牙®连接至 MBUX 智能人机交互系统。
- 两部移动电话已通过蓝牙®连接至 MBUX 智能人机交互系统（双电话模式）。
 - 您可通过两部移动电话使用 MBUX 智能人机交互系统的所有功能。

连接移动电话

要求

- 在移动电话上启用蓝牙®（请参见外部设备制造商的用户手册）。
- 在 MBUX 智能人机交互系统上启用蓝牙®。

MBUX 智能人机交互系统:

🏠 ➤ 电话 ➤ ⚙️ ➤ 设备
➤ 设备

搜索移动电话

▶ 选择**连接新设备**。

连接移动电话

▶ 选择移动电话。

MBUX 智能人机交互系统和移动电话上显示一个代码。

▶ 如果两个代码匹配，则在移动电话上确认代码。

电话功能菜单中的功能

在电话功能菜单中，您有以下功能，例如：

• 拨打电话，例如：

- 📞 接听电话
- 📞 结束通话
- 以信息回复来电
- 👥 电话会议

- 接听或拒接待接电话

• 管理联系人，例如：

- 下载移动电话联系人
- 管理联系人姓名格式
- 删除收藏夹
- 接收和发送信息，例如：
 - 使用语音播报功能
 - 口述新信息

Mercedes me App

Mercedes me 呼叫

通过上方控制面板拨打电话

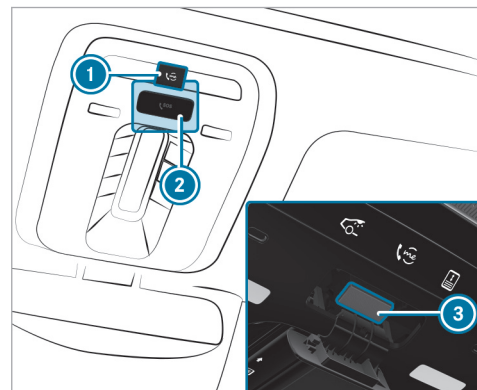

① 用于服务或信息呼叫的 me 按钮

② SOS 按钮护盖

③ SOS 按钮（紧急呼叫系统）

进行 Mercedes me 呼叫

▶ 按下 me 按钮 ①。

拨打紧急呼叫

▶ 如需开启 SOS 按钮 ② 的护盖，轻按一下即可。

▶ 按住 SOS 按钮 ③ 至少 1 秒钟。

如果 Mercedes me 呼叫启用，仍可发起紧急呼叫。这优先于所有其他当前通话。

■ 有关使用 me 按钮发起 Mercedes me 呼叫的信息

已通过上方控制面板或 MBUX 智能人机交互系统上的 me 按钮拨出至客户服务中心的呼叫 (→ 第 289 页)。

使用语音对话系统访问所需服务：

- 事故管理和道路救援
- 通过客户服务中心了解有关车辆的一般信息

您可找到有关以下主题的信息：

- Mercedes me 互联启用
- 操作车辆
- 最近的授权服务中心

- 来自梅赛德斯-奔驰的其他产品和服务
- 在连接至客户服务中心期间，数据已传输 (→ 第 291 页)。

■ 使用 MBUX 智能人机交互系统呼叫客户服务中心

要求

- 可接入全球移动通讯系统 (GSM) 网络。
- 合同伙伴的全球移动通讯系统 (GSM) 网络覆盖了您所在的区域。
- 必须启动车辆，使车辆数据自动传输。

MBUX 智能人机交互系统：

→    电话 >> 通讯录

▶ 呼叫 Mercedes me 互联。数据传输出现在显示屏上。随后，您可选择服务并与客户服务中心的专家建立连接。

① 在某些国家或地区，或如果旅程咨询服务启用，您将直接连接至客户服务中心。

■ 自动检测到事故或故障后呼叫客户服务中心要求

- 车辆已检测到事故或故障情况。

- 车辆处于静止状态。
- 危险警告灯开启。

① 此功能并非适用于所有国家和地区。

在某些情况下，车辆可以检测到事故或故障情况。

事故救援情况下的碰撞探测要求：

- 车辆配备防盗警报系统 (ATA) (代码 551)。
- 车辆配备车内保护装置 (代码 882)。
- 车辆配备防盗保护套件 (代码 P54)。
- 碰撞探测服务 (含防盗通知) 在 Mercedes me 互联中已启用。

在已锁止车辆的防拖车保护启用的情况下，如果探测到碰撞，则您将在启动车辆时从 MBUX 智能人机交互系统上收到通知。

该信息会告知您车辆可能受影响的区域和碰撞强度。

检测到事故或故障时，应急指南将在 MBUX 智能人机交互系统显示屏中显示安全注意事项。这可能需要花费数秒钟时间。

① 碰撞探测的可用性因车辆而异。

检测到事故或故障时，应急指南将在 MBUX 智能人机交互系统显示屏中显示安全注意事项。

退出 MBUX 智能人机交互系统上的应急指南显示后，会出现提示，询问您是否希望获得客户服务中心的支持。

▶ 选择**呼叫**。

- 车辆数据自动发送 (→ 第 292 页)。
- 客户服务中心员工接听您的电话并组织故障和事故协助。

这些服务可能需要收费。

- ① 根据事故的严重程度发起自动紧急呼叫。这优先于所有其他当前通话 (→ 第 296 页)。
- ① 此外，如果 Mercedes me 互联服务“远程诊断功能”启用，则在发生故障时，相似的提示将延迟出现。如果您已与客户服务中心取得联系或已获得支持，则可忽略或拒绝此提示。
- ① 如果您对来自客户服务中心的支持提示回答**稍后再拨**，则该消息将被隐藏并在一段时间后再次显示。

可确认或拒绝由 Mercedes me 互联服务“远程诊断功能”发出的提示。拒绝后，提示将不会再显示。

▶ **通过 Mercedes me 呼叫进行保养预约**如果您已启用保养管理服务，则相关车辆数据将自动发送至客户服务中心。您随后将收到有关您车辆保养的个人建议。

无论您是否同意保养管理服务，MBUX 智能人机交互系统都将在一定时间过后提醒您保养到期。出现提示，询问您是否想要预约。

▶ 进行保养预约：选择**呼叫**。

车辆数据已传输，且客户中心收到您所需的预约日期。信息随后发送至您所需的服务网点。

服务网点将联系您确认预约并在必要时咨询详情。

- ① 如果您在服务信息出现后选择**稍后再拨**，则信息隐藏并在一段时间后再次出现。

▶ **Mercedes me 呼叫期间传输的数据**

如果您使用 Mercedes me 发起服务呼叫，则会传输数据以启用有针对性的建议和有效的服务。

传输数据必须满足以下要求：

- 车辆启动。
- 移动电话网络供应商支持所需的数据传输技术。
- 移动连接质量充足。

多级传输取决于以下因素：

- 发起呼叫的原因
- 可用的移动电话传输技术
- 已启用的 Mercedes me 互联服务
- 语音控制系统中已选定的服务

- ① 数据传输的范围因车型和车辆配置而异。由于技术原因，并非所有数据都始终可用。

Mercedes me 互联服务未启用时的数据传输如未启用任何 Mercedes me 互联服务，则传输以下数据：

- 车辆识别代号
- 呼叫的时间
- 发起呼叫的原因
- 确认数据保护提示

- 车辆的国家或地区标志
- 设定MBUX 智能人机交互系统的语言
- 安装在车上的通讯平台的电话号码

如已通过保养提醒进行保养预约，则也将传输以下数据：

- 当前里程和保养数据

如果在自动检测到事故或故障后使用 MBUX 智能人机交互系统发起呼叫，则还将传输以下数据：

- 当前里程和保养数据
- 当前车辆位置

如已通过语音控制系统呼叫事故管理和道路救援，则也可由客户服务中心从车辆上调出以下数据：

- 当前车辆位置

数据处理

特定事件数据将被处理并存储在客户服务中心，如果需要处理事件，则会转发给客户服务中心授权的服务合作伙伴。

Mercedes me 互联

有关 Mercedes me 互联的信息

Mercedes me 互联由多项服务组成。

您可通过 MBUX 智能人机交互系统和上方控制面板使用以下服务，例如：

- 事故管理和道路救援（MBUX 智能人机交互系统上的me 按钮或因情况而异的显示）
- 梅赛德斯-奔驰紧急呼叫系统（自动紧急呼叫和 SOS 按钮）

Mercedes me 互联事故管理和道路救援和梅赛德斯-奔驰紧急呼叫中心 24 小时提供服务。

me 按钮和 SOS 按钮位于车辆上方控制面板上（→ 第 289 页）。

您还可使用MBUX 智能人机交互系统呼叫客户服务中心（→ 第 290 页）。

请注意，Mercedes me 互联是梅赛德斯-奔驰提供的一项服务。在紧急情况下，首先使用常规的报警电话等紧急类热线号码呼叫相应的国家紧急服务部门。在紧急情况下，您也可使用梅赛德斯-奔驰紧急呼叫系统（→ 第 295 页）。

请注意有关 Mercedes me 互联使用条款和 Mercedes me 互联数据保护信息。您可在您的 Mercedes me 用户账号中找到这些信息。

有关 Mercedes me 互联服务的更多信息，您可在您的 Mercedes me App 中进行查询。

i 请注意，Mercedes me 互联的服务内容将会不时进行更新，详情可在 Mercedes me App 中了解最新版本的互联服务内容和功能。

有关 Mercedes me 互联事故管理和道路救援的信息

i 事故管理和道路救援并非在每个国家或地区均提供。请到梅赛德斯-奔驰授权服务中心查询该功能在您的国家或地区是否可用。

事故管理和道路救援可包括以下功能：

- 对梅赛德斯-奔驰紧急呼叫系统进行补充（→ 第 295 页）

如有必要，梅赛德斯-奔驰紧急呼叫中心的联系人会将电话转接给 Mercedes me 互联事故管理和道路救援。然而，转接电话并非适用于所有国家或地区。

- 由技师现场实施道路救援和/或将车辆牵

引至最近的服务中心

这些服务可能需要收费。

- 对自动事故或故障检测的应急指南进行补充 (→ 第 290 页)

如果发生故障或事故，将发送更多车辆数据，以便客户服务中心和授权服务中心提供更多支持或道路救援。

- 对 Mercedes me 互联服务远程诊断功能进行补充

通过远程诊断功能，服务供应商可以记录特定的磨损和故障报告，只要这些报告记录清楚明确，并且可以通过监控需要诊断的组件来获得。

如果您的车辆检测到故障或发生故障的威胁，则可能会通过 MBUX 智能人机交互系统提示您联系客户服务中心以寻求进一步的帮助。MBUX 智能人机交互系统上的提示仅在车辆处于静止状态时出现。

- ① 这些服务受技术限制，例如移动电话覆盖范围、移动网络质量以及处理系统解释传输数据的能力。在某些情况下，这可能导致信息延迟或无法出现在 MBUX 智能人机交互系统中。

请注意，服务和故障呼叫是梅赛德斯-奔驰提供的一项服务。在紧急情况下，请务必先联系常规的国家紧急电话号码，或使用梅赛德斯-奔驰紧急呼叫系统 (→ 第 295 页)。

有关 Mercedes me 互联服务的更多信息，您可在您的 Mercedes me App 中进行查询。

■ Mercedes me 互联呼叫服务期间传输的数据

Mercedes me 互联呼叫期间传输的数据取决于以下几项：

- 发起呼叫的原因
- 语音控制系统中已选定的服务
- 已启用的 Mercedes me 互联服务

您可以在当前有效的 Mercedes me 互联使用条款和 Mercedes me 互联的数据保护信息中找到使用服务时传输的数据。您可在您的 Mercedes me 用户账号中找到这些信息。

Mercedes me Apps 菜单概述

关于车辆的互联服务的内容和细节请在 Mercedes me App 中进行查看。

- ① 确保 Mercedes me app 始终为最新。您可使用 MBUX 智能人机交互系统中的 Apps 调出菜单。在 Apps 菜单中，以下选项可用：
 - 通过 Mercedes me 用户账号连接车辆
 - 删除用户账号 Mercedes me 和车辆的连接
 - 调出 Mercedes me 服务
 - 调出 app，例如 In-Car Office 或网页浏览器，因可用性而异

网页浏览器概述



- ① 上一个网站
- ② 下一个网站
- ③ 更新
- ④ URL
- ⑤ 添加/删除书签
- ⑥ 选项
- ⑦ 设定

① [...] 有以下选项可用：

- 选项卡
- 书签和浏览历史
- 阅读模式
- 分享链接
- 分享内容
- 请求移动网站

① 在车辆行驶期间网址无法显示。

智能手机互联系统概述

借助智能手机互联系统，您可以通过 MBUX 智能人机交互系统显示屏在移动电话上使用某些功能。

每次只能将一部移动电话通过智能手机互联系统连接至 MBUX 智能人机交互系统。在双电话模式下使用智能手机互联系统，也只能使用蓝牙®将另一部移动电话连接至 MBUX 智能人机交互系统。

仅当已连接至互联网时，智能手机互联系统的全部功能才可用。必须在移动电话上下载恰当的应用程序，才能使用智能手机互联系统。移动电话必须开启并使用合适的连接线通过 USB 接口连接至 MBUX 智能人机交互系统。

智能手机互联系统的可用性可能因国家或地区而异。

智能手机互联系统 App

- Apple CarPlay®（也可通过蓝牙®进行无线连接）

① 出于安全考虑，首次在 MBUX 智能人机交互系统上启用 Apple CarPlay® 必须在车辆处于静止状态并已施加驻车制动时进行。

您可使用 **设备** 菜单启动智能手机互联系统。

您可通过 **设备** 或通过断开移动电话和 MBUX 智能人机交互系统之间的连接线结束智能手机互联系统。

① 梅赛德斯-奔驰建议仅在车辆处于静止状态时通过设备管理器或连接线断开连接。

已传输车辆数据概述

使用智能手机互联系统时，某些车辆数据将传输至移动电话。这有助于您以最佳的方式使用选定的移动电话服务。无法直接访问车辆数据。

传输以下系统信息：

- MBUX 智能人机交互系统软件版本
- 系统 ID（匿名）

此数据的传输用于优化车辆和移动电话之间的通信。

为此，以及为了将多辆车分配给移动电话，将随机生成车辆识别符。

未连接到车辆识别代号（VIN）且当 MBUX 智能人机交互系统重置时将被删除（→ 第 270 页）。

传输以下驾驶状态数据：

- 已挂入的变速箱档位
- 区分驻车、静止、滑行和行驶
- 驾驶员显示屏的白天/夜间模式
- 驱动类型

此数据的传输用于根据驾驶条件更改内容显示方式。

传输以下位置数据：

- 坐标
- 车速
- 指南针方向
- 加速方向

移动电话使用此数据以提高导航准确性，例如驶过隧道时。

梅赛德斯-奔驰紧急呼叫系统

有关梅赛德斯-奔驰紧急呼叫系统的信息

梅赛德斯-奔驰紧急呼叫系统仅可在相应合同伙伴的移动电话覆盖区域内工作。相应合同伙伴的网络未完全覆盖可能导致无法传输紧急呼叫。

发起自动紧急呼叫前，必须先启动车辆。

- ① 梅赛德斯-奔驰紧急呼叫系统在车辆出厂时已启用。梅赛德斯-奔驰紧急呼叫系统可以免费使用。

梅赛德斯-奔驰紧急呼叫系统概述

梅赛德斯-奔驰紧急呼叫系统有助于显著缩短自事故发生至紧急救援人员抵达事故现场的时间，还可帮助确定难以接近的事故现场的位置。

可自动（→ 第 296 页）或手动（→ 第 296 页）进行紧急呼叫。仅在您或他人需要救援时才拨打紧急呼叫。请勿在故障或类似情况下进行紧急呼叫。

有关梅赛德斯-奔驰紧急呼叫系统区域适用性的详细信息，请访问：<https://www.mercedes-benz-mobile.com/extra/ecall/>

显示信息

显示屏上出现以下显示信息：

- **SOS NOT READY (SOS 尚未准备就绪)**：车辆未开启或紧急呼叫系统故障。这并不一定指示紧急呼叫系统完全失效。仍可传输紧急呼叫。

显示仅涉及车辆，并未将移动电话网络和梅赛德斯-奔驰紧急呼叫中心的可用性考虑在内。

一旦车辆启动，当 **SOS NOT READY (SOS 尚未准备就绪)** 显示信息消失时，即可看到车上的紧急呼叫系统的功能准备就绪。

-  **SOS**：紧急呼叫启用期间，图标出现在显示屏上。
- ① 如果紧急呼叫系统出现故障，则扬声器、话筒、安全气囊或 SOS 按钮等将出现故障。通过以下显示可以识别出紧急呼叫系统出现故障：
 - 相应信息将出现在驾驶员显示屏上。
 - SOS 按钮持续呈红色亮起。

发起自动梅赛德斯-奔驰紧急呼叫

要求

- 车辆启动。
- 起动机蓄电池充满电。

在以下情况下梅赛德斯-奔驰紧急呼叫系统将自动触发紧急呼叫：

- 事故后，气囊或安全带紧急拉紧器等约束系统启用后
- 主动式紧急停车辅助系统自动启用紧急停车后

已发起紧急呼叫：

- 与梅赛德斯-奔驰紧急呼叫中心建立语音连接。
- 带事故数据的信息传输至梅赛德斯-奔驰紧急呼叫中心。

梅赛德斯-奔驰紧急呼叫中心可将车辆位置数据传输至一个或多个相应的国家紧急服务部门（例如：公安、消防、救护）。需要请您注意的是，梅赛德斯-奔驰紧急呼叫中心所传输的车辆位置数据可能与车辆的最终停靠位置存在偏差。

- 在某些情况下，数据也会在语音信道中传输至梅赛德斯-奔驰紧急呼叫中心。这样会便于快速实施车辆救援、脱困措施或快速牵引车辆至梅赛德斯-奔驰授权服务中心。

上方控制面板上的 SOS 按钮闪烁，直至紧急呼叫结束。

无法立即结束自动紧急呼叫。

如未建立至相应的国家紧急服务部门的连接，则相应信息将出现在显示屏上。

▶ 拨打您移动电话上的当地紧急号码。

如已发起紧急呼叫：

- 如果道路和交通状况允许，请留在车上，直至与紧急呼叫中心接线员建立语音连接。
- 接线员根据呼叫内容决定是否有必要呼叫救援队和/或警察到事故现场。

发起手动梅赛德斯-奔驰紧急呼叫

▶ 使用上方控制面板上的 SOS 按钮：按下 SOS 按钮至少 1 秒钟 (→ 第 289 页)。

或者

▶ 使用语音控制：使用 MBUX 读心语音助理的语音指令。

已发起紧急呼叫：

- 与梅赛德斯-奔驰紧急呼叫中心建立语音连接。
- 带事故数据的信息传输至梅赛德斯-奔驰紧急呼叫中心。

梅赛德斯-奔驰紧急呼叫中心可将车辆位置数据传输至一个或多个相应的国家紧急服务部门（例如：公安、消防、救护）。需要请您注意的是，梅赛德斯-奔驰紧急呼叫中心所传输的车辆位置数据可能与车辆的最终停靠位置存在偏差。

- 在某些情况下，数据也会在语音信道中传输至梅赛德斯-奔驰紧急呼叫中心。

这样会便于快速实施车辆救援、脱困措施或快速牵引车辆至梅赛德斯-奔驰授权服务中心。

- 如果道路和交通状况允许，请留在车上，直至与紧急呼叫中心接线员建立语音连接。

- 接线员根据呼叫内容决定是否有必要呼叫救援队和/或警察到事故现场。

如未建立至相应的国家紧急服务部门的连接，则相应信息将出现在中央显示屏上。

▶ 拨打您移动电话上的当地紧急号码。

结束无意发出的手动梅赛德斯-奔驰紧急呼叫

▶ 使用多功能方向盘：选择 。

梅赛德斯-奔驰紧急呼叫系统数据传输

发生自动或手动紧急呼叫时，传输以下数据，例如：

- 车辆的全球定位系统（GPS）位置数据
- 路径上的全球定位系统（GPS）位置数据（事故发生前的 100 米）
- 行驶方向
- 车辆识别代号
- 车辆驱动类型
- 车内探测到的人数
- Mercedes me 互联是否可用
- 手动还是自动进行紧急呼叫

- 事故发生的时间
- MBUX 智能人机交互系统中的语言设定

为查清事故，发起紧急呼叫后，以下措施可能耗时长达 1 小时：

- 可确定当前车辆位置。需要请您注意的是，梅赛德斯-奔驰紧急呼叫中心所传输的车辆位置数据可能与车辆的最终停靠位置存在偏差。
- 可建立至车辆乘员的语音连接。

音响设定

音响菜单中的功能概述

可用设定选项和功能因所安装的音响系统而异。您可从电子用户手册中查找您车上安装的音响系统。

标准音响系统

以下功能可用：

- 均衡器
 - 高音、中音和低音
- 左右平衡和前后分配
- 音量
 - 自动调节

i 禁止将任何异物（如胶水、硬币、硬纸板等）及本手册未提及的格式的媒体源（如VCD等）放入多媒体播放机，否则，乘客应对因此造成的故障、损失或损害自行承担 responsibility。

主动保养提示系统增强版 (ASSYST PLUS) 保养时间间隔显示

主动保养提示系统增强版 (ASSYST PLUS) 保养时间间隔显示功能

仪表显示中的主动保养提示系统增强版 (ASSYST PLUS)，其保养时间间隔显示功能为您提供距离下次保养到期日所余的时间或里程信息。

根据车辆的操作条件，将显示距离下次保养到期日的剩余时间或距离。

可以用方向盘上的回退按钮  隐藏此保养显示。

您可从具有资质的专业服务中心，例如梅赛德斯-奔驰授权服务中心，获取有关车辆保养的信息 (→ 第 26 页)。

显示保养到期日

驾驶员显示屏：



显示下次保养到期日。

▶ 退出显示：按下方向盘上的回退按钮



请牢记以下相关要点：

- 操作驾驶员显示屏 (→ 第 248 页)。

有关定期保养工作的信息

! 注意事项 未按要求保养造成的过早磨损

未在适当时间进行保养工作或保养工作不完全可增加车辆的磨损和损坏。

- ▶ 请遵守规定的保养时间间隔。
- ▶ 请务必在具有资质的专业服务中心进行规定的保养工作。

! 注意 由于未进行保养工作导致高电压蓄电池出现不可修复的损坏

高电压蓄电池易受磨损。未及时进行保养工作可能会导致高电压蓄电池出现不可修复的损坏。

- ▶ 请务必遵循有关高电压蓄电池的警告信息并立即咨询具有资质的专业服务中心。

- ▶ 务必到具有资质的专业服务中心进行与高电压蓄电池相关的必要保养工作。

特殊保养要求注意事项

规定的保养时间间隔是根据车辆正常行驶状况而确定的。如果行驶条件艰难或车辆负载增加，则应比规定时间更为频繁地进行保养工作。例如，经常在山岭地区或路况较差的路面上行驶时。

在这些或类似行驶条件下，应更频繁地更换车内空气滤清器。如果车辆在负载增加的情况下行驶，则必须更频繁地检查轮胎。有关详细信息，请咨询具有资质的专业服务中心。

主动保养提示系统增强版 (ASSYST PLUS) 保养时间间隔显示仅作为一种辅助。由于实际行驶条件和/或负载，车辆驾驶员有责任比规定时间更为频繁地进行保养工作。

蓄电池断开期间

主动保养提示系统增强版 (ASSYST PLUS) 保养时间间隔显示仅在蓄电池连接的情况下才可计算保养到期日。

▶ 断开蓄电池之前，在驾驶员显示屏上显示保养到期日并将其记下 (→ 第 298 页)。

保养管理

有关保养管理的说明

如果保养管理服务已启用，则相关数据将自动传输至梅赛德斯-奔驰客户服务中心。

客户服务中心将数据传输至您在购车时于授权经销商处登记的服务合作伙伴。您随后将收到有关您车辆保养的个人建议。

- ① 将保养请求传输至服务合作伙伴的最佳时间的计算受技术限制的影响，可能导致保养建议被认为过早或过晚或根本不提出建议。在这种情况下，您可通过 MBUX 智能人机交互系统中的保养提示方便地与客户服务中心进行保养预约。
- ① MBUX 智能人机交互系统中的保养管理和保养提示并非在每个国家或地区都可用。

请到梅赛德斯-奔驰授权服务中心查询该功能在您的国家或地区是否可用。

使用保养管理时传输的数据

如果该服务已启用，将自动传输相关数据，以确定所需的保养范围以及进行故障探测和故障排除。

有关数据传输的详细信息，请查看 Mercedes me 互联服务的数据保护信息。关于这些信息，请登录 Mercedes me App-法律条款查看。

- ① MBUX 智能人机交互系统中的保养管理和保养提示并非在每个国家或地区都可用。

远程诊断

有关远程诊断的说明

- ① 此服务并非适用于所有国家和地区。

车辆可探测是否需要更换某些易损件或车辆系统中是否发生故障。如果远程诊断服务已启用，则相关数据将自动传输给制造商。如果通过车辆系统自诊断探测到故障情况，系统会根据探测到的故障将操作建议发送给梅赛德斯-奔驰客户服务中心。客户服务中心将

数据传输至您在购车时于授权经销商处登记的服务合作伙伴。

对于某些故障，MBUX 智能人机交互系统中可能会显示一则通知，提示已探测到故障，并要求联系梅赛德斯-奔驰客户服务中心。基于此消息，您可直接呼叫客户服务中心寻求帮助。

- ① 发送至 MBUX 智能人机交互系统的通知，其传输取决于国家或地区、车型和装备，并且需要有快速的数据连接，而服务供应商对此无法产生任何影响。
- ① 故障探测的可靠性受技术限制。因此，只能探测到有限的某些故障，并将操作建议发送给客户服务中心和服务合作伙伴。梅赛德斯-奔驰股份公司一直在努力不断扩大该服务的范围。故障探测取决于国家或地区、车型和装备。

使用远程诊断时传输的数据

如果该服务已启用，将自动传输相关数据，以确定所需的保养范围以及进行故障探测和故障排除。

有关数据传输的详细信息，请查看 Mercedes me 互联服务的数据保护信息。关于这些信息，请登录 Mercedes me App-法律条款查看。

❶ 数据传输的范围因车型和配置而异。由于技术原因，并非所有数据都始终可用。

前舱

保护式前舱罩（行人保护）

保护式前舱罩操作（行人保护）

在某些事故中，保护式前舱罩可以降低对行人造成伤害的风险。前舱罩的下方区域抬起约 80 毫米。

保护式前舱罩触发后保持在升起位置。不能排除由于前舱罩升高而导致的视野受限。

保护式前舱罩触发后，行人保护功能可能会受到限制。

请立即到具有资质的专业服务中心重置保护式前舱罩的全部功能。

必要时，调节您的座椅位置并小心驾驶至具有资质的专业服务中心。如果无法继续安全行车，请联系具有资质的专业服务中心。

关于前舱罩的注意事项

仅应由具有资质的专业服务中心的专业人员开启前舱罩。不允许客户接近。

要开启前舱罩，请咨询具有资质的专业服务中心。

⚠ 危险 在充电过程中执行保养工作时的致命伤害风险

在充电过程中，高电压车载电气系统带有高电压。

▶ 在充电过程中，切勿执行任何保养工作。

⚠ 警告 前舱罩未锁止时行驶造成的事故风险

前舱罩可能开启并阻挡您的视野。

▶ 行驶时切勿解锁前舱罩。

▶ 每次行车前，请确保前舱罩已锁止。

⚠ 警告 开启和关闭前舱罩时的事故及伤害风险

前舱罩可能会突然下落到极限位置。这将给处于前舱罩活动范围内的任何人造成伤害风险。

▶ 如果前舱罩移动范围内有人，切勿开启或关闭前舱罩。

⚠ 警告 过热的车辆造成的伤害风险

如果您在车辆过热或前舱起火时开启前舱罩，可能发生下列情况：

- 您可能会接触到热气。
- 您可能会接触到其他溢出的热工作液。

▶ 如果前舱内过热或起火，请保持前舱罩关闭并呼叫消防救援机构。

▶ 如果需要开启前舱罩，请先让过热的车辆冷却。

警告 运转的部件造成的伤害风险

即使关闭了驱动系统，前舱内的部件也可能继续运转或突然启动。

如果必须开启前舱罩，请遵循以下要求：

- ▶ 关闭车辆。
- ▶ 切勿接触运转部件周围的危险区域，例如风扇旋转区域。
- ▶ 取下珠宝首饰和手表。
- ▶ 使头发、衣服等远离运转的部件。

警告 在前舱罩开启时使用风挡玻璃雨刮器造成的伤害风险

如果风挡玻璃雨刮器在前舱罩开启时开始移动，您可能会被雨刮器连杆夹住。

- ▶ 如果需要开启前舱罩，请务必先关闭风挡玻璃雨刮器和车辆。

关于冷却液液位的注意事项

请仅由具有资质的专业服务中心的专业人员检查或加注冷却液。不允许客户接近。

要检查或加注冷却液，请到具有资质的专业服务中心。

警告 高温冷却液的灼伤风险

如果在驱动系统处于正常工作温度时打开盖子，可能会灼伤自己。

- ▶ 打开盖子之前，请让电机冷却。
- ▶ 开启盖子时，请佩戴防护手套和防护眼镜。
- ▶ 慢慢开启盖子释放压力。

保持通风/排水管道畅通无阻

- ▶ 确保前舱罩和风挡玻璃之间的区域没有沉积物，例如冰、雪或树叶。

为风挡玻璃清洗系统加注清洗液

警告 风挡玻璃清洗浓缩液造成的失火及伤害风险

风挡玻璃清洗浓缩液高度易燃。

- ▶ 使用风挡玻璃清洗浓缩液时，避免点火、使用明火、吸烟和产生火花。

要求

- 车辆解锁。

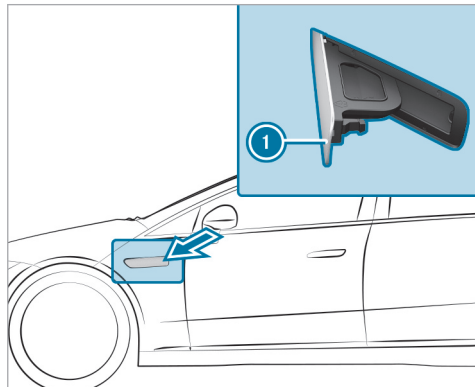

- ▶ 按下清洗液加注口盖 ① 后部区域。清洗液加注口盖 ① 将开启。
- ▶ 加注清洗液。

▶ 关闭清洗液加注口盖板 。

 关于风挡玻璃清洗液的详细信息
(→ 第 344 页)

清洁和护理

 **注意事项** 使用强碱性清洗剂将会对车辆造成腐蚀或损坏

▶ 请勿使用强碱性清洗剂进行车辆清洗。

关于在洗车装置中清洗车辆的信息

 **警告** 清洗车辆后制动效果减弱造成的事故风险

清洗车辆后制动效果会减弱。

▶ 清洗车辆后，注意交通状况并小心制动，直至制动效果完全恢复。

 **注意事项** 自动制动造成的损坏

如果启用以下其中一种功能，则车辆在某些情况下将自动制动：

- 主动式制动辅助系统
- 智能领航限距功能 (Active Distance Assist DISTRONIC)
- 保持 (HOLD) 功能

- 智能泊车

为避免损坏车辆，在拖车时或在洗车装置中时，请停用这些系统。

 **注意事项** 由于使用不适宜的洗车装置导致的损坏

▶ 在驶入洗车装置之前，确保相对于车辆尺寸而言洗车装置大小适宜。

▶ 确保车辆底部和洗车装置导轨之间有足够的离地间隙。

▶ 确保洗车装置具有足够的缝隙宽度，尤其是导轨的宽度。

使用洗车装置时，请先确保以下事项，以防损坏您的车辆：

- 智能领航限距功能 (Active Distance Assist DISTRONIC) 停用。
- 保持 (HOLD) 功能关闭。
- 360° 摄像头或后视摄像头关闭。
- 车辆锁止并且车门拉手收回。
- 侧车窗和滑动天窗已完全关闭。
- 车外后视镜折合。
- 用于通风和加热的鼓风机关闭。

- 风挡玻璃雨刮器开关处于位置 。

- 钥匙与车辆保持至少 6 米的距离。否则，行李箱盖或车门可能意外开启。这也适用于电子车钥匙。

- 对于配备拖曳装置的洗车装置：

- 已挂入空档 。
- 从车内锁止车辆。

 如果您在清洗车辆后清除风挡玻璃和雨刮器橡胶条上的蜡，这将防止脏污并降低雨刮器噪音。

自动洗车模式

在洗车模式下，车辆为驶入自动洗车装置准备就绪。洗车模式可在不超过以下车速时启用 20 公里/小时 (→ 第 303 页)。

当洗车模式启用时，[洗车模式 启用](#)信息将出现在驾驶员显示屏上。将进行以下调节：

- 车外后视镜将折合。
- 为防风挡玻璃清洗系统自动启动，雨量传感器将停用。
- 如有必要，车窗和滑动天窗将被关闭。
- 舒适型车门将停用。

- 智能泊车将停用。
- 配备 **360°** 摄像头的车辆：约 8 秒后，前方影像将启用。
- 配备后备箱感应开启功能的车辆：脚踢检测将停用。

如果某项设置不可选，则相应的设置旁边将会显示 **[X]** 标识。

按下 **关闭** 将取消洗车模式。车速超过 20 公里/小时 时，洗车模式将自动停用。

您还可以通过 MBUX 智能人机交互系统关闭洗车模式 (→ 第 303 页)。

停用洗车模式时将复位以下设定：

- 车外后视镜将展开。
- 雨量传感器将启用。
- 舒适型车门将启用。
- 智能泊车将复位至之前选择的设定。
- 车窗和滑动天窗将保持关闭。
- 配备 **360°** 摄像头的车辆：当车速超过 18 公里/小时 时，前方影像将停用。
- 配备后备箱感应开启功能的车辆：脚踢检测将启用。

启用/停用洗车模式

要求

- 车辆处于静止状态。
- 车辆启动。

MBUX 智能人机交互系统：

→ **[🏠]** **▶▶ 设定 ▶▶ 车辆 ▶▶ 行驶**

启用洗车模式

- ▶ 选择 **洗车模式**。
- ▶ 选择 **启用**。

如果某项设置不可选，则相应的设置旁边将会显示 **[X]**。

i 有关启用洗车模式时的设置概览，请参见 (→ 第 302 页)。

停用洗车模式

- ▶ 选择 **关闭**。
洗车模式设置将复位。
- i** 当车速超过 20 公里/小时 时，洗车模式立即自动停用。

关于使用高压清洗机的信息

▲ 警告 使用带圆形喷嘴的高压清洗机时的事故风险

喷射水流会造成外部看不到的损坏。由此受损的部件可能会意外发生故障。

- ▶ 请勿使用带圆形喷嘴的高压清洗机。
- ▶ 立即更换损坏的轮胎或底盘。

使用高压清洗机时，请先确保以下事项，以防损坏您的车辆：

- 钥匙与车辆保持至少 3 米 的距离。否则，行李箱盖或车门可能意外开启。这也适用于电子车钥匙。
- 与车辆保持至少 30 厘米 的距离。
- 覆有装饰膜的车辆：您车辆的某些零部件覆有装饰膜。裹有装饰膜的车辆零部件与高压清洗机喷嘴之间应保持至少 70 厘米 的距离。清洗时不断移动高压清洗机喷嘴。高压清洗机的水温不得超过 60°C。
- 请遵守外部设备制造商操作手册中有关正确距离的信息。

- 切勿将高压清洗机喷嘴直接对准易损部件，例如轮胎、缝隙、电气部件、蓄电池、光源或格栅条等。

手动清洗车辆

请遵守相关法规要求（例如在许多国家或地区，仅允许在专门指定的洗车台进行手动清洗）。

- ▶ 使用温和型清洁剂（例如车辆清洁剂）。
- ▶ 使用温水和柔软的车用海绵清洗车辆。进行此操作时，切勿使车辆受阳光直射。
- ▶ 小心用水冲洗车辆并使用油鞣革擦干车辆。

- ① 遵守车辆零部件护理说明（→ 第 305 页）。

漆面/哑光漆面护理注意事项

为避免损坏漆面以及与驾驶辅助系统产生干扰，请遵守以下注意事项：

漆面

- 昆虫残渍：用昆虫残渍去除剂浸湿，然后冲洗经过处理的表面。

- 鸟粪：用水浸湿并随后冲洗。
- 树脂、机油、燃油和润滑脂：用浸有石蜡醚或打火机油的布轻轻擦除。
- 冷却液和制动液：用湿布和清水清除。
- 柏油污渍：使用柏油去除剂。
- 蜡：使用硅树脂去除剂。
- 请勿粘贴标签、薄膜或类似物。请仅到具有资质的专业服务中心为保险杠贴膜。
- 如有可能，请立即清除污垢。切勿使用酸性溶液。

哑光漆面

- 仅可使用经梅赛德斯-奔驰认可的护理用品。
- 请勿粘贴标签、薄膜或类似物。请仅到具有资质的专业服务中心为保险杠贴膜。
- 请勿抛光车辆和轻合金车轮。
- 仅使用符合最新工程标准的洗车装置。
- 切勿使用带最终热蜡处理步骤的洗车装置模式。
- 切勿使用油漆清洁剂、擦光剂、抛光剂或光亮保护剂（如车蜡）。

漆面损坏时：

- 请务必到具有资质的专业服务中心进行漆面维修工作。
- 确保雷达传感器功能正常（→ 第 186 页）。

装饰膜清洁注意事项

请遵守“关于漆面/哑光漆面护理的注意事项”（→ 第 304 页）。这些注意事项也适用于哑光装饰膜。

遵守清洁装饰膜的注意事项，以避免损坏。

清洁

- 如需清洁，请用大量水以及不含添加剂或磨料的中性清洁剂（例如经认可适用于梅赛德斯-奔驰车辆的车辆清洁剂）。
- 尽快清除污垢。避免用力摩擦，以免对装饰膜造成无法修复的损坏。
- 如果漆面上有污垢或装饰膜失去光泽：应使用经推荐和认可适用于梅赛德斯-奔驰车辆的油漆清洁剂。
- 昆虫残渍：用昆虫残渍去除剂浸湿，然后冲洗经过处理的表面。
- 鸟粪：用水浸湿并随后冲洗。

- 为防止留下水渍，在每次清洗车辆后，应使用柔软的吸水布擦干贴有装饰膜的车辆。

避免损坏装饰膜

- 装饰膜的使用寿命和颜色受以下因素的影响：
 - 阳光
 - 温度（例如热风鼓风机）
 - 天气条件
 - 石击和脏污
 - 化学清洁剂
 - 油性产品
- 切勿在哑光装饰膜上使用抛光产品。抛光将使装饰膜表面产生光亮效果。
- 切勿使用车蜡处理哑光或结构化装饰膜。这可能造成永久性污渍。

划痕、锈蚀沉积、腐蚀区域以及因护理不当造成的损坏可能无法完全修复。在这些情况下，请联系具有资质的专业服务中心。

您可从外部设备制造商处了解有关护理和清洁剂的详细信息。

贴有装饰膜的表面在拆下装饰膜后可能与未贴装饰膜的表面之间存在视觉差异。

- ① 请到具有资质的专业服务中心（例如梅赛德斯-奔驰授权服务中心）对装饰膜进行处理或修复。

车辆部件清洁及护理信息

⚠ 警告 清洁风挡玻璃时开启风挡玻璃雨刮器造成的夹伤风险

如果清洁风挡玻璃或雨刮器叶片时风挡玻璃雨刮器开始移动，则您可能会被雨刮器臂夹住。

- ▶ 清洁风挡玻璃或雨刮器叶片前，务必关闭风挡玻璃雨刮器和驱动系统。

为避免损坏车辆，请遵守清洁和护理以下车辆零部件的注意事项：

车轮和轮辋

- 使用水和无酸合金车轮清洁剂。
- 请勿使用酸性合金车轮清洁剂清除制动粉尘。这可能损坏车轮螺栓和制动器部件。

- 为防止制动盘和制动衬片腐蚀，清洁车辆后，驾车行驶几分钟后再驻车。制动盘和制动衬片将升温并干燥。

车窗

! 注意事项 由于过量液体导致电子部件损坏

从车内清洁车窗时，清洁剂或水等液体可能会流淌到车内饰件后面，并导致电子部件损坏。

- ▶ 尽量少用清洁剂。
- ▶ 立即吸收多余的液体。

- 用湿布和推荐用于梅赛德斯-奔驰车辆的清洁剂清洁车窗内外表面。
- 请勿使用干布、研磨型清洁剂或溶剂类清洁剂清洁车窗内侧。
- ① 更换雨刮器叶片或给车辆上蜡之后，请使用推荐用于梅赛德斯-奔驰车辆的清洁剂彻底清洁风挡玻璃。不遵守使用说明可能会造成损坏、污迹或斑点。

- ❶ 清除多功能摄像头前方的风挡玻璃外侧的雾气或脏污。否则，驾驶系统和驾驶安全系统可能会受影响或无法使用 (→ 第 186 页)。

雨刮器叶片

- 雨刮器臂将移入更换位置 (→ 第 135 页)。
- 展开雨刮器臂，用湿布清洁雨刮器叶片。
- ❶ 确保雨刮器叶片上有涂层。涂层可能会在布上留下残留物。请勿过度摩擦或过于频繁地清洁雨刮器叶片。

车外照明

- 使用湿海绵和温和的清洁剂（例如车辆清洁剂）清洁灯罩。
- 仅使用适用于塑料灯罩的清洁剂或清洁布。

车辆插座（高电压蓄电池）

- 使用清水和软布清洁车辆插座。
- 切勿使用高压清洗机或清洁剂，例如肥皂。

传感器

- 使用车辆清洁剂、大量的水和软布清洁车辆前部和后部的传感器 (→ 第 186 页)。
- 使用高压清洗机时，请保持 30 厘米的最短距离。

摄像头

- 使用 MBUX 智能人机交互系统开启摄像头护盖 (→ 第 230 页)。
- 使用干净的水和软布清洁摄像头镜头。
- 请勿使用高压清洗机。

- ❶ 清除多功能摄像头前方的风挡玻璃外侧的雾气或脏污。否则，驾驶系统和驾驶安全系统可能会受影响或无法使用 (→ 第 186 页)。

车内护理注意事项

- ⚠ 警告 使用溶剂型护理用品后塑料部件断裂造成的伤害风险

含有溶剂的护理和清洁产品可导致驾驶室表面出现气孔。当气囊触发时，塑料部件可能断裂。

- ▶ 请勿使用任何含有溶剂的护理或清洁产品清洁驾驶室。

- ⚠ 警告 经过漂白处理的安全带造成的伤害或死亡风险

漂白或染色会严重削弱安全带的性能。例如，这可导致安全带在发生事故时撕裂或故障。

- ▶ 请勿漂白安全带或对其染色。

- ⚠ 注意 消毒剂造成的财物损失

内饰包括一些敏感表面，例如显示屏、塑料和皮革。

消毒剂可能含有侵蚀和损坏表面的酒精及其他物质。也可能会损坏按钮和显示屏的技术结构。

- ▶ 车内表面上切勿使用消毒剂。

为避免损坏车辆，请遵守以下清洁和护理注意事项：

安全带

- 用微温的肥皂水进行清洁。

- 请勿使用化学清洁剂。
- 请勿通过将其加热至 80 °C 以上或将其直接暴露在阳光下来进行干燥。

显示

- 关闭显示屏并让其冷却。
- 请使用超细纤维布和适用的显示屏护理产品小心地清洁表面（TFT-LCD）。
- 切勿使用任何其他清洁剂。

平视显示系统

- 使用柔软、无静电的无绒布清洁。
- 请勿使用清洁剂。

塑料饰件

- 使用湿的微纤维布清洁。
- 对于严重脏污：使用推荐用于梅赛德斯-奔驰车辆的清洁剂。
- 请勿粘贴标签、薄膜或类似物。
- 请勿让化妆品、杀虫剂或防晒霜接触到塑料饰件。

实木饰条和饰件

- 使用微纤维布清洁。

- 黑色钢琴漆外观：使用湿布和肥皂水清洁。
- 对于严重脏污：使用推荐用于梅赛德斯-奔驰车辆的清洁剂。
- 请勿使用溶剂类清洁剂、抛光剂或蜡。

车顶内衬

- 使用刷子或干洗清洁剂清洁。

地毯

- 请使用推荐用于梅赛德斯-奔驰的地毯和织物清洁剂。

人造皮革方向盘

- 使用湿棉布和 1% 的肥皂水溶液清洁整个方向盘。不要进行局部污渍清理。
- 使用推荐用于梅赛德斯-奔驰的清洁及护理用品。
- 请勿使用微纤维布。
- 切勿使用油基清洁及护理用品。

采用皮革或微纤维（DINAMICA）制成的方向盘

❗ 注意事项 不当的清洁剂造成的损坏

▶ 切勿使用含有溶剂的清洁剂，例如柏油去除剂或车轮清洁剂，也不可使用抛光剂或车蜡。否则可能会损坏表面。

- 使用湿布和 1% 的肥皂水清洁，随后使用干布擦拭。
- 对于严重脏污：使用推荐用于梅赛德斯-奔驰车辆的清洁剂。
- 皮革护理：请使用推荐用于梅赛德斯-奔驰的皮革护理剂。
- 请勿让皮革过湿。
- 请勿使用微纤维布。

① 皮革是一种天然产品。它具有天然的表面特性，如构造差异、生长和损伤造成的痕迹或细微的色差。这类表面特性是皮革的特征，而不是材料缺陷。皮革的表面特性还会随着自然老化而发生改变。

原厂皮革座椅套

- 用真空吹净脏污（例如碎屑或灰尘），然后用湿棉布清洁座椅套并用干布擦拭。定期清洁座椅套。
- 对于严重脏污：使用推荐用于梅赛德斯-奔驰护理的皮革护理剂。
- 皮革护理：请使用推荐用于梅赛德斯-奔驰的皮革护理剂。
- 请勿使用微纤维布。
- 请勿让皮革过湿。
- 切勿使用油基清洁及护理用品。

i 皮革是一种天然产品。它具有天然的表面特性，如构造差异、生长和损伤造成的痕迹或细微的色差。这类表面特性是皮革的特征，而不是材料缺陷。皮革的表面特性还会随着自然老化而发生改变。由于座椅上的应力，座椅罩可能会出现波纹或褶皱，这是天然皮革材料所造成的。定期清洁及护理皮革可减少污垢、磨损痕迹和老化损坏，从而明显延长其使用寿命。容易掉色的衣物（例如牛仔裤）可能会使皮革变色。

微纤维（DINAMICA）座椅套

- 用真空吸除碎屑或灰尘等脏污，然后使用湿布清洁。
- 请勿使用微纤维布。

人造革座椅套

- 用真空吸除碎屑或灰尘等脏污，然后使用湿棉布和 1% 肥皂水清洁整个座椅套。不要进行局部污渍清理。
- 使用推荐用于梅赛德斯-奔驰的清洁及护理用品。
- 请勿使用微纤维布。
- 切勿使用油基清洁及护理用品。

织物座椅套

- 用真空吸除碎屑或灰尘等脏污，然后使用湿微纤维布和 1% 肥皂水清洁整个座椅套。不要进行局部污渍清理。
- 使用推荐用于梅赛德斯-奔驰的清洁及护理用品。
- 切勿使用油基清洁及护理用品。

紧急情况

取出安全背心

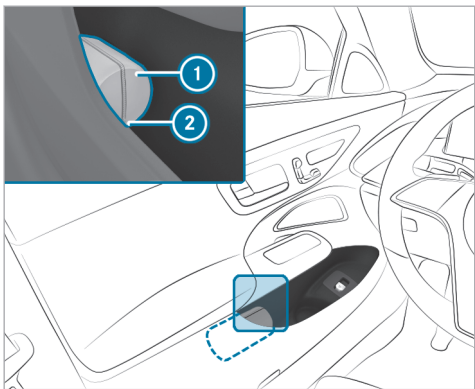

全部车门的储物架上都有一个高能见度背心收纳箱，可用来存放高能见度背心。

- ▶ 取出：通过拉环 ② 拉出安全背心袋 ①。
- ▶ 打开安全背心袋 ① 并拉出安全背心。

- ▶ 放回：折叠安全背心，将其卷起并放入安全背心袋 ① 中。
- ▶ 将安全背心袋 ① 沿扶手下边缘滑入背心箱。确保拉环 ② 悬挂在外，以方便取用。

① 使用新的安全背心时，将其滑入背心箱之前，请先撕掉包装膜。否则，可能会导致其意外滑出或难以取出。请遵守各个国家/地区的法律要求。

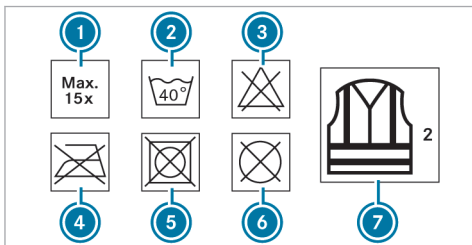

- ① 最多洗涤次数
- ② 最高洗涤温度
- ③ 请勿漂白
- ④ 请勿熨烫

- ⑤ 请勿烘干
- ⑥ 请勿干洗
- ⑦ 2 级安全背心

仅当安全背心尺寸正确且完全闭合，才能满足法定标准规定的要求。

在以下情况下更换安全背心：

- 荧光带受损或脏污
- 超出允许的最多洗涤次数
- 荧光特性降低，例如由于长期暴露在阳光下。

以环保方式处理安全背心：

- 请联系当地的废物处理公司。

警告三角标志

取出警告三角标志

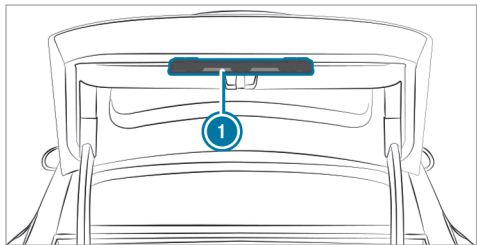

- ▶ 取出警告三角标志 ①。

架起警告三角标志

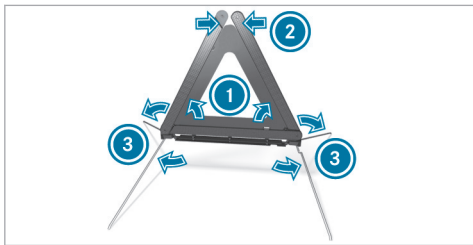

- ▶ 将侧面反光板 ① 向上折起，构成一个三角形，并用上部掀扣 ② 将其顶部扣住。
- ▶ 将底座 ③ 撑开并放平。

泄气的轮胎

有关泄气的轮胎的注意事项

▲ 警告 泄气的轮胎造成的事故风险

泄气的轮胎严重影响行驶特性以及车辆的转向和制动性能。

对于不带低压续跑特性的轮胎：

- ▶ 请勿使用泄气的轮胎驾驶。

▶ 立即使用应急备用轮胎或备用轮胎更换泄气的轮胎。或者，请咨询具有资质的专业服务中心。

带低压续跑特性的轮胎：

▶ 请遵守低压续跑特性轮胎的信息和警告注意事项。

根据车辆配置的不同，轮胎泄气时，以下选择可用：

- 配备补胎胶（TIREFIT）组件的车辆：可修补轮胎以短时间继续行车。为此，请使用补胎胶（TIREFIT）组件（→ 第 311 页）。
- 配备 Mercedes me 互联的车辆：发生故障时，可通过上方控制面板拨打电话寻道路救援（→ 第 289 页）。
- 所有车辆：更换车轮（→ 第 333 页）。

① 应急备用轮胎只在部分国家或地区适用（→ 第 338 页）。

配备低压续跑轮胎（MOExtend）的车辆出厂时未配备补胎胶（TIREFIT）组件。如果将车辆改装为不带低压续跑特性的轮胎

（例如冬季轮胎），也应为车辆配备补胎胶（TIREFIT）组件。补胎胶（TIREFIT）组件可从具有资质的专业服务中心获取。配备梅赛德斯-奔驰紧急电话系统但未配备补胎胶（TIREFIT）组件的车辆：轮胎泄气时，请联系梅赛德斯-奔驰紧急电话系统客户服务中心。

补胎胶（TIREFIT）组件（如选装）存放位置

补胎胶（TIREFIT）组件位于行李箱底板下方。

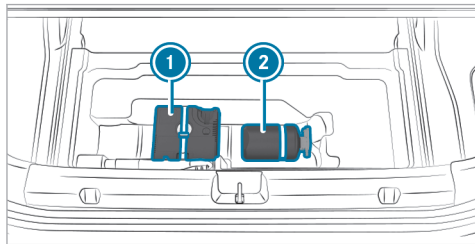

- ① 轮胎充气压缩机
- ② 补胎胶瓶

根据车型的不同，补胎胶（TIREFIT）组件也可能位于行李箱底板下方的其他位置。

使用补胎胶（TIREFIT）组件（如选装）

要求：

- 补胎胶瓶和轮胎充气压缩机已准备就绪（→ 第 311 页）。
- 有补胎胶（TIREFIT）标签。
- 有手套。

您可使用补胎胶（TIREFIT）封补最大 4 毫米的刺孔，特别是胎面上的刺孔。在车外温度不低于 -20°C 时，您可使用补胎胶（TIREFIT）。

⚠ 警告 使用补胎胶时的事故风险

轮胎密封胶可能无法完全密封轮胎，特别是在下列情况下：

- 轮胎上有大的切口或刺孔（大于前面提到的损坏）
- 轮辋已损坏
- 在轮胎气压极低或轮胎泄气的情况下行车后

- ▶ 请勿继续驾驶。
- ▶ 请咨询具有资质的专业服务中心。

⚠ 警告 补胎胶造成的事故和中毒风险

补胎胶有害健康并可造成刺激。请勿让其接触到您的皮肤、眼睛或衣物，切勿吞食。请勿吸入任何补胎胶气雾。将补胎胶放到儿童接触不到的地方。

接触到补胎胶时，请遵守以下各项：

- ▶ 立即用水冲洗皮肤上的补胎胶。
- ▶ 如果补胎胶进入眼睛，立即使用干净的水彻底冲洗。
- ▶ 如果误吞了补胎胶，应立即彻底漱口并饮用大量清水。请勿催吐并立即就医。
- ▶ 立即更换沾到补胎胶的衣物。
- ▶ 如果出现过敏反应，请立即就医。

- ❗ **注意事项** 轮胎充气压缩机运转太久导致过热

- ▶ 请勿使轮胎充气压缩机连续运转超过 10 分钟。

请遵守轮胎充气压缩机标签上的制造商安全说明。

请每 5 年到具有资质的专业服务中心更换补胎胶瓶。

- ▶ 切勿取出刺入轮胎的任何异物。

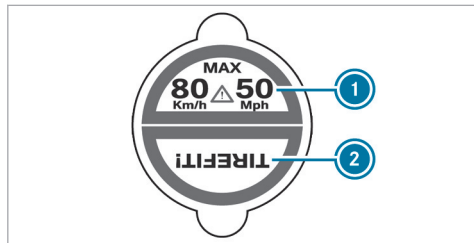

- ▶ 将补胎胶（TIREFIT）标签的 ① 部分贴在仪表盘上驾驶员的视线范围内。

- ▶ 将补胎胶（TIREFIT）标签的 ② 部分贴在故障轮胎车轮的气门嘴旁。

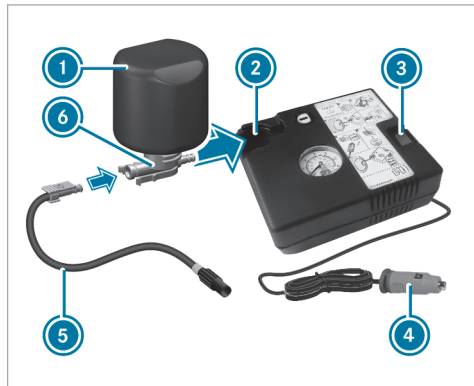

- ▶ 将带电线的插头 ④ 和软管 ⑤ 从轮胎充气压缩机壳体中拉出。

- ▶ 将软管 ⑤ 插头推入补胎胶瓶 ① 凸缘 ⑥，直至插头卡入位。

- ▶ 将补胎胶瓶 ① 头部向下放入轮胎充气压缩机的凹槽 ② 内。

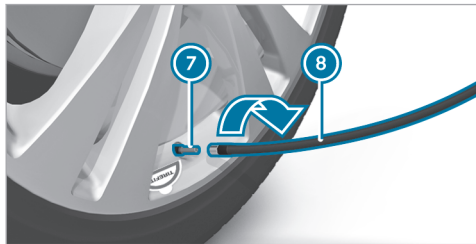

- ▶ 从故障轮胎的气门嘴 ⑦ 上拧下气门嘴帽。
 - ▶ 将加注软管 ⑧ 拧到气门嘴 ⑦ 上。
 - ▶ 将插头 ④ 插入车内的 12 伏插座。
 - ▶ 开启车辆。
 - ▶ 使用开启/关闭开关 ③ 打开轮胎充气压缩机。
- 轮胎充气。首先，将补胎胶注入轮胎内。气压可能会在短时间内升至约 500 千帕（5.0 巴/73 磅/平方英寸）。

在此期间切勿关闭轮胎充气压缩机！

- ▶ 让轮胎充气压缩机运行最多 10 分钟。此后，轮胎气压应能达到最低 200 千帕（2.0 巴/29 磅/平方英寸）。

如果补胎胶漏出，请确保尽快清洁受影响的区域。最好使用清水清洁。

如果衣服上沾有补胎胶，请尽快用全氯乙烯清洗。

如果 10 分钟之后轮胎气压仍未达到 200 千帕（2.0 巴/29 磅/平方英寸）：

- ▶ 关闭轮胎充气压缩机。
- ▶ 将加注软管从故障轮胎的气门嘴上松开。

请注意，拧开加注软管时补胎胶可能会漏出。

- ▶ 极为缓慢地向前行驶或倒车约 10 米。
- ▶ 再次给轮胎充气。最多 10 分钟后，轮胎气压必须至少为 200 千帕（2.0 巴/29 磅/平方英寸）。

▲ 警告 未达到推荐的轮胎气压造成的事故风险

如果在规定时间过后未达到推荐的轮胎气压，则说明轮胎严重损坏。在这种情况下，补胎胶无法修补轮胎。

制动特性和行驶特性可能受到严重影响。

- ▶ 请勿继续驾驶。
- ▶ 请咨询具有资质的专业服务中心。

如果 10 分钟之后轮胎气压达到 200 千帕（2.0 巴/29 磅/平方英寸）：

- ▶ 关闭轮胎充气压缩机。
- ▶ 将加注软管从故障轮胎的气门嘴上松开。

▲ 警告 使用封补的轮胎驾驶造成的事故风险

暂时使用补胎胶封补的轮胎会影响操控性且不适用于高速行驶。

- ▶ 请相应调整您的驾驶方式并小心驾驶。
- ▶ 使用轮胎密封胶修复的轮胎不能超过最大速度限制。

- ▶ 使用由补胎胶封补的轮胎时，请遵守最高允许车速 80 公里/小时。

❗ 注意事项 泄漏的补胎胶形成的斑点

使用后，多余的补胎胶可能从加注软管流出。

- ▶ 因此，请将加注软管放入补胎胶（TIREFIT）组件的塑料袋中。

🌿 环保说明 弃置不当会造成环境污染

补胎胶含有污染物。

- ▶ 正确弃置用过的补胎胶瓶，如送至梅赛德斯-奔驰授权服务中心。

- ▶ 存放补胎胶瓶和轮胎充气压缩机。
- ▶ 立即驾车起步。
- ▶ 行驶约 10 分钟后停车，使用轮胎充气压缩机检查轮胎气压。此时轮胎气压必须最低为 130 千帕（1.3 巴/19 磅/平方英寸）。

⚠️ 警告 未达到推荐的轮胎气压造成的事故风险

如未达到推荐的轮胎气压，则轮胎可能严重损坏。在这种情况下，补胎胶无法修补轮胎。

制动特性和行驶特性可能受到严重影响。

- ▶ 请勿继续驾驶。
- ▶ 请咨询具有资质的专业服务中心。

您可以在车内找到带梅赛德斯-奔驰 24 小时服务电话的标签，例如在驾驶员侧的 B 柱上。

- ▶ 如果轮胎气压最低仍为 130 千帕（1.3 巴/19 磅/平方英寸），请校正轮胎气压。请参见驾驶员侧 B 柱上轮胎气压表中的数值。
- ▶ 升高轮胎气压：开启轮胎充气压缩机。

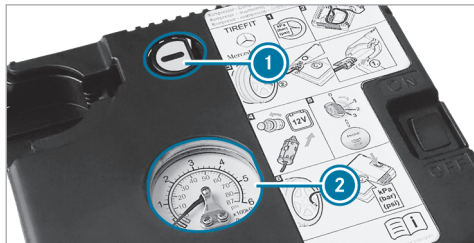

- ▶ 降低轮胎气压：按下气压计 ② 旁边的气压释放按钮 ①。
- ▶ 如果轮胎气压符合推荐标准，则从已封补轮胎的气门嘴上松开加注软管。
- ▶ 将气门嘴帽拧在已封补轮胎的气门嘴上。
- ▶ 将补胎胶瓶从轮胎充气压缩机中拉出。加注软管仍留在补胎胶瓶上。
- ▶ 请到最近的具有资质的专业服务中心更换轮胎、补胎胶瓶和加注软管。

蓄电池（车辆）

有关 12 伏蓄电池的注意事项

警告 静电积累造成的爆炸风险

静电积累可能会点燃蓄电池中高度易燃的混合气体。

 如需释放可能积累的静电，请在处理蓄电池之前触摸金属车身。

为蓄电池充电和执行起动辅助时会产生高度易燃的混合气体。

为蓄电池充电和执行起动辅助时会产生高度易燃的混合气体。

▲ 警告 蓄电池酸液造成的化学烧伤危险

蓄电池酸液具有腐蚀性。

- ▶ 应避免皮肤、眼睛或衣物接触蓄电池酸液。
- ▶ 不要在蓄电池上方俯身。
- ▶ 请勿吸入蓄电池气体。
- ▶ 将蓄电池放到儿童接触不到的地方。

- ▶ 立即使用大量清水彻底冲洗蓄电池酸液并立即就医。



环保说明 因电池处理不当造成的环境损害



电池含有污染物。将其与家庭垃圾一起处理是违法的。



以对环境负责的方式处理电池。将电量耗尽的电池送至具有资质的专业服务中心或废旧电池回收点。

在任何已就蓄电池垃圾处理作出规定的地区，如本手册任何相关内容与该地区规定不一致的，以该地区的规定为准。

如需断开 12 伏蓄电池，请咨询具有资质的专业服务中心。

如需断开 12 伏蓄电池，请咨询具有资质的专业服务中心。

在处理蓄电池时，请遵守安全注意事项并采取防护措施。



爆炸风险。



在处理蓄电池时，严禁点火、使用明火及吸烟。避免产生火花。



电解液或蓄电池酸液具有腐蚀性。应避免皮肤、眼睛或衣物接触电解液或酸液。请穿上合适的防护服，特别是要佩戴防护手套、防护围裙和防护面具。如果被电解液或酸液溅到，应立即用大量清水彻底冲洗。请立即咨询医生。



佩戴防护眼镜。



远离儿童。



务必遵守本使用说明书（用户手册）中的说明。

如果您要长期闲置车辆，请咨询具有资质的专业服务中心。

高压蓄电池注意事项

▲ 危险 高电压蓄电池内部压力过大有火灾和爆炸的风险。

如果车辆发生火灾，易燃气体可能会逸出并点燃。

- ▶ 如果出现异常气味、烟雾或烧伤痕迹，立即停止充电过程。
- ▶ 立即离开危险区域。与危险区域保持足够的距离。
- ▶ 呼叫消防救援机构。

请遵守有关为高压蓄电池充电的注意事项 (→ 第 167 页)。



爆炸风险。



在处理蓄电池时，严禁点火、使用明火及吸烟。避免产生火花。



电解液或蓄电池酸液具有腐蚀性。应避免皮肤、眼睛或衣物接触电解液或酸液。请穿上合适的防护服，特别是要佩戴防护手套、防护围裙和防护面

具。如果被电解液或酸液溅到，应立即用大量清水彻底冲洗。请立即咨询医生。

佩戴防护眼镜。



远离儿童。



务必遵守本使用说明书（用户手册）中的说明。



起动辅助和为 12 伏蓄电池充电

- ▶ 请仅通过具有资质的专业服务中心（例如梅赛德斯-奔驰授权服务中心）提供起动辅助。
- ▶ 请仅到具有资质的专业服务中心（例如梅赛德斯-奔驰授权服务中心）为蓄电池充电。

更换 12 伏蓄电池

- ▶ 请仅到具有资质的专业服务中心，例如梅赛德斯-奔驰授权服务中心更换蓄电池。

牵引起动或牵引

关于本车型应急救援的信息，详见随车交付的紧急救援卡。如果本部分内容存在与紧急救援卡不一致的内容，请以紧急救援卡为准。

保险丝

有关保险丝的注意事项

▲ 警告 导线过载造成的事故及伤害风险

如果您操作或连接故障的保险丝或如果您使用电流值更高的保险丝进行更换，则电气导线可能过载。

这可能导致火灾。

- ▶ 务必使用电流值正确的指定新保险丝更换故障的保险丝。

! 注意事项 不适当的保险丝造成的损坏

使用不适当的保险丝可能导致电气部件或系统损坏，或导致其功能严重受限。

- ▶ 仅使用经认可适用于梅赛德斯-奔驰车辆且具有相应规定额定值的保险丝。

必须使用额定值相同的保险丝更换熔断的保险丝，该保险丝可以通过颜色和标记加以识别。保险丝额定值和需遵守的详细信息可从保险丝分配表中找到。

保险丝分配表：位于后排内的保险丝盒上 (→ 第 323 页)。

! 注意事项 湿气及外部液体导致的损坏或故障甚至事故

湿气及外部液体可能导致电气系统损坏或故障甚至事故。

- ▶ 当保险丝盒开启时，确保无湿气进入保险丝盒。
- ▶ 关闭保险丝盒时，确保盒盖密封件正确位于保险丝盒上。

如果新插入的保险丝也熔断，请到具有资质的专业服务中心找出原因并排除故障。

更换保险丝前，请确保做到以下各项：

- 固定车辆，以防溜车。
- 所有电气设备已关闭。
- 车辆关闭。

保险丝位于以下各种保险丝盒中：

- 驾驶室中驾驶员侧的保险丝盒 (→ 第 323 页)
- 前排乘客脚部位置中的保险丝盒 (→ 第 323 页)
- 后排中的保险丝盒 (→ 第 323 页)

开启和关闭驾驶室中的保险丝盒

- 请遵守有关保险丝的注意事项 (→ 第 322 页)。

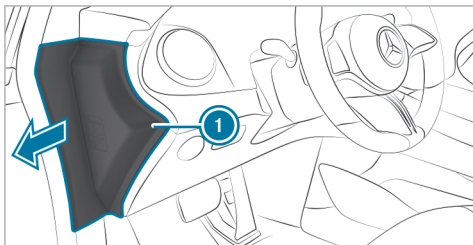

保险丝盒位于驾驶员侧驾驶室侧面上的护盖下方。

▶ 沿箭头方向开启护盖 ① 并将其取下。

梅赛德斯-奔驰建议您到梅赛德斯-奔驰授权服务中心开启保险丝盒。

开启和关闭前排乘客脚部位置中的保险丝盒

要求

- 请遵守有关保险丝的注意事项 (→ 第 322 页)。

右舵驾驶车辆：保险丝盒位于左侧。

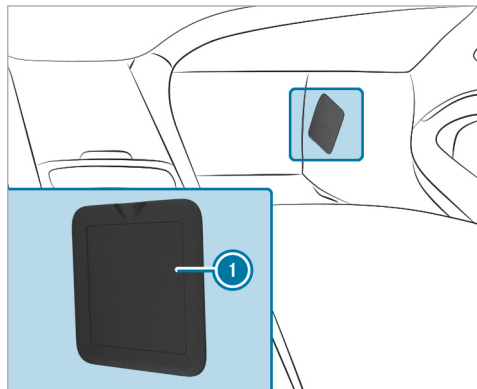

▶ 开启保险丝盒：取下护盖 ①。

▶ 关闭保险丝盒：重新插入护盖 ①。

开启和关闭后排保险丝盒

要求:

- 请遵守有关保险丝的注意事项
(→ 第 322 页)。

保险丝盒位于车辆中间的座椅下方。

- ▶ 要将其打开和关闭，请咨询梅赛德斯-奔驰授权服务中心。

有关噪音或异常操控性的注意事项

请确保车辆行驶时没有振动、噪音或异常的操控性。这可能表明车轮或轮胎已损坏。轮胎有暗伤也可能导致操控性异常。

如果您怀疑轮胎故障，请立即降低车速并到具有资质的专业服务中心检查轮胎和车轮。

有关定期检查车轮和轮胎的注意事项

⚠ 警告 损坏的轮胎造成的伤害风险

损坏的轮胎可能造成轮胎气压流失。

- ▶ 定期检查轮胎有无损坏迹象并立即更换任何损坏的轮胎。

⚠ 警告 由于胎面花纹不足造成的水滑、车辆失控及碰撞事故风险

胎面花纹不足将导致轮胎抓地力减弱。

在湿滑道路上行驶时水滑现象风险会增加，尤其是当车速不适合湿滑道路行驶时。

- ▶ 因此，您应该定期检查胎面深度和所有轮胎整个宽度上的胎面状况。

以下轮胎的最小胎面花纹深度：

- 夏季轮胎：3 毫米
- M+S 轮胎：4 毫米

- ▶ 出于安全考虑，请在达到国家法律、法规、国家标准和或行业标准规定的最小胎面花纹深度极限前更换轮胎。

所有车轮应至少一个月执行一次或在有需要时执行以下常规检查，例如长途行车前或越野驾驶前：

- 检查轮胎气压 (→ 第 326 页)。
- 目视检查车轮及轮胎是否损坏。
- 检查气门嘴帽。
- 目视检查整个轮胎宽度的胎面花纹深度和轮胎接触面状况。

夏季轮胎的最小胎面花纹深度为 3 毫米；
冬季轮胎的最小胎面花纹深度为 4 毫米。

有关防滑链的注意事项

⚠ 警告 防滑链安装不当造成的事故风险

如果在前轮上安装了防滑链，则其可能会刮擦车身或底盘组件。

- ▶ 请勿在前轮上安装防滑链。
- ▶ 仅在后轮上成对安装防滑链。

⚠ 注意事项 由于安装了防滑链造成的车身或底盘部件损坏

如果您将防滑链安装到全时四轮驱动（4MATIC）车辆的前轮上，则可能损坏车身或底盘部件。

- ▶ 仅将防滑链安装到全时四轮驱动（4MATIC）车辆的后轮上。

⚠ 注意事项 安装防滑链造成的轮毂装饰罩损坏

如果您在铝制车轮上安装防滑链，则可能损坏轮毂装饰罩。

- ▶ 安装防滑链前，请拆下铝制车轮的轮毂装饰罩。

使用防滑链时请遵守以下注意事项：

- 防滑链仅允许用于某些车轮/轮胎组合。有关信息，请咨询梅赛德斯-奔驰授权服务中心。
 - 出于安全考虑，请仅使用经梅赛德斯-奔驰认可适用于您车辆的防滑链或同等质量的防滑链。
 - 请遵守防滑链制造商的安装说明。
 - 如已安装防滑链，则最高允许车速为 50 公里/小时。
 - 配备智能泊车的车辆：已安装防滑链时请勿使用智能泊车。
 - 配备空气悬挂系统（AIRMATIC）的车辆：如已安装防滑链，请仅在车身水平高度升起后驾驶（→ 第 223 页）。
 - 配备后轴转向机构的车辆：如已安装防滑链，则仅在防滑链模式启用的情况下驾驶（→ 第 326 页）。
- ① 您可永久限制使用冬季轮胎驾驶时的最大车速（→ 第 198 页）。

- ① 您可停用电控车辆稳定行驶系统（ESP®）以起步（→ 第 190 页）。这允许车轮空转，以实现驱动力增大。

启用或停用防滑链模式

MBUX 智能人机交互系统：



▶ 启用或停用**防滑链模式**。

此功能启用时，车辆的运作就像是安装了防滑链一样。例如，后轮的最大转向运动会受限，并会增大转弯半径。

此外，当防滑链模式启用时，部分驾驶系统和驾驶安全系统不可用。

轮胎气压

有关轮胎气压的注意事项

▲ 警告 轮胎气压不足或压力过高造成的事故风险

充压不足或充压过高尤其存在以下风险：

- 轮胎可能破裂。
- 轮胎可能过度和/或不均匀地磨损。
- 行驶以及转向和制动可能受到严重影响。

▶ 请遵守推荐的轮胎气压并定期检查包括备用轮胎在内的所有轮胎的轮胎气压：

- 每月
- 载荷改变时
- 长途行车前
- 驾驶条件改变时，例如越野行驶

▶ 根据需要调节轮胎气压。

轮胎气压过高或过低可能：

- 缩短轮胎的使用寿命。

- 导致轮胎损坏加剧。
- 对操控性造成不利影响并由此影响驾驶安全性，例如，由于水滑现象。

⚠ 警告 轮胎气压反复下降造成的事故风险

车轮、气门嘴或轮胎可能损坏。
轮胎气压过低可能导致轮胎爆裂。

- ▶ 检查轮胎上是否有异物。
- ▶ 检查轮胎上是否有刺孔或气门嘴是否漏气。
- ▶ 如果您无法排除故障，请咨询具有资质的专业服务中心。

有关车辆原厂装配轮胎的推荐轮胎气压信息，请参见驾驶员侧 B 柱上的轮胎气压表（→ 第 327 页）。

请使用适当的气压表检查轮胎气压。凭轮胎的外表无法可靠判定轮胎气压。

仅在轮胎处于冷态时校正轮胎气压。冷态轮胎条件：

- 已驻车且轮胎未处于太阳直射范围内至少三个小时。

- 车辆已行驶距离不足 1.6 公里。

行驶时，车辆的轮胎变热。随着轮胎温度升高，轮胎气压也增大。

配备轮胎气压监测系统的车辆：您也可从驾驶员显示屏上查看轮胎气压（→ 第 328 页）。

轮胎气压表

轮胎气压表位于驾驶员侧 B 柱上。

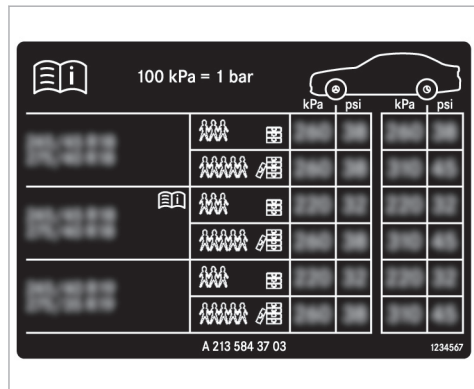

轮胎气压表显示经认可适用于本车所有轮胎的推荐轮胎气压。推荐的轮胎气压适用于各种驾驶条件（例如载荷和/或车速）下的冷态轮胎。

如果一个或多个轮胎尺寸列于轮胎气压之前，则随后列出的轮胎气压信息仅对于此种轮胎尺寸有效。

如果列于前面的轮胎尺寸补充有符号 ，则随后列出的轮胎气压信息显示备选的轮胎气压。这些轮胎气压可改善车辆的行驶舒适性。能耗可能因此稍稍增加。

表格中列出的“部分负载”和“满载”的负载状态根据不同的乘客人数和行李数量而定。实际座椅数量可能与此处不同。

同时，请务必遵守以下其他相关主题的信息：

- 有关轮胎气压的注意事项（→ 第 326 页）

轮胎气压监测系统

■ 轮胎气压监测系统功能

系统通过轮胎气压传感器检查安装在车上的轮胎的轮胎气压和轮胎温度。

轮胎气压和轮胎温度出现在驾驶员显示屏上。

如果出现严重的气压流失或轮胎温度过高，将通过驾驶员显示屏上的显示信息（→ 第 415 页）或警告灯  向您发出警告（→ 第 433 页）。

轮胎气压监测系统仅是一种辅助工具。驾驶员有责任将轮胎气压设定为与驾驶条件相适应的推荐的冷态轮胎气压。

在多数情况下，更改轮胎气压后，轮胎气压监测系统会自动更新新的参考值。然而，您也可以手动重启轮胎气压监测系统更新参考值（→ 第 328 页）。

系统限制

系统可能会受影响或不起作用，尤其在以下情况下：

- 自学习不正确的参考值
- 异物等穿入轮胎造成气压突然流失
- 另一个无线电信号源造成故障时

■ 使用轮胎气压监测系统检查轮胎气压

要求

- 车辆启动。

驾驶员显示屏：

   保养

▶ 按下  进行确认。

出现以下所列显示中的一种：

- 各个车轮的当前轮胎气压：

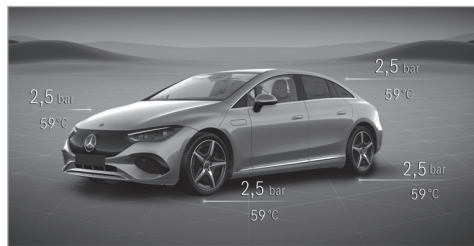

- **轮胎气压将在行驶几分钟后显示：**系统尚不知当前值。系统获知各个轮胎的气压/温度值后，会立即将其显示出来。

- **轮胎气压监测器启用：**系统磨合过程尚未完成。这表示已经在监测轮胎气压。

▶ 将当前轮胎气压与推荐用于当前操作条件的轮胎气压进行对比（→ 第 327 页）。此外，请遵守有关冷胎的注意事项（→ 第 326 页）。

- ① 驾驶员显示屏上显示的数值可能与轮胎气压计上的数值（指的是在海平面高度下测得的数值）存在差异。当车辆在高海拔地区时，用轮胎气压计测得的轮胎气压值会高于驾驶员显示屏上显示的数值。

请牢记以下相关要点：

- 有关轮胎气压的注意事项（→ 第 326 页）

■ 重新启动轮胎气压监测系统

要求



- 已根据 4 个车轮每一个相应的操作状态正确设定推荐的轮胎气压（→ 第 326 页）。

在以下情况下，请重新启动轮胎气压监测系统：

- 轮胎气压已更改。
- 车轮或轮胎已更换或重新安装。

驾驶员显示屏：

→  → 保养

- ▶ 选择**轮胎气压**并通过  确认。
- ▶ 在方向盘上的触摸式控制键上向下滑动。
用当前轮胎气压作为新参考值? 信息显示在驾驶员显示屏上。
- ▶ 选择**是**并通过  确认重启。
轮胎气压监测器已重新启动信息显示在驾驶员显示屏上。
当前警告信息被删除且黄色警告灯  熄灭。
驾驶几分钟后，系统检查当前轮胎气压是否在指定范围内。随后当前轮胎气压将作为参考值并被监测。
如果轮胎气压不在规定范围内，则会显示**请校正轮胎气压**信息。

请牢记以下相关要点：

- 有关轮胎气压的注意事项 (→ 第 326 页)

车轮更换

有关选择、安装和更换轮胎的注意事项

注意事项 梅赛德斯 AMG 车辆

 请遵守补充资料中的注意事项。否则您可能无法识别危险。

 **警告** 不适当的车轮和轮胎尺寸造成的事故风险；不适当的车轮，可以与其他零部件发生摩擦，存在导致受损及起火的风险。

如果安装尺寸错误的车轮和轮胎，则行车制动器或制动器系统和车轮悬挂中的部件可能损坏。

 务必将车轮和轮胎更换为符合原厂部件规格的车轮和轮胎。

对于车轮而言，请注意以下要点：

- 名称
- 型号

对于轮胎而言，请注意以下要点：

- 名称
- 制造商
- 型号

 **警告** 超出规定的轮胎承重能力或允许速度等级造成的伤害风险

超出轮胎承载能力可能会损坏轮胎并造成爆胎。

- ▶ 因此，请仅使用经认可适用于您车型的轮胎类型和尺寸。
- ▶ 请遵守轮胎承载能力等级和本车要求的速度等级。

 **注意事项** 由未经认可的轮胎类型和尺寸造成的车辆和轮胎损坏

出于安全考虑，请仅使用经梅赛德斯-奔驰认可适用于您车辆的轮胎、车轮和附件。

这些轮胎专用于防抱死制动系统 (ABS)、电控车辆稳定行驶系统 (ESP®) 和 4MATIC 等主动式安全系统，并可通过以下方式识别：

- MO = 梅赛德斯-奔驰原装件

- MOE = 梅赛德斯-奔驰原装扩展件（带轮胎低压续跑特性的轮胎仅适用于某些车轮）
- MO1 = 梅赛德斯-奔驰原装件（仅适用于某些 AMG 轮胎）

否则，行驶特性、车辆噪音排放、消耗量等某些特性可能受到不利影响。此外，其他轮胎尺寸可能导致运输装载物时，轮胎与车身和车轴部件发生摩擦。这可能导致轮胎或车辆损坏。

请仅使用经梅赛德斯-奔驰检查和推荐的轮胎、车轮和附件。

! 注意事项 使用翻新轮胎会危及驾驶安全

梅赛德斯-奔驰不测试也不推荐使用翻新轮胎，因为翻新轮胎既有的损坏有时不易被发现。

因此，无法保证驾驶安全。

- ▶ 如果您不了解旧轮胎之前的使用情况，切勿使用旧轮胎。

! 注意事项 驶过障碍物时可能造成的车轮和轮胎损坏

大车轮的轮胎截面宽度较小。随着轮胎截面宽度减小，驶过障碍物时车轮和轮胎受损风险增加。

- ▶ 避开障碍物并特别小心地驾驶。
- ▶ 驶过路缘、减速带、沙井盖和路坑时，请降低车速。
- ▶ 特别要避开高路缘。

! 注意事项 停驻在路沿上或坑洼中可能对车轮和轮胎造成的损坏

停驻在路沿上或坑洼中可能损坏车轮和轮胎

- ▶ 尽可能停驻在水平表面上。
- ▶ 停驻车辆时避开路沿和坑洼。

! 注意事项 因使用轮胎安装工具造成的电子零部件损坏

配备轮胎气压监测系统的车辆：电子零部件位于车轮上。

如果轮胎安装工具用于气门嘴部位，则可能损坏电子零部件。

- ▶ 轮胎安装工具不可用于气门嘴部位。
- ▶ 务必到具有资质的专业服务中心更换轮胎。

! 注意事项 车外温度低对夏季轮胎造成的损坏

车外温度低时，使用夏季轮胎行驶时可能出现开裂，从而导致轮胎永久损坏。

- ▶ 当温度低于 7°C 时，使用  M+S 轮胎。

使用未经梅赛德斯-奔驰认可适用于您车辆的附件或未正确使用附件都可能会影响操作安全。

购买和使用未经认可的附件前，请到具有资质的专业服务中心咨询：

- 适用性
- 国家法律、法规、国家标准和或行业标准规定
- 工厂的建议

⚠ 警告 运动型轮胎发生事故的风险

同时具有特殊胎面和优化橡胶的轮胎意味着在湿滑路面上的打滑或水滑风险增加。

此外，在车外温度和轮胎运行温度低时，轮胎抓地力会大大降低。

- ▶ 开启电控车辆稳定行驶系统 (ESP®) 并相应地调节您的驾驶方式。
- ▶ 在车外温度低于 7°C 时，请使用  M+S 轮胎。
- ▶ 请仅使用符合预期用途的轮胎。

选择、安装和更换轮胎时，请注意以下事项：

- 专门为某些国家或地区配置的轮胎要求规定了专用于您车辆的轮胎类型。
- 此外，在某些地区使用某些类型的轮胎可能有很大的好处。
- 务必使用相同类型 [夏季轮胎、冬季轮胎、带低压续跑特性 (MOExtend) 的轮胎] 和相同品牌的轮胎和车轮。
- 请务必在同一车轴 (左侧和右侧) 上安装相同尺寸的车轮。

仅在轮胎漏气时允许安装不同尺寸的车轮以继续行驶至具有资质的专业服务中心。

- 请遵守车轮动平衡要求。
- 请勿对制动系统、车轮或轮胎进行改装。
禁止使用垫片或制动器防尘罩，否则可能会导致车辆一般行驶许可失效。
- 配备轮胎气压监测系统的车辆：所有安装的车轮都必须装配功能正常的轮胎气压监测系统传感器。
- 当温度低于 7°C 时，应在所有车轮上使用冬季轮胎或标有  M+S 字样的四季轮胎。

冬季轮胎可在寒冬路况下提供最佳抓地力。

- 对于 M+S 轮胎，请仅使用相同胎面的轮胎。
- 请遵守已安装的 M+S 轮胎指定的最大允许速度。
如果轮胎的最大允许速度低于车辆最高允许车速，则必须在驾驶员视线范围内使用适当标签予以指示。
- 首 100 公里以中等车速磨合新轮胎。

- 无论磨损是否严重，最多 6 年后必须更换轮胎。
- 更换为未带低压续跑特性的轮胎时：配备低压续跑轮胎 (MOExtend) 的车辆出厂时未配备补胎胶 (TIREFIT) 组件。更换为未带低压续跑特性的轮胎 (例如冬季轮胎) 后，请为车辆装备补胎胶 (TIREFIT) 组件。

i 您可永久限制使用冬季轮胎驾驶时的最大车速 (→ 第 198 页)。

有关车轮和轮胎的详细信息，请联系具有资质的专业服务中心。

同时，请务必遵守以下其他相关主题的信息：

- 有关轮胎气压的注意事项 (→ 第 326 页)
- 轮胎气压表 (→ 第 327 页)
- 车轮动平衡要求 (→ 第 349 页)
- 有关应急备用轮胎的注意事项 (→ 第 338 页)

有关对换车轮的注意事项

⚠ 警告 车轮尺寸不同造成的伤害风险

对换前后轮可能会严重损害驾驶特性，甚至可能出现因过热导致的火灾风险。盘式制动器或车轮悬挂部件也可能受损。

▶ 仅在车轮和轮胎具有相同尺寸的情况下才能交换前后车轮。

对换不同尺寸的前后车轮或轮胎可能导致车辆的一般行驶许可失效。请遵守“更换车轮”部分的说明和安全注意事项（→ 第 329 页）。

前后车轮上的磨损分布存在差异：

- 前轮轮胎胎肩磨损更严重
- 后轮轮胎中间磨损更严重

切勿使用胎面花纹深度过小的轮胎行驶。轮胎在湿滑路面上的抓地力将明显降低（水滑现象）。

如果车辆使用的前后车轮尺寸相同，根据轮胎的磨损程度可以每隔 5,000 - 10,000 公里对换一次车轮。确保车轮转动方向保持不变。

有关存放车轮的注意事项

存放车轮时，请遵守以下注意事项：

- 拆下车轮后，将其存放在凉爽、干燥并最好是黑暗的地方。
- 避免轮胎接触油、油脂或燃油。

轮胎更换工具包概述

! 注意事项 梅赛德斯 AMG 车辆

▶ 请遵守补充资料中的注意事项。否则您可能无法识别危险。

除某些特定国家或地区的车型外，车辆可能未配备轮胎更换工具包。请咨询具有资质的专业服务中心，了解更换您车辆的车轮所需的经认可的工具。

更换车轮需要以下工具，例如：

- 千斤顶
- 三角楔
- 车轮扳手
- 定心销

轮胎更换工具包位于行李箱的工具袋 ① 中。

① 存放工具袋时，请确保将其固定牢固。

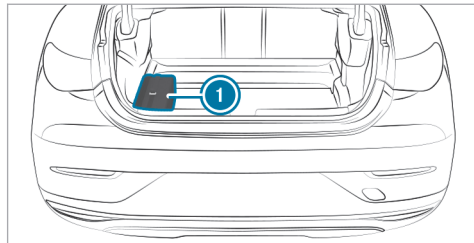

工具袋包含：

- 千斤顶
- 手套
- 车轮扳手
- 定心销
- 折叠式三角楔
- 千斤顶棘轮

准备车辆以更换车轮

要求

- 车辆未处于斜坡上。
- 车辆停驻在坚实、防滑的水平地面上。
- 所需轮胎更换工具包可用。

i 如果您的车辆未配备轮胎更换工具包，请咨询具有资质的专业服务中心有关适当的工具。

- ▶ 手动施加电动驻车制动。
- ▶ 将前轮置于正前位置。
- ▶ 将变速箱切换至 **P** 档。
- ▶ 配备空气悬挂系统（AIRMATIC）的车辆：设定升高的车身水平高度以增大离地间隙（→ 第 223 页）。
- ▶ 关闭车辆。
- ▶ 确保车辆无法启动。
- ▶ 将三角楔或其他合适的物体放置在与需要更换的车轮呈对角线的车轮的前后。
- ▶ 卸载车辆。

拆卸和安装轮毂装饰罩/轮盖

要求

- 车辆已准备就绪可进行车轮更换（→ 第 333 页）。

轮毂装饰罩

在配备铝制轮毂的车辆上，轮毂装饰罩罩着车轮螺栓。松开车轮螺栓前，请取下轮毂装饰罩。

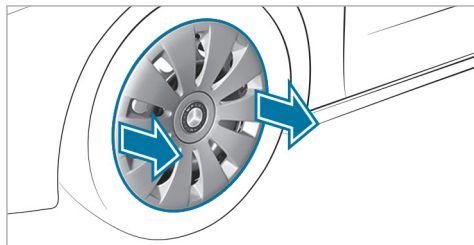

- ▶ 拆卸：将双手小心地伸入两个轮毂装饰罩开口并取下轮毂装饰罩。
- ▶ 安装：将轮毂装饰罩放置到位并用力按压直至其啮合。

更换车轮时升起车辆

要求

- 车内无人。
- 车辆已准备就绪可进行车轮更换（→ 第 333 页）。

有关使用千斤顶的重要注意事项：

- 仅可使用经梅赛德斯-奔驰认可适用于您车辆的千斤顶升起车辆。
- 千斤顶仅用于在更换车轮时短时间升起和保持车辆，且不用于在车辆底部进行保养工作。
- 千斤顶必须放置在坚实、不打滑的平坦路面上。必要时使用大型扁平承重防滑衬垫。
- 千斤顶基座必须垂直置于千斤顶支撑点下方。

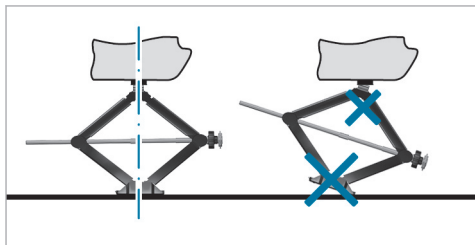

车身高度升高时的规定：

- 切勿将您的手或脚置于车辆下方。
- 请勿躺在车辆底部。
- 请勿启动车辆且勿解除电动驻车制动。
- 请勿开启或关闭任意车门或行李箱盖。

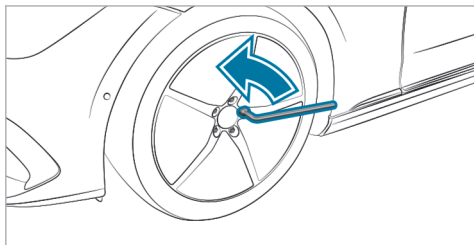

- ▶ 使用车轮扳手将需要更换的车轮上的车轮螺栓松开约一整圈。切勿将螺钉完全拧开。

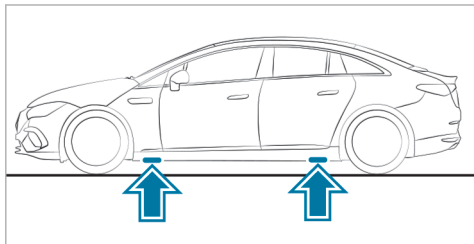

千斤顶支撑点位置：

! 注意事项 梅赛德斯 AMG 车辆

- ▶ 请遵守补充资料中的注意事项。否则您可能无法识别危险。

! 警告 不恰当放置千斤顶造成的伤害风险

如未将千斤顶正确对准适当的支撑点，则车辆升起时千斤顶可能倾翻。

- ▶ 仅将千斤顶对准适当的车辆支撑点。千斤顶基座必须垂直置于车辆千斤顶支撑点下方。

! 注意事项 由于使用不恰当的千斤顶造成的车辆损坏

如果使用的千斤顶不是专门为本车千斤顶支撑点而设计的，则可能会损坏车辆，尤其是高压蓄电池。

- ▶ 请仅使用专门为车辆的千斤顶支撑点设计的千斤顶，或使用适当的适配器。

! 注意事项 由于千斤顶放置不当造成的车辆损坏风险

如果您没有将千斤顶放在指定的千斤顶支撑点上，则您可能损坏车辆，尤其是高压蓄电池。

▶ 请仅将千斤顶放在指定的千斤顶支撑点上。

▶ 从轮胎更换工具包中取出棘轮并将其放在千斤顶的六角螺母上，由此字母“AUF”可见。

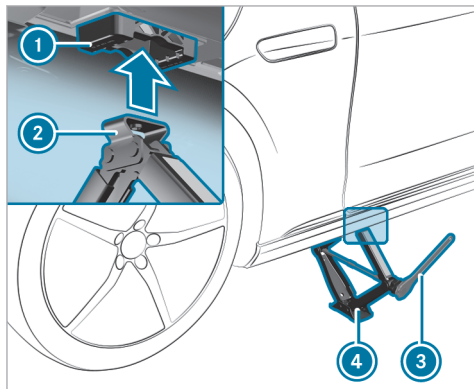

- ▶ 将千斤顶 ④ 支撑 ② 放在千斤顶支撑点 ① 上。
- ▶ 沿顺时针方向转动棘轮 ③，直至支撑 ② 完全位于千斤顶支撑点 ① 上且千斤顶底座平稳地置于地面上。
- ▶ 转动棘轮 ③，直至轮胎升至离地面最高 3 厘米 的位置。
- ▶ 松开并拆下车轮 (→ 第 335 页)。

拆下车轮

要求

- 车身升高 (→ 第 333 页)。

! 注意事项 梅赛德斯 AMG 车辆

▶ 请遵守补充资料中的注意事项。否则您可能无法识别危险。

更换车轮时，避免对制动盘施加任何力，因为这样会影响制动时的舒适程度。

! 注意事项 更换车轮时对车轮塑料元件造成的损坏

拆卸和重新定位车轮时，可能会损坏车轮上的塑料元件。

▶ 拆卸和重新定位时，请勿通过塑料元件升高车轮。

! 注意事项 车轮螺栓脏污造成的螺纹损坏

▶ 请勿将车轮螺栓放置在沙地或脏污的表面上。

- ▶ 完全拧下最上面的车轮螺栓。

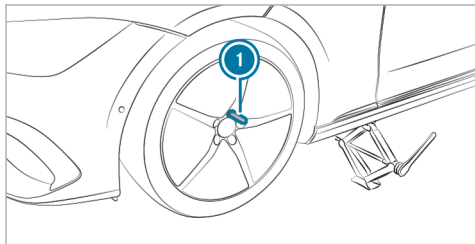

- ▶ 将定心销 ① 拧入螺纹孔中，不要拧入车轮螺栓。
- ▶ 完全拧下余下的车轮螺栓。
- ▶ 拆下车轮。

安装新车轮

要求

- 要更换的车轮已卸下，且定心销已拧入 (→ 第 335 页)。

❗ 注意事项 梅赛德斯 AMG 车辆

- ▶ 请遵守补充资料中的注意事项。否则您可能无法识别危险。

⚠ 警告 失去车轮造成的事故风险

涂抹了机油或润滑脂的车轮螺栓松动，甚至会导致车轮螺栓或轮毂螺纹损坏。

- ▶ 请勿为螺纹涂抹机油或润滑脂。
- ▶ 如果螺纹损坏，请立即联系具有资质的专业服务中心。
- ▶ 请更换损坏的车轮螺栓或损坏的轮毂螺纹。
- ▶ 请勿继续驾驶。

- ▶ 请遵守有关轮胎选择的信息 (→ 第 329 页)。

对于带指定转动方向的车轮，轮胎侧壁上的箭头指示正确的转动方向。安装时，请遵守转动方向。

❗ 注意事项 更换车轮时对车轮塑料元件造成的损坏

拆卸和重新定位车轮时，可能会损坏车轮上的塑料元件。

- ▶ 拆卸和重新定位时，请勿通过塑料元件升高车轮。

- ▶ 将要安装的车轮滑到定心销上并将其推到位。

⚠ 警告 由于拧紧车轮螺栓和螺母造成的伤害风险

如果您在车辆升起时拧紧车轮螺栓或车轮螺母，则千斤顶可能倾翻。

- ▶ 仅当车辆位于地面上时才可拧紧车轮螺栓或车轮螺母。

- ▶ 请确保遵守“更换车轮”的说明和安全注意事项 (→ 第 329 页)。

- ▶ 出于安全考虑，请仅使用经梅赛德斯-奔驰认可的适用于相应车轮的车轮螺栓。

- ▶ 按标注的顺序以对角线的方式紧固车轮螺栓，力度要均匀，直至用手拧紧。

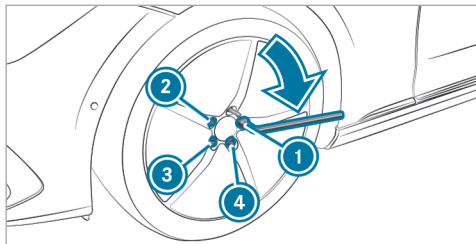

- ▶ 松开并取下定心销。
- ▶ 拧上最后一个车轮螺栓，直至用手拧紧。
- ▶ 降低车辆 (→ 第 337 页)。

更换车轮后降低车辆

要求

- 新车轮已安装 (→ 第 336 页)。

- ❗ **注意事项** 千斤顶被空气悬挂系统 (AIRMATIC) 夹住的风险

如果升起车辆时空气悬挂系统 (AIRMATIC) 释放空气，则当降低车辆后，千斤顶可能被夹住。

- ▶ 启动驱动系统。这将调节车身水平高度。
- ▶ 从车辆底部移除千斤顶。

- ▶ 降低车辆：将棘轮放在千斤顶的六角螺母上，由此字母“AB”可见并沿逆时针方向转动。

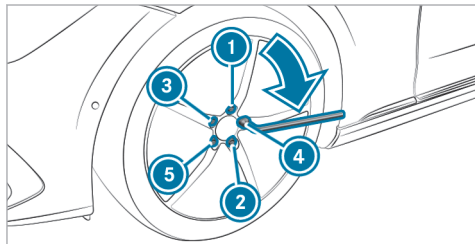

- ▶ 按标注的顺序 (① 至 ⑤) 以对角线的方式紧固车轮螺栓，力度要均匀，初始最大力度为 80 牛顿米。
- ▶ 按照标注的顺序 (① 至 ⑤) 以对角线的方式紧固车轮螺栓，力度要均匀，规定的紧固扭矩为 150 牛顿米。

- ⚠ **警告** 不适当的紧固扭矩造成的事故风险

如果车轮螺栓或车轮螺母未拧至规定紧固扭矩，则车轮可能松动。

- ▶ 确保车轮螺栓或车轮螺母拧紧至规定紧固扭矩。
- ▶ 如有必要，请勿移动车辆并咨询具有资质的专业服务中心。

- ▶ 检查新安装车轮的轮胎气压，必要时进行调节。
- ⓘ 如果新车轮是应急备用轮胎，则以下内容不适用。
- ▶ 配备轮胎气压监测系统的车辆：重新启动轮胎气压监测系统 (→ 第 328 页)。

轮胎数据

EQE 500 4MATIC

R 20

轮胎	车轮
BA:255/40 R20 101Y	BA:9J×20 H2 ET50

EQE 350 (BJ7003NBEV1)

R 19

轮胎	车轮
BA:235/50 R19 103T	BA:8J×19 H2 ET45

EQE 350 (BJ7003NBEV2)

R 19

轮胎	车轮
BA:235/50 R19 103T	BA:8J×19 H2 ET45
BA:255/45 R19 104Y	BA:8.5J×19 H2 ET47.5

R 20

轮胎	车轮
BA:255/40 R20 101Y	BA:9J×20 H2 ET50

应急备用轮胎

有关应急备用轮胎的注意事项

▲ 警告 不适当的车轮和轮胎尺寸造成的事故风险

应急备用轮胎或备用轮胎的车轮或轮胎尺寸以及轮胎型号与需要更换的车轮可能存在差异。应急备用轮胎或备用轮胎会严重损害车辆的行驶特性。

为防止出现危险情况：

- ▶ 请相应调整您的驾驶方式并小心驾驶。
- ▶ 请勿安装一个以上的应急备用轮胎或尺寸不同的备用轮胎。
- ▶ 仅短时间使用应急备用轮胎或备用轮胎。
- ▶ 切勿停用电控车辆稳定行驶系统 (ESP[®])。
- ▶ 请到最近的具有资质的专业服务中心更换应急备用轮胎或备用轮胎。新车轮必须具备正确尺寸。

① 应急备用轮胎固定在行李箱内的应急备用轮胎袋中。

请遵守以下有关安装应急备用轮胎的注意事项：

- 已安装应急备用轮胎的最高允许车速为 80 公里/小时。
- 请勿安装带防滑链的应急备用轮胎。
- 无论磨损是否严重，最迟 6 年后必须更换应急备用轮胎。
- 使用应急备用轮胎附带的车轮螺栓。
- 检查已安装的应急备用轮胎的轮胎气压。必要时校正轮胎气压。

- ① 规定轮胎气压标注在应急备用轮胎标签上。
- ① 配备轮胎气压监测系统的车辆：如已安装应急备用轮胎，则轮胎气压监测系统无法正常运作。安装应急备用轮胎后几分钟内，系统可能继续显示已拆卸车轮的轮胎气压。仅在使用新车轮更换应急备用轮胎后，才可再次重启系统。

同时，请务必遵守以下其他相关主题的信息：

- 有关轮胎气压的注意事项 (→ 第 326 页)
- 轮胎气压表 (→ 第 327 页)
- 有关安装轮胎的注意事项 (→ 第 329 页)
- 安装应急备用轮胎 (→ 第 333 页)

技术数据说明

! 注意事项 梅赛德斯 AMG 车辆

- ▶ 请遵守补充资料中的注意事项。否则您可能无法识别危险。

车载电子设备

有关擅自改动驱动系统的注意事项

! 注意事项 不恰当保养造成的过早磨损

不恰当保养可能会导致车辆部件磨损加快，并可能使车辆行驶许可失效。

- ▶ 务必到具有资质的专业服务中心进行驱动系统及相关部件的工作。

对讲机

有关安装对讲机的注意事项

! 警告 未正确操作对讲机造成的事故风险

如果不正确地操作或改装/加装对讲机，则对讲机的电磁辐射会干扰车辆电子设备并危及车辆的操作安全。

- ▶ 因此，请务必到具有资质的专业服务中心进行电子部件的工作。

! 警告 对讲机操作不当造成的事故风险

如果您在车内不恰当使用对讲机，则其电磁辐射会干扰车辆的电子设备。以下情况将导致这种情况，尤其是：

- 对讲机未连接至外部天线。
- 外部天线安装不正确或不是低反射天线。

这可能危害车辆的操作安全。

- ▶ 请到具有资质的专业服务中心安装低反射外部天线。
- ▶ 在车内操作对讲机时，务必将其连接至低反射外部天线。

! 注意事项 由于未遵守有关安装和使用说明导致核准证无效

如未遵守对讲机的安装和使用说明，则可能会导致核准证失效。

- ▶ 仅使用经认可的波段。
- ▶ 请遵守此波段的最大允许输出功率。
- ▶ 仅使用经认可的天线位置。

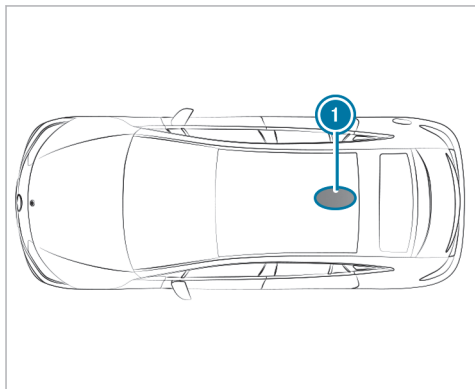

① 后车顶区域

在配备全景式滑动天窗的车辆上，不得安装天线。

加装对讲机时，请遵守技术规范 ISO/TS 21609《道路车辆 - 售后市场无线电频率发射设备安装用 EMC 指南》。请遵守可拆卸部件的相关法规要求。

如果您的车辆配备对讲机设备，则应使用预安装中提供的电源和天线插头。安装时请注意外部设备制造商的补充资料。

■ 对讲机传送功率

天线底座的最大传送功率（峰值）不得超出以下列表中的数值：

频带和最大传送功率

频带	最大传送功率
2米频带 144 - 174 兆赫	50 瓦
陆地集群无线电 (TETRA) 380 - 460 兆赫	10 瓦
对讲机 2G	2 瓦
对讲机 3G/4G/5G	0.5 瓦

以下设备可不受限制地在车内使用：

- 对讲机（最大传送功率为 100 毫瓦）

- 对讲机（发射器频带为 380兆赫 - 410 兆赫且最大传送功率为 2 瓦）[陆地集群无线电（TETRA）]
- 移动电话（2G/3G/4G/5G）

当天线放置在车外接收以下频带时，使用不受限制：

- 陆地集群无线电（TETRA）
- 2G/3G/4G/5G

规范无线电信息

规范无线电标识和具体说明

有关基于无线电的车辆部件的制造商信息可以使用关键词“规范无线电信息”，在车辆的电子使用说明书（用户手册）中找到。

有关详细信息和更新，请访问以下网址：
<https://regulatoryradioinformation.corpinter.net/cn>



关于比吸收率（SAR）的信息

有关比吸收率（SAR）的信息可以使用关键词“规范无线电信息”，在车辆的电子使用说明书（用户手册）中找到。

有关详细信息和更新，请访问以下网址：

[https://
regulatoryradioinformation.corpinter.net/cn](https://regulatoryradioinformation.corpinter.net/cn)



车辆铭牌，车辆识别代号（VIN）和电机 号码概述

车辆铭牌

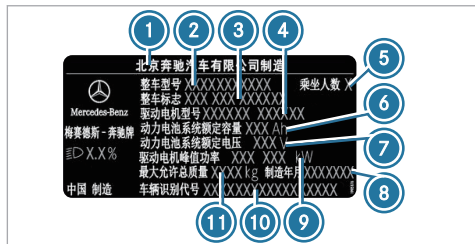
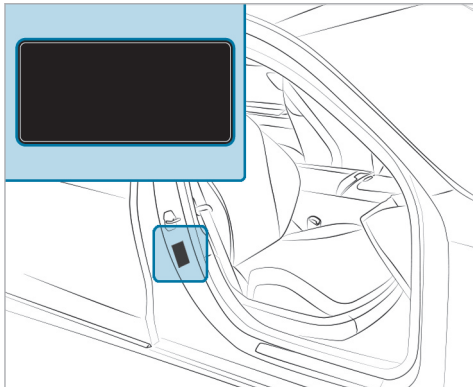

- ① 车辆制造商
 - ② 整车型号
 - ③ 整车标志
 - ④ 驱动电机型号
 - ⑤ 乘坐人数
 - ⑥ 动力电池系统额定容量
 - ⑦ 动力电池系统额定电压
 - ⑧ 制造年月
 - ⑨ 驱动电机峰值功率
 - ⑩ 车辆识别代号
 - ⑪ 最大允许总质量
- ① 图示中的数据为示例，以所交付车辆的车辆铭牌为准。

副驾驶座椅横梁上的车辆识别代号 (VIN)

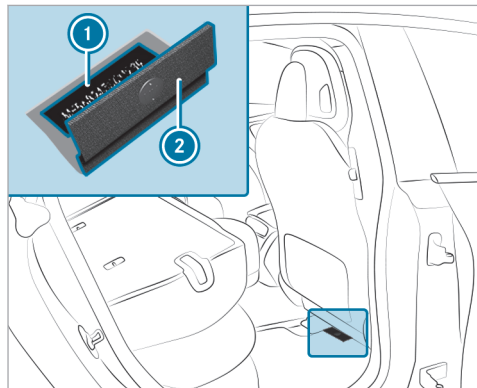

- ① 刻印的车辆识别代号 (VIN)
- ② 地板护面

风挡玻璃下边缘上的车辆识别代号 (VIN)

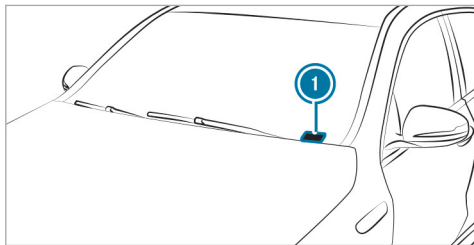

- ① 车辆识别代号 (VIN) 标签

读出车辆识别代号 (VIN)

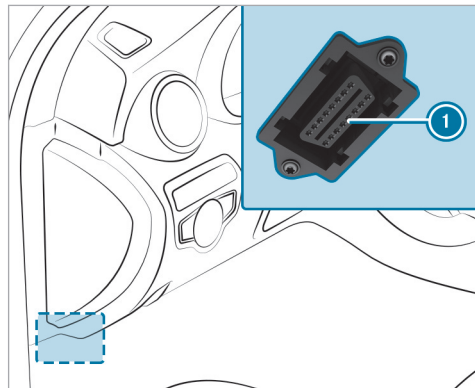

例如, 也可使用通用扫描工具通过诊断接口
① 读取车辆识别代号 (VIN)。遵守警告和
安全注意事项 (→ 第 25 页)。

电机号码

EQE 350: 电机号码和编号刻印在后电机下部。
EQE 500 4MATIC: 电机号码和编号刻印在前电
机前部偏下和后电机下部。
EQE 350: 电机号码和编号的标牌位于后电机
底部护板和后备箱尾门锁柱护板。

EQE 500 4MATIC: 电机号码和编号的标牌位于前电机底部护板、后电机底部护板和后备箱尾门锁柱护板。

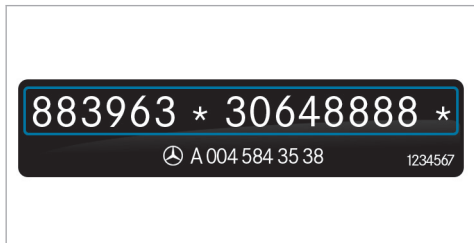

i 图示中的电机号码为示例。每辆车的电机号码不尽相同，可能与此处显示的电机号码存在差异。

工作液

关于工作液的注意事项

▲ 警告 有害工作液导致受伤的风险

工作液可能有毒。

- ▶ 使用、储存和弃置工作液时，请注意相应原装容器上的说明。

- ▶ 始终将工作液保存在密封的原装容器中。
- ▶ 始终让儿童远离工作液。

🌿 环保说明 因不负责任地弃置工作液而造成环境污染

工作液弃置不当会严重破坏环境。

- ▶ 请以环保方式弃置工作液。

工作液包括以下液体：

- 润滑油
- 冷却液
- 制动液
- 风挡玻璃清洗液
- 智能气候控制系统制冷剂

仅可使用经梅赛德斯-奔驰认可的产品。梅赛德斯-奔驰保修或善意保修不包括因使用未经认可的产品而造成的损坏。

通过容器上的以下文字可辨别经梅赛德斯-奔驰认可的工作液：

- MB-Freigabe（例如 MB-Freigabe 229.51）

- MB-Approval（例如 MB-Approval 229.51）

有关经认可的工作液的详细信息，可在以下位置找到：

- 梅赛德斯-奔驰工作液规格（通过输入名称）
 - 访问 <https://operatingfluids.mercedes-benz.com>
- 具有资质的专业服务中心

有关制动液的注意事项

请遵守有关工作液的注意事项（→ 第 343 页）。

▲ 警告 制动系统中形成气穴造成的事故风险

制动液不断吸收空气中的水分。这降低了制动液的沸点。如果沸点过低，则在强力制动时，制动系统中可能形成气穴。

这会削弱制动效果。

- ▶ 请按照规定的时间间隔更新制动液。

请定期到具有资质的专业服务中心更换制动液。

仅可使用经梅赛德斯-奔驰认可符合 MB-Freigabe 或 MB-Approval 331.0 要求的制动液。

冷却液

■ 关于冷却液的注意事项

请遵守关于工作液的注意事项 (→ 第 343 页)。

▲ 警告 防冻剂造成的失火及伤害风险

如果防冻剂接触到前舱的高温部件，防冻剂可能会被点燃。

- ▶ 添加防冻剂前，先让驱动系统冷却。
- ▶ 确保无防冻剂从机油加注口旁溢出。
- ▶ 启动车辆前，请彻底清除零部件上的防冻剂。

■ 注意事项 不适当的冷却液造成的损坏

- ▶ 只能使用预先混合了规定防冻剂的冷却液。

有关冷却液的信息，请参见以下位置：

- 梅赛德斯-奔驰工作液规格 320.1
 - 访问 <https://operatingfluids.mercedes-benz.com>
- 在具有资质的专业服务中心

■ 注意事项 车外温度较高时过热

如果使用不适当的冷却液，则无法有效防止冷却系统在车外温度较高时过热和腐蚀。

- ▶ 仅可使用经梅赛德斯-奔驰认可的冷却液。
- ▶ 请遵守梅赛德斯-奔驰工作液规格 320.1 中的说明。

请到具有资质的专业服务中心定期更换冷却液。

冷却系统中防冻浓缩液的比例：

- 至少 50% (防冻保护低至约 -37 °C)
- 最多 55% (防冻保护低至约 -45 °C)

关于风挡玻璃清洗液的注意事项

请遵守有关工作液的注意事项 (→ 第 343 页)。

▲ 警告 风挡玻璃清洗浓缩液造成的失火及伤害风险

风挡玻璃清洗浓缩液高度易燃。当其接触到高温部件时，可能会点燃。

- ▶ 确保风挡玻璃清洗浓缩液不会溢出到加注口附近。

■ 注意事项 不适当的风挡玻璃清洗液对车外照明的损坏

不适当的风挡玻璃清洗液可能损坏车外照明的塑料表面。

- ▶ 请仅使用同样适用于塑料表面的风挡玻璃清洗液，例如 MB SummerFit 或 MB WinterFit。

! 注意事项 混合风挡玻璃清洗液造成的喷嘴阻塞

▶ 请勿将 MB SummerFit 和 MB WinterFit 与其他风挡玻璃清洗液混合。

请勿使用蒸馏水或去离子水。否则，可能会误触发液位传感器。

推荐的风挡玻璃清洗液：

- 高于冰点：例如 MB SummerFit
- 低于冰点：例如 MB WinterFit

有关正确的混合比，请参见防冻剂容器上的信息。

全年均需要将清洗液与风挡玻璃清洗液混合。

风挡玻璃清洗系统

清洗液储液罐容积

车型	加注量
所有车型	最多 3.7 升

制冷剂

关于制冷剂的注意事项

请遵守有关工作液的注意事项 (→ 第 343 页)。

! 注意事项 不适当的制冷剂造成的损坏

如果使用未经认可的制冷剂，则智能气候控制系统可能损坏。

▶ 仅使用 R-134a 制冷剂。

! 注意事项 不适当的制冷压缩机油造成的智能气候控制系统损坏

▶ 仅使用经梅赛德斯-奔驰认可的制冷压缩机油。

▶ 请勿将经认可的制冷压缩机油与不同的制冷压缩机油混合。

请仅到具有资质的专业服务中心进行与智能气候控制系统相关的工作。必须遵守所有适用法规以及 SAE（美国工程师协会标准）中的 J639 标准。

智能气候控制系统的制冷剂类型和制冷剂压缩机油（PAG 机油）信息标签位于前舱罩内侧。

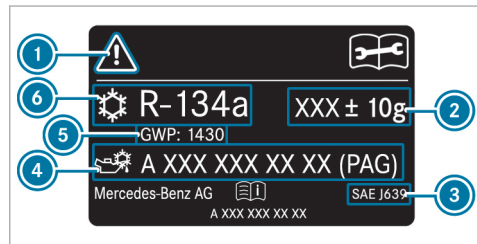

信息标签

- ① 危险和保养警告标志
- ② 制冷剂加注量
- ③ 适用标准
- ④ PAG 机油零件号
- ⑤ 所用制冷剂的 GWP 值（全球变暖潜能值）
- ⑥ 制冷剂型号

符号 ① 表示：

- 可能存在危险

346 技术数据

- 应到具有资质的专业服务中心进行保养工作

■ 制冷剂和 PAG 机油加注容积

车型	制冷剂
所有车型	1,200 克

车型	PAG 机油
所有车型	160 毫升

车辆数据

车辆尺寸

各项数值均依据国家标准 GB 1589-2016《汽车、挂车及汽车列车外廓尺寸、轴荷及质量限值》进行测量与核准。已将所有原厂装配的可拆卸配件的尺寸考虑在内，除依据国家标准 GB 1589-2016《汽车、挂车及汽车列车外廓尺寸、轴荷及质量限值》规定的不在测量范围内的装置。

标明的高度可能因以下因素而不同：

- 轮胎
- 载荷
- 悬挂系统的状态
- 选装装备

车辆尺寸

EQE 350	
车辆长度	4,969 毫米
车辆宽度	1,906 毫米
车辆高度	1,514 毫米
轴距	3,120 毫米

EQE 500 4MATIC	
车辆长度	4,969 毫米
车辆宽度	1,906 毫米
车辆高度	1,514 毫米
轴距	3,120 毫米

根据国家标准 GB 1589-2016，车辆尺寸未将以下可拆卸部件考虑在内：

车辆长度

不考虑的可拆卸部件	在车上的位置
突出部分小于 50 毫米的大灯/车灯	前部和后部
突出部分小于 50 毫米的排气管	后排
突出部分小于 50 毫米的可拆卸牵引设备	前部和后部

车辆宽度

不考虑的可拆卸部件	在车上的位置
突出部分小于50毫米的大灯/车灯	左侧和右侧
车外后视镜	左侧和右侧
突出部分小于50毫米的排气管	左侧和右侧

车辆高度

不考虑的可拆卸部件	在车上的位置
天线弹性部分	车顶

重量和载荷

各项数值均依据国家标准 GB 1589-2016《汽车、挂车及汽车列车外廓尺寸、轴荷及质量限值》进行测量与核准。已将所有原厂装配的可拆卸配件的尺寸考虑在内，除依据国家标准 GB 1589-2016《汽车、挂车及汽车列车外廓尺寸、轴荷及质量限值》规定的不在测量范围内的装置。

选装装备不仅会增加整备质量，还会减小有效载荷。

EQE 350(BJ7003NBEV1)	
整备质量	2,375/2,400 千克
最大允许总质量	2,880 千克
前轴轴荷	1,315 千克
后轴轴荷	1,565 千克

EQE 350(BJ7003NBEV2)	
整备质量	2,410/2,425 千克
最大允许总质量	2,880 千克
前轴轴荷	1,315 千克
后轴轴荷	1,565 千克

EQE 500 4MATIC

整备质量	2,515 千克
最大允许总质量	2,970 千克
前轴轴荷	1,410 千克
后轴轴荷	1,560 千克

驱动系统类型、输出功率和爬坡度

驱动系统类型、车速、输出功率、扭矩和爬坡度

EQE 350	
驱动类型	后轮驱动
最大设计车速	180 公里 / 小时
驱动电机峰值功率/ 峰值转速 (后电机)	215 千瓦 / 16,000 转 / 分
额定功率/转速 (后电机)	100 千瓦 / 5,594 转 / 分
最大爬坡度 ¹	30%

EQE 500 4MATIC	
驱动类型	适时四轮驱动
最大设计车速	200 公里 / 小时
驱动电机峰值功率/ 峰值转速 (前电机)	135 千瓦 / 16,100 转 / 分
驱动电机峰值功率/ 峰值转速 (后电机)	215 千瓦 / 16,000 转 / 分
额定功率/转速 (前电机)	35 千瓦 / 5,635 转 / 分
额定功率/转速 (后电机)	100 千瓦 / 5,594 转 / 分
最大爬坡度 ¹	30%

制动系统的磨损极限

所有车型	
制动踏板自由行程 的合理范围	5 - 10 毫米
制动摩擦副的合理 使用范围	2.8 - 3 毫米

¹ 最大爬坡度测试条件如下:

- 处于海平面高度
- 在干燥路面上
- 未牵引挂车
- 在车辆允许总质量范围内
- 变速箱处于第一档

车轮定位值

车轮定位值因车型和车辆状况而异。有关车轮定位值详情，请参见附录（→ 第 467页）。

车轮动平衡要求

车型	车轮动平衡要求 (最大设计车速超过 100 公里/小时的车辆)
所有车型	8 克

推荐的轮胎气压

车型	轮胎气压
所有车型	200 - 350 千帕

座椅尺寸

座椅靠背的正常使用位置

座椅所在排	角度
所有车型	
第一排座椅	25 °
第二排座椅	从 19° 到 27°

各排座椅之间的距离

根据国家标准 GB 7258-2017 第 4.4.2.2 条的注 3 测量各排座椅之间的距离。此规定也适用于：

- 第一排座椅和第二排座椅之间的距离：驾驶员座椅和前排乘客座椅必须位于座椅纵向调节范围内的中间位置
以及
- 对于靠背角度可调节的座椅，前排座椅靠背必须处于最靠前的使用位置，而后排座椅靠背必须处于最靠后的使用位置，或处于相应的设计位置角度。
或者

- 对于靠背角度不可调节的座椅，座椅靠背处于安装位置。

座垫宽度

根据国家标准 GB 7258-2017 第 4.4.2.2 条的注 4 测量座垫宽度。

座垫深度调节

根据国家标准 GB 7258-2017 第 4.4.2.2 条的注 5 在以下条件下测量座垫深度：

- 腰部支撑压下时，
- 座垫深度调节器收回时，

并且

- 配备纵向调节系统的座椅，座椅处于滑轨中间位置，或者未配备纵向调节系统的座椅，座椅位置与车上安装座椅座垫的位置一致，

并且

- 配备靠背角度可调节的座椅，座椅靠背处于上表所规定的角度，或者配备靠背角度不可调节的座椅，座椅靠背角度与车上安装座椅靠背的角度一致。

有关雷达传感器系统的说明

配备驾驶员辅助系统的梅赛德斯-奔驰车辆使用汽车雷达。根据中国无线电法规，为保护 76-79 GHz 频段内的射电天文业务，配备汽车雷达的车辆不得进入保护区内：

1. 位于青海省海西蒙古族藏族自治州德令哈市蓄集乡泽令沟小野马滩的射电天文台，与汽车雷达之间的干扰保护距离为 26 公里。
2. 位于上海市松江区九江公路 1703 号、上海市松江区佘山镇以及北京密云区不老屯镇的射电天文台，与汽车雷达之间的干扰保护距离为 3 公里。

3. 位于新疆维吾尔自治区乌鲁木齐市乌鲁木齐县甘沟乡的射电天文台，与汽车雷达之间的干扰保护距离为 5 公里。
4. 位于新疆维吾尔自治区昌吉回族自治州奇台县石河子村的射电天文台，与汽车雷达之间的干扰保护距离为 15 公里。
5. 位于云南普洱市景东彝族自治县哀牢山自然保护区杜鹃湖的射电天文台，与汽车雷达之间的干扰保护距离为 10 公里。

高压蓄电池

EQE 350	
电池类型	三元锂蓄电池
储能装置总储电量	96.1 千瓦时
电动汽车续驶里程 (BJ7003NBEV1)	752 公里
电动汽车续驶里程 (BJ7003NBEV2)	717 公里
充电时间 - 模式3 带 7 千瓦充电容量 (从10%到 100%)	13 小时
充电时间 - 模式4 带 90 千瓦峰值充电 功率(从10%到 80%)	48 分钟

EQE 500 4MATIC

电池类型	三元锂蓄电池
储能装置总储电量	96.1 千瓦时
电动汽车续驶里程	646/681 公里
充电时间 - 模式3 带 7 千瓦充电容量 (从10%到 100%)	13 小时
充电时间 - 模式4 带 90 千瓦峰值充电 功率(从10%到 80%)	48 分钟

充电时间 - 模式 3 用于以交流电将可用内能从 10% 充至 100%。充电时间 - 模式 4 用于以直流电将可用内能从 10% 充至 80%。

蓄电池所需充电时间取决于蓄电池充电电量、车外温度和蓄电池充电容量。反过来，充电容量因电源电压、电流强度和电源类型而异。

有关您车辆的额定电压范围，请参见插座护盖上的信息标签 (→ 第 167 页)。

显示信息

介绍



■ 关于显示信息的信息



显示信息出现在驾驶员显示屏上。

使用说明书（用户手册）中带图像标识的显示信息经过简化处理，可能与驾驶员显示屏上的标识有所差别。驾驶员显示屏以红色显示高优先级显示信息。某些显示信息伴有警告音。

请根据显示信息内容采取相应措施，并按照本使用说明书（用户手册）中的附加说明进行操作。

对于某些显示信息，还将显示标识：

-  详细信息
-  隐藏显示信息

通过左侧触摸式控制键，可左右滑动选择相应标识。按下  可在中央显示屏上显示详细信息。按下标识  以隐藏显示信息。

可通过按下回退按钮  或用左侧触摸式控制键隐藏待确认的显示信息。随后显示信息将会存储在信息存储器中。

请尽快排除导致出现相关显示信息的故障。

高优先级显示信息无法隐藏。驾驶员显示屏将持续显示这些显示信息，直至与显示信息相关的故障排除为止。

■ 调用已保存的显示信息

驾驶员显示屏：



 保养

信息存储器: XX 信息出现在驾驶员显示屏上。

▶ 通过向上或向下滑动左侧触摸式控制键滚读显示信息。

▶ 退出显示：按下回退按钮 。

驾驶员及乘客安全



显示信息	可能的原因 / 结果与 ▶ 解决方案
 <p data-bbox="131 357 453 419">约束系统故障 请去授权服务中心</p>	<p data-bbox="528 243 917 274">* 约束系统故障 (→ 第 37 页)。</p> <div data-bbox="554 298 1941 350" style="background-color: #f0f0f0; padding: 5px;"> <p data-bbox="566 308 1084 339">⚠ 危险 约束系统故障造成的死亡风险</p> </div> <p data-bbox="574 357 1891 419">约束系统中的部件可能无意中被启用或未按预期在事故中展开。在发生事故时，高压车载电气系统可能无法按预期停用。</p> <p data-bbox="574 429 1366 461">如果您碰触到高压车载电气系统中损坏的部件，可能会触电。</p> <ul data-bbox="574 471 1350 543" style="list-style-type: none"> <li data-bbox="574 471 1350 502">▶ 请立即到具有资质的专业服务中心检查和修理约束系统。 <li data-bbox="574 512 1350 543">▶ 发生事故后，立即关闭车辆电机。
 <p data-bbox="131 685 453 747">左前侧故障 请去授权服务中心 (示例)</p>	<p data-bbox="528 571 917 602">* 约束系统故障 (→ 第 37 页)。</p> <div data-bbox="554 626 1941 678" style="background-color: #f0f0f0; padding: 5px;"> <p data-bbox="566 637 1084 668">⚠ 危险 约束系统故障造成的死亡风险</p> </div> <p data-bbox="574 685 1891 747">约束系统中的部件可能无意中被启用或未按预期在事故中展开。在发生事故时，高压车载电气系统可能无法按预期停用。</p> <p data-bbox="574 758 1366 789">如果您碰触到高压车载电气系统中损坏的部件，可能会触电。</p> <ul data-bbox="574 799 1350 872" style="list-style-type: none"> <li data-bbox="574 799 1350 830">▶ 请立即到具有资质的专业服务中心检查和修理约束系统。 <li data-bbox="574 841 1350 872">▶ 发生事故后，立即关闭车辆电机。

显示信息	可能的原因 / 结果与 ▶ 解决方案
 <p>左车窗气囊故障 请去授权服务中心 (示例)</p>	<p>* 约束系统故障 (→ 第 37 页)。</p> <p>▲ 警告 由于车窗气囊故障造成的伤害或致命伤害风险 车窗气囊可能会意外触发或在事故中根本不触发。</p> <p>▶ 请立即到具有资质的专业服务中心检查和维修车窗气囊。</p>
<p>前排乘客气囊已停用 参见使用说明书 (用户手册)</p>	<p>* 前排乘客前置气囊已停用, 即使有成人或体型与成人相当的人员坐在前排乘客座椅上。如果有额外的力施加在座椅上, 系统探测到的重量可能过低。</p> <p>▲ 警告 前排乘客前置气囊停用时的伤害甚至是致命伤害风险 如果前排乘客气囊停用, 则其在遭遇事故时其将不会触发, 且无法发挥预期的保护作用。 在这种情况下, 前排乘客座椅上的乘客可能会撞到车辆内部等, 特别是当其乘坐位置离仪表板过近时。</p> <p>▶ 行车前和行车过程中均应注意前排乘客前置气囊的状态。</p> <p>▶ 根据交通状况立即停车。</p> <p>▶ 确保前排乘客座椅下面没有夹到物品。</p> <p>▶ 检查前排乘客前置气囊自动禁用的状态 (→ 第 39 页)。</p> <p>▶ 必要时, 请立即咨询具有资质的专业服务中心。</p>

显示信息	可能的原因 / 结果与 ▶ 解决方案
<p>前排乘客气囊 已启用 参见使用说明书 (用户手册)</p>	<p>* 前排乘客前置气囊在车辆行驶过程中遇到以下状况时启用：</p> <ul style="list-style-type: none">• 即使儿童、体形较小的成人或重量小于系统重量触发界限的物体位于前排乘客座椅上• 即使前排乘客座椅未被占用 <p>该系统可探测到增加座椅负重的物体或压力。</p> <p>▲ 警告 前排乘客前置气囊启用时使用儿童约束系统造成的伤害或死亡风险</p> <p>如果您将儿童安置在前排乘客座椅上的儿童约束系统中且前排乘客前置气囊启用，则前排乘客前置气囊在遭遇事故时可能会触发。 儿童可能会被气囊撞到。</p> <p>▶ 行车前和行车过程中均确保前排乘客前置气囊的状态正确。</p> <p>切勿将后向儿童约束系统安装在配有气囊的座椅上。否则可能导致死亡或严重伤害。</p> <p>▶ 根据交通状况立即停车。</p> <p>▶ 确保前排乘客座椅下面没有夹到物品。</p> <p>▶ 检查前排乘客前置气囊自动禁用的状态 (→ 第 39 页)。</p> <p>▶ 必要时，请立即咨询具有资质的专业服务中心。</p>

钥匙

显示信息	可能的原因 / 结果与 ▶ 解决方案
 <p>更换钥匙</p>	<ul style="list-style-type: none"> * 更换钥匙。 <ul style="list-style-type: none"> ▶ 请咨询具有资质的专业服务中心。
 <p>更换 钥匙电池</p>	<ul style="list-style-type: none"> * 钥匙电池电量耗尽。 <ul style="list-style-type: none"> ▶ 更换电池 (→ 第 68 页)。
 <p>未检测到钥匙 (白色显示信息)</p>	<ul style="list-style-type: none"> * 当前探测不到钥匙。 <ul style="list-style-type: none"> ▶ 改变钥匙在车内的位置。 ▶ 尝试启动车辆。 ▶ 如果仍未探测到钥匙，则将钥匙置于插槽中以使用钥匙启动 (→ 第 156 页)。 ▶ 启动车辆。

显示信息	可能的原因 / 结果与 ▶ 解决方案
 <p data-bbox="133 308 471 368">未检测到钥匙 (红色显示信息)</p>	<p data-bbox="520 197 1197 225">* 行驶时无法探测到钥匙且钥匙可能不再位于车内。</p> <p data-bbox="552 241 983 269">如果钥匙不在车内且您关闭车辆：</p> <ul data-bbox="560 282 878 353" style="list-style-type: none"> <li data-bbox="560 282 788 310">• 无法启动车辆。 <li data-bbox="560 324 878 353">• 您无法中央锁止车辆。 <p data-bbox="552 373 848 401">▶ 确保钥匙位于车内。</p> <p data-bbox="552 438 1014 466">如果钥匙位于车内且仍未被探测到：</p> <ul data-bbox="552 479 1272 550" style="list-style-type: none"> <li data-bbox="552 479 909 507">▶ 根据交通状况立即停车。 <li data-bbox="552 521 1272 550">▶ 将钥匙置于插槽中以用钥匙启动电机 (→ 第 156 页)。 <p data-bbox="552 586 868 614">钥匙电池电量低或耗尽。</p> <ul data-bbox="552 627 1050 698" style="list-style-type: none"> <li data-bbox="552 627 1050 655">▶ 通过指示灯检查电池 (→ 第 66 页)。 <li data-bbox="552 669 1050 698">▶ 必要时更换钥匙电池 (→ 第 68 页)。
 <p data-bbox="133 826 411 854">正在读取钥匙 请稍候</p>	<p data-bbox="520 715 983 743">* 车辆正在处理，以自学习新钥匙。</p> <ul data-bbox="552 757 909 785" style="list-style-type: none"> <li data-bbox="552 757 909 785">▶ 等待，直至此过程完成。
<p data-bbox="133 884 439 977">将钥匙放在 标记的位置 参见使用说明书 (用户手册)</p>	<p data-bbox="520 884 868 912">* 钥匙探测功能出现故障。</p>

显示信息	可能的原因 / 结果与 ▶ 解决方案
正在搜寻感应区内的 实体钥匙或数字钥匙... 参见使用说明书 (用户手册)	<ul style="list-style-type: none"> ▶ 改变钥匙在车内的位置。 ▶ 将钥匙置于插槽中以用钥匙启动电机 (→ 第 156 页)。 <p>* 未探测到钥匙。</p> <ul style="list-style-type: none"> ▶ 将钥匙放入储物箱 (→ 第 156 页)。 <p>如果仍然探测不到钥匙:</p> <ul style="list-style-type: none"> ▶ 请咨询具有资质的专业服务中心。 <p>* 未探测到电子车钥匙。</p> <ul style="list-style-type: none"> ▶ 将电子车钥匙放在标记位置 (→ 第 155 页)。 <p>如果仍然探测不到电子车钥匙:</p> <ul style="list-style-type: none"> ▶ 请咨询具有资质的专业服务中心。
 <p>未检测到钥匙</p>	<p>* 钥匙或电子车钥匙目前未被探测到。</p> <ul style="list-style-type: none"> ▶ 改变钥匙或电子车钥匙在车内的位置。 ▶ 尝试启动车辆。 ▶ 如果仍未探测到钥匙, 将钥匙放入储物箱 (→ 第 156 页)。 ▶ 如果仍未探测到电子车钥匙, 将电子车钥匙放入储物空间 (→ 第 155 页)。 ▶ 启动车辆。

显示信息



未检测到钥匙 请把数字钥匙放在感应充电区上

可能的原因 / 结果与 ▶ 解决方案

* 行驶时无法探测到钥匙或电子车钥匙且钥匙或电子车钥匙可能不再位于车内。

如果钥匙或电子车钥匙不在车内且您关闭车辆：

- 无法启动车辆。
- 您无法中央锁止车辆。

▶ 确保钥匙或电子车钥匙位于车内。

如果钥匙或电子车钥匙在车内，但仍然无法探测到：

- ▶ 根据交通状况立即停车。
- ▶ 将钥匙放入储物箱 (→ 第 156 页)。
- ▶ 将电子车钥匙放入储物空间 (→ 第 155 页)。





钥匙电池电量低或耗尽。

- ▶ 通过指示灯检查电池 (→ 第 66 页)。
- ▶ 必要时更换钥匙电池 (→ 第 68 页)。

带电子车钥匙的终端设备可充电电池电量过低。



- ▶ 立即对电子车钥匙终端设备可充电电池进行充电。

否则，可能在车辆电机关闭后无法重新启动车辆。如果仍然探测不到钥匙或电子车钥匙：

显示信息	可能的原因 / 结果与 ▶ 解决方案
 <p>更换钥匙 参见使用说明书 (用户手册)</p>	<p>▶ 请咨询具有资质的专业服务中心。</p> <p>* 如果电子车钥匙未更新，车辆无法解锁/锁止或启动。</p> <p>▶ 系统自动更新电子车钥匙。 更新完成时，信息消失且电子车钥匙再次可用。</p>
 <p>请勿忘带走钥匙</p>	<p>* 还将响起警告音。此信息提醒您离开车辆时要随身携带钥匙。这也适用于电子车钥匙。</p>
 <p>数字钥匙 设备需充电</p>	<p>* 带电子车钥匙的终端设备可充电电池电量过低。</p> <p>▶ 立即对电子车钥匙终端设备可充电电池进行充电。</p>
 <p>正在读取钥匙 请稍候</p>	<p>* 车辆正在处理，以自学习新的电子车钥匙。</p> <p>▶ 等待，直至此过程完成。</p>

显示信息	可能的原因 / 结果与 ▶ 解决方案
 <p>钥匙不属于 该车辆</p>	<ul style="list-style-type: none"> * 无法解锁/锁止或启动车辆。 <ul style="list-style-type: none"> ▶ 请使用属于该车辆的电子车钥匙。

照明

显示信息	可能的原因 / 结果与 ▶ 解决方案
 <p>近光灯 左侧 (示例)</p>	<ul style="list-style-type: none"> * 相应灯具有故障。 <ul style="list-style-type: none"> ▶ 请继续小心驾驶。 ▶ 请立即咨询具有资质的专业服务中心。 ① LED 照明灯源：仅当某一照明灯中的所有发光二极管均出现故障时，该照明灯的显示信息才出现。
 <p>故障 参见使用说明书 (用户手册)</p>	<ul style="list-style-type: none"> * 车外照明故障。 <ul style="list-style-type: none"> ▶ 请咨询具有资质的专业服务中心。



显示信息	可能的原因 / 结果与 ▶ 解决方案
 <p>自动照明模式 停止运作</p>	<ul style="list-style-type: none"> * 自动行车灯的光线传感器故障。 <ul style="list-style-type: none"> ▶ 请咨询具有资质的专业服务中心。
 <p>开启大灯</p>	<ul style="list-style-type: none"> * 您在未开启近光灯的情况下驾驶。 <ul style="list-style-type: none"> ▶ 将照明开关旋转至  或 AUTO 位置。
 <p>关闭灯</p>	<ul style="list-style-type: none"> * 离开车辆时，车灯仍处于开启状态。 <ul style="list-style-type: none"> ▶ 将照明开关旋转至 AUTO 位置。
<p>数字大灯 功能受限</p>	<ul style="list-style-type: none"> * 智能数字大灯（DIGITAL LIGHT）系统故障。即使智能数字大灯（DIGITAL LIGHT）系统功能不可用，照明系统也将继续运行。 <ul style="list-style-type: none"> ▶ 请咨询具有资质的专业服务中心。
<p>请检查 近光灯设定 (左侧通行/右侧通行)</p>	<ul style="list-style-type: none"> * 已手动选择交通类型。 <ul style="list-style-type: none"> ▶ 检查设置，必要时手动更改 (→ 第 131 页)。

显示信息	可能的原因 / 结果与 ► 解决方案
仅可手动设定近光灯 (左侧通行/右侧通行)	<ul style="list-style-type: none"> * 用于左侧/右侧行车的大灯自动调换功能出现故障。 <ul style="list-style-type: none"> ► 手动调换大灯 (→ 第 131 页)。
自适应 远光灯辅助系统暂时不可用 参见使用说明书 (用户手册)	<ul style="list-style-type: none"> * 自适应远光灯辅助系统暂时不可用。已达到系统限制 (→ 第 129 页)。 如果问题原因不再出现, 系统将再次可用。将出现自适应 远光灯辅助系统 重新可用 显示信息。 <ul style="list-style-type: none"> ► 继续驾驶 ► 手动操作远光灯, 直至自适应远光灯辅助系统重新可用。
自适应 远光灯辅助系统停止运作	<ul style="list-style-type: none"> * 自适应远光灯辅助系统故障。 <ul style="list-style-type: none"> ► 继续驾驶 或者 <ul style="list-style-type: none"> ► 根据交通状况停车并重新启动车辆。 ► 如果显示信息未消失: 请咨询具有资质的专业服务中心。 ► 然后, 手动操作远光灯。
自适应远光灯 辅助系统增强版暂时不可用 参见使用说明书 (用户手册)	<ul style="list-style-type: none"> * 自适应远光灯辅助系统增强版暂时不可用。已达到系统限制 (→ 第 130 页)。 如果问题原因不再出现, 系统将再次可用。将出现自适应远光灯 辅助系统增强版 重新可用 显示信息。 <ul style="list-style-type: none"> ► 继续驾驶 ► 手动操作远光灯, 直至自适应远光灯辅助系统增强版重新可用。

显示信息	可能的原因 / 结果与 ▶ 解决方案
自适应远光灯 辅助系统增强版 停止运作	<ul style="list-style-type: none"> * 自适应远光灯辅助系统增强版故障。 ▶ 继续驾驶 或者 ▶ 根据交通状况停车并重新启动车辆。 ▶ 如果显示信息未消失：请咨询具有资质的专业服务中心。 ▶ 然后，手动操作远光灯。
危险警告灯 故障	<ul style="list-style-type: none"> * 危险警告灯开关故障。 ▶ 请咨询具有资质的专业服务中心。

智能气候控制



显示信息	可能的原因 / 结果与 ▶ 解决方案
 <p>停止运作 高压蓄电池充电 未完成</p>	<ul style="list-style-type: none"> * 高电压蓄电池充电。预进入智能气候控制无法开启。 ▶ 等待，直至充电达到最小充电量。

显示信息	可能的原因 / 结果与 ▶ 解决方案
 <p>停止运作 给高压蓄电池充电</p>	<ul style="list-style-type: none"> * 高电压蓄电池的电量过低。预进入智能气候控制无法开启。 <ul style="list-style-type: none"> ▶ 为高电压蓄电池充电 (→ 第 167 页)。
 <p>气候预控制 (通过钥匙控制) 在车辆启动后 重新可用</p>	<ul style="list-style-type: none"> * 在车辆关闭的情况下，您已试图开启预进入气候控制三次以上。 <ul style="list-style-type: none"> ▶ 启动车辆保持 10 秒钟。 预进入气候控制恢复运作。
 <p>气候预控制 (通过钥匙控制) 停止运作 高压蓄电池电量低</p>	<ul style="list-style-type: none"> * 高电压蓄电池的电量过低。预进入智能气候控制无法开启。 <ul style="list-style-type: none"> ▶ 为高电压蓄电池充电 (→ 第 167 页)。 当高电压蓄电池充满电时，预进入智能气候控制将恢复运作。







驱动系统



显示信息	可能的原因 / 结果与 ▶ 解决方案
 <p>不允许拖车 参见使用说明书 (用户手册)</p>	<ul style="list-style-type: none"> * 驱动系统故障。 <ul style="list-style-type: none"> ▶ 仅应将车辆置于运输车或拖车上运送 (→ 第 316 页)。
 <p>行车声音提示 停止运作</p>	<ul style="list-style-type: none"> * 发声器 (声讯车辆警报系统) 出现故障。未产生车辆噪音。车辆可能无法被其他道路使用者听到。 <ul style="list-style-type: none"> ▶ 格外小心驾驶。 ▶ 请咨询具有资质的专业服务中心。
<p>如需停止车辆 按下启动/停止按钮 至少 3 秒钟 或 3 次</p>	<ul style="list-style-type: none"> * 您在车辆行驶过程中按下了启动/停止按钮。 <ul style="list-style-type: none"> ▶ 在车辆行驶过程中关闭驱动系统 (→ 第 155 页)。
<p>无法启动车辆 参见使用说明书 (用户手册)</p>	<ul style="list-style-type: none"> * 无法启动车辆。 驱动系统发生故障。 <ul style="list-style-type: none"> ▶ 关闭并锁止车辆。 ▶ 稍等片刻后, 解锁并重新启动车辆。 ▶ 如果显示信息再次出现且车辆未启动, 请咨询具有资质的专业服务中心。

显示信息	可能的原因 / 结果与 ▶ 解决方案
 <p>加注 冷却液 参见使用说明书 (用户手册)</p>	<p>* 冷却液液位过低。</p> <div style="border: 1px solid black; padding: 5px;"> <p>! 注意事项 冷却液不足对驱动系统造成的损坏</p> <p>▶ 避免在冷却液不足的情况下长途驾驶。</p> </div> <p>▶ 请到具有资质的专业服务中心检查驱动系统的冷却系统。</p>
 <p>冷却液 停车 关闭引擎</p>	<p>* 冷却液过热。</p> <p>▶ 根据交通状况立即停车并关闭驱动系统。</p> <div style="background-color: #e0e0e0; padding: 5px;"> <p>! 警告 过热的车辆造成的伤害风险</p> <p>如果您在车辆过热或前舱起火时开启前舱罩，可能发生下列情况：</p> <ul style="list-style-type: none"> • 您可能会接触到热气。 • 您可能会接触到其他溢出的热工作液。 <p>▶ 如果前舱内过热或起火，请保持前舱罩关闭并呼叫消防救援机构。</p> <p>▶ 如果需要开启前舱罩，请先让过热的车辆冷却。</p> </div> <p>▶ 等待，直至驱动系统冷却。</p> <p>▶ 确保至车辆散热器的空气供给未受阻。</p> <p>▶ 避免驱动系统过载，继续驾驶至最近的具有资质的专业服务中心。</p>

显示信息	可能的原因 / 结果与 ▶ 解决方案
	<ul style="list-style-type: none"> * 冷却系统检测到部件故障。 ▶ 避免驱动系统过载，继续驾驶至最近的具有资质的专业服务中心。
充电口盖板受阻 请手动打开	<ul style="list-style-type: none"> * 插座盖板未自动开启。可能有障碍物阻碍开启过程。 ▶ 确保开启区域内没有物品。 ▶ 再次开启插座盖板。
请手动关闭充电口盖板 防夹保护功能启用	<ul style="list-style-type: none"> * 插座盖板未自动关闭。可能有障碍物阻碍关闭过程。 ▶ 确保关闭区域内没有物品。 ▶ 再次关闭插座盖板。
请手动关闭充电口盖板 自动程序停止运作	<ul style="list-style-type: none"> * 插座盖板未自动关闭。插座盖板的电机可能有故障。 ▶ 手动关闭插座盖板。 ▶ 请咨询具有资质的专业服务中心。
 充电电缆已连接	<ul style="list-style-type: none"> * 请勿在已连接充电电缆的情况下起步。 ▶ 从车辆上断开充电电缆。
无法解锁 充电电缆 参见使用说明书（用户手册）	<ul style="list-style-type: none"> * 无法从充电站的插座中拔下充电电缆插头。

显示信息	可能的原因 / 结果与 ▶ 解决方案
	<ul style="list-style-type: none"> ▶ 按下充电站的紧急关闭开关。 <p>之后，如果无法拔下充电电缆插头：</p> <ul style="list-style-type: none"> ▶ 充电站操作员通过安装在充电站上的紧急呼叫按钮或紧急呼叫号码请求服务人员的帮助。
充电站故障 车辆暂时无法充电	<ul style="list-style-type: none"> * 充电站发生故障或未识别出汽车电子标识卡。 <ul style="list-style-type: none"> ▶ 在另一充电站开始充电过程。 <p>或者</p> <ul style="list-style-type: none"> ▶ 检查汽车电子标识卡，以确保其功能正常。
充电故障 请切换充电类型 参见使用说明书（用户手册）	<ul style="list-style-type: none"> * 充电站发生临时故障。 <ul style="list-style-type: none"> ▶ 请等待，直到排除故障。 <p>或者</p> <ul style="list-style-type: none"> ▶ 在另一充电站开始充电过程。
交流充电停止运作 请去授权服务中心	<ul style="list-style-type: none"> * 因故障无法开始充电过程。 <ul style="list-style-type: none"> ▶ 请咨询具有资质的专业服务中心。
直流充电停止运作 请去授权服务中心	<ul style="list-style-type: none"> * 因故障无法开始充电过程。 <ul style="list-style-type: none"> ▶ 请咨询具有资质的专业服务中心。



显示信息	可能的原因 / 结果与 ▶ 解决方案
 <p>驱动性能降低 参见使用说明书 (用户手册)</p>	<ul style="list-style-type: none"> * 驱动系统处于正常工作温度范围以外，例如由于车外温度极低或极高。 驱动系统动力输出降低。黄色功率降低警告灯  亮起。 当驱动系统的工作温度恢复正常时（例如短途行驶后），可以再次获得最大动力输出。显示信息消失并且黄色功率降低警告灯  将熄灭。 <ul style="list-style-type: none"> ▶ 请继续小心驾驶。 * 高电压蓄电池电量不足。 驱动系统动力输出降低。黄色功率降低警告灯  亮起。 <ul style="list-style-type: none"> ▶ 请继续小心驾驶。 ▶ 立即为高电压蓄电池充电。 * 如果驱动系统动力输出仍然降低，则驱动系统中存在故障。 <ul style="list-style-type: none"> ▶ 请继续小心驾驶。 ▶ 请咨询具有资质的专业服务中心。
<p>请为高压蓄电池充电 否则可能无法启动电机</p>	<ul style="list-style-type: none"> * 由于高电压蓄电池温度可能下降，在车辆重新启动之前，启动能力或可达里程数可能会显著下降。 <ul style="list-style-type: none"> ▶ 为高电压蓄电池充电 (→ 第 167 页)。
<p>READY 请稍候 正在预热蓄电池 参见使用说明书 (用户手册)</p>	<ul style="list-style-type: none"> * 操作准备就绪  并接合变速箱档位 。 高电压蓄电池加热至工作温度。这一过程可能需要几分钟，如果风挡玻璃除霜功能  启用，时间可能会延长。

显示信息	可能的原因 / 结果与 ▶ 解决方案
	<p>接合变速箱档位 D 后，加热过程结束。但是，行驶时，输出功率明显受限，直到高电压蓄电池达到工作温度。</p>
<p>驱动系统正在准备...</p>	<ul style="list-style-type: none"> * 正在测试驱动系统的绝缘件。该过程可能需要持续最多 10 秒钟。
 <p>蓄电池电量过低 停车 立即充电</p>	<ul style="list-style-type: none"> * 高电压蓄电池电量过低，无法再驾驶车辆。无法重新启动驱动系统。当驱动系统重新启动时，将再次出现信息蓄电池电量过低 停车 立即充电。 <ul style="list-style-type: none"> ▶ 根据交通状况立即停车。 ▶ 为高电压蓄电池充电 (→ 第 167 页)。
 <p>蓄电池过热 停车, 所有人下车! 尽可能停在露天空旷处</p>	<ul style="list-style-type: none"> * 高电压蓄电池过热。存在火灾风险。 <ul style="list-style-type: none"> ▶ 根据交通状况立即停车。 ▶ 如果可能，将车辆停在开阔区域并确保车辆驾驶员及所有乘客下车。 ① 车辆辅助功能可能会自动启用，例如作为智能气候控制组成部分的空气内循环模式。 ▶ 请勿继续驾驶。 ▶ 如果有烟出现，请立即离开危险区域并呼叫消防救援机构。 ▶ 即使外部没有着火迹象，也请咨询具有资质的专业服务中心。

显示信息	可能的原因 / 结果与 ▶ 解决方案
 <p>故障</p>	<ul style="list-style-type: none"> * 驱动系统故障。还将响起警告音。 ▶ 请咨询具有资质的专业服务中心。
 <p>故障 请去授权服务中心</p>	<ul style="list-style-type: none"> * 驱动系统故障。 ▶ 请咨询具有资质的专业服务中心。
 <p>检查高压系统 参见使用说明书（用户手册）</p>	<ul style="list-style-type: none"> * 驱动系统功能受限。 ▶ 请咨询具有资质的专业服务中心。
<p>请勿中途熄火 直接驶向授权服务中心</p>	<ul style="list-style-type: none"> * 由于发生故障，无法重新启动驱动系统。 ▶ 请勿关闭驱动系统，继续驾驶至最近的具有资质的专业服务中心。

显示信息	可能的原因 / 结果与 ▶ 解决方案
 <p>驱动性能和续航里程降低 参见使用说明书（用户手册）</p>	<p>* 高电压蓄电池发生故障。 输出功率和可达里程将严重受限。</p> <ul style="list-style-type: none"> ▶ 关闭并锁止车辆。 ▶ 稍等片刻后，解锁并重新启动车辆。 <p>如果显示信息再次出现：</p> <ul style="list-style-type: none"> ▶ 请继续小心驾驶。 ▶ 为高电压蓄电池充满电（→ 第 167 页）。 <p>如果输出功率和可达里程仍然降低，则驱动系统中存在故障。</p> <ul style="list-style-type: none"> ▶ 请继续小心驾驶。 ▶ 请咨询具有资质的专业服务中心。
<p>车辆无法启动 参见使用说明书（用户手册）</p>	<p>* 无法启动车辆。 驱动系统发生故障。</p> <ul style="list-style-type: none"> ▶ 关闭并锁止车辆。 ▶ 稍等片刻后，解锁并重新启动车辆。 ▶ 如果显示信息再次出现且车辆未启动，请咨询具有资质的专业服务中心。
<p>驱动故障 最高时速受限 请停车</p>	<p>* 驱动系统故障。 最高车速受限。驱动系统将在几公里内关闭。</p>

显示信息	可能的原因 / 结果与 ▶ 解决方案
	<ul style="list-style-type: none"> ▶ 根据交通状况立即停车并关闭驱动系统。请勿继续驾驶。 ▶ 请勿牵引车辆；必要时停止牵引。 ▶ 请咨询具有资质的专业服务中心。
<p>驱动故障 最高时速严重受限 参见使用说明书（用户手册）</p>	<ul style="list-style-type: none"> * 驱动系统故障。最高车速受限。 ▶ 请咨询具有资质的专业服务中心。
<div data-bbox="82 458 272 557" data-label="Image"> </div> <p>蓄电池电力过低 为高压蓄电池充电</p>	<ul style="list-style-type: none"> * 高电压蓄电池电量已降至储备水平。 ▶ 为高电压蓄电池充电 (→ 第 167 页)。
<div data-bbox="82 664 272 762" data-label="Image"> </div> <p>故障</p>	<ul style="list-style-type: none"> * 驱动系统故障。车辆的输出功率受限。 ▶ 请咨询具有资质的专业服务中心。



显示信息	可能的原因 / 结果与 ▶ 解决方案
 <p>停车 关闭引擎</p>	<ul style="list-style-type: none"> * 驱动系统故障。 <ul style="list-style-type: none"> ▶ 根据交通状况立即停车并关闭驱动系统。请勿继续驾驶。 ▶ 请勿牵引车辆；必要时停止牵引。 ▶ 请咨询具有资质的专业服务中心。
 <p>故障 请去授权服务中心</p>	<ul style="list-style-type: none"> * 驱动系统故障。 <ul style="list-style-type: none"> ▶ 请咨询具有资质的专业服务中心。
 <p>性能 严重受限</p>	<ul style="list-style-type: none"> * 高电压蓄电池发生故障。 输出功率和可达里程将严重受限。 <ul style="list-style-type: none"> ▶ 关闭并锁止车辆。 ▶ 稍等片刻后，解锁并重新启动车辆。 <p>如果显示信息再次出现：</p> <ul style="list-style-type: none"> ▶ 请继续小心驾驶。 ▶ 为高电压蓄电池充满电 (→ 第 167 页)。 <p>如果输出功率和可达里程仍然降低，则驱动系统中存在故障。</p> <ul style="list-style-type: none"> ▶ 请继续小心驾驶。



显示信息	可能的原因 / 结果与 ▶ 解决方案
	<ul style="list-style-type: none"> ▶ 请咨询具有资质的专业服务中心。
<p>高压蓄电池故障 约 XXXkm 后将无法启动 请 去授权服务中心 (黄色显 示信息)</p>	<ul style="list-style-type: none"> * 高电压蓄电池发生故障。 行驶显示的里程后, 将无法再启动电力驱动系统。 ▶ 务必到具有资质的专业服务中心进行与高电压蓄电池相关的必要保养工作。
<p>高压蓄电池故障 约 XXXkm 后将无法启动 请 去授权服务中心 (红色显 示信息)</p>	<ul style="list-style-type: none"> * 高电压蓄电池发生故障。 行驶显示的里程后, 将无法再启动电力驱动系统。 ▶ 请立即到具有资质的专业服务中心进行与高电压蓄电池相关的必要保养工作。
<p>高压蓄电池故障 请勿再次 启动车辆 请去授权服务中 心</p>	<ul style="list-style-type: none"> * 高电压蓄电池发生故障。 驱动系统被关闭后, 将无法再重新启动。 ▶ 请勿关闭驱动系统, 继续驾驶至最近的具有资质的专业服务中心。

车辆

显示信息	可能的原因 / 结果与 ▶ 解决方案
	<p>* 由于软件升级失败，驾驶员显示屏停止运作。 每次启动电机时，将显示该显示信息。</p> <p>▲ 警告 驾驶员显示屏故障造成的事故风险</p> <p>如果驾驶员显示屏损坏失灵或出现故障，您将无法识别影响安全相关系统的功能限制。这可能会影响操作安全性。</p> <p>▶ 请尽快安全驻车并咨询具有资质的专业服务中心。</p> <p>例如，如果驾驶员显示屏出现故障，您可能无法识别影响安全相关系统的功能限制或车速显示。车辆的操作安全性可能受到影响 (→ 第 267 页)。</p> <p>▶ 请立即到具有资质的专业服务中心检查车辆。</p>
<p>车辆行驶准备就绪 电机将在车辆上锁时或几分钟后自动关闭</p>	<p>* 当车辆处于驾驶就绪状态时，您离开车辆。</p> <p>▶ 下车并固定车辆以防溜车，并随身携带钥匙。</p> <p>▶ 如未离开车辆，请关闭座椅加热器等电气设备。否则，12 伏蓄电池可能电量耗尽，且仅能使用备用蓄电池启动电机（跨接起动）。</p>
<p>平视显示 暂时不可用 参见使用说明书（用户手册）</p>	<p>* 平视显示暂时不可用。可能的原因：</p> <ul style="list-style-type: none"> • 电源故障 • 信号干扰

显示信息	可能的原因 / 结果与 ▶ 解决方案
	<ul style="list-style-type: none"> ▶ 根据交通状况停车并关闭车辆，然后再次开启。 ▶ 如果显示信息仍然出现，请咨询具有资质的专业服务中心。
平视显示 停止运作	<ul style="list-style-type: none"> * 平视显示系统存在内部故障。 ▶ 请咨询具有资质的专业服务中心。
平视显示 当前亮度已降低 参见使用说明书（用户手册）	<ul style="list-style-type: none"> * 平视显示亮度变暗。可能的原因： <ul style="list-style-type: none"> • 摄像头摄像范围内的风挡玻璃脏污 • 外部亮度信号故障 ▶ 开启风挡玻璃雨刮器。 ▶ 必要时请清洁风挡玻璃。 ▶ 关闭车辆，然后再次将其开启 ▶ 如果显示信息仍然出现，请咨询具有资质的专业服务中心。
 <p>转向故障 小心驾驶 请去授权服务中心</p>	<ul style="list-style-type: none"> * 助力转向出现故障。因此，转向特性可能受影响。 ▶ 请继续小心驾驶。 ▶ 请咨询具有资质的专业服务中心。

显示信息	可能的原因 / 结果与 ▶ 解决方案
 <p>转向故障 操作费力 参见 使用说明书 (用户手册)</p>	<p>* 动力转向辅助系统故障。</p> <p>▲ 警告 已更改的转向特性造成的事故风险</p> <p>如果动力转向辅助系统部分或完全故障，您将需要更大的力进行转向。</p> <ul style="list-style-type: none"> ▶ 如果可以安全转向，请继续小心行驶。 ▶ 请立即到访或咨询具有资质的专业服务中心。
 <p>转向故障 立即停车 参见 使用说明书 (用户手册)</p>	<p>* 转向系统故障。转向性能严重受损。</p> <p>▲ 警告 转向特性受损时的事故风险</p> <p>如果转向系统未能按照预期运行，则将危及车辆的操作安全性。</p> <ul style="list-style-type: none"> ▶ 注意道路及交通状况，尽快将车安全地停在路边。在任何情况下都不要继续驾驶。 ▶ 请咨询具有资质的专业服务中心。
 <p>后轮主动转向 暂时故障</p>	<p>* 后轴转向系统暂时不可用。转弯直径可能变大。</p> <ul style="list-style-type: none"> ▶ 根据交通状况停车并重新启动车辆。 <p>如果显示信息没有消失，请进行以下操作：</p> <ul style="list-style-type: none"> ▶ 请继续小心驾驶。 ▶ 请咨询具有资质的专业服务中心。

显示信息	可能的原因 / 结果与 ▶ 解决方案
 <p>后轮主动转向 故障 请去授权服务中心</p>	<ul style="list-style-type: none"> * 后轴转向系统故障。 后轴不具有转向性能。 直线行驶时，方向盘可能会倾斜。 ▶ 调整您的车速，继续小心驾驶。 ▶ 请立即咨询具有资质的专业服务中心。
 <p>后轮主动转向 故障 立即停车</p>	<ul style="list-style-type: none"> * 后轴转向系统故障。 后轴不具有转向性能。 直线行驶时，方向盘可能会明显倾斜。 取决于方向盘的倾斜位置，方向盘还会出现振动并将持续响起警告音。 <div style="background-color: #f0f0f0; padding: 5px; margin-top: 10px;"> <p>▲ 警告 转向特性受损时的事故风险</p> <p>如果转向系统未能按照预期运行，则将危及车辆的操作安全性。</p> <ul style="list-style-type: none"> ▶ 注意道路及交通状况，尽快将车安全地停在路边。在任何情况下都不要继续驾驶。 ▶ 请咨询具有资质的专业服务中心。 </div> <ul style="list-style-type: none"> ▶ 停车时，请注意加大的车辆宽度。
<p>防滑链模式 超过最高速度</p>	<ul style="list-style-type: none"> * 已超出防滑链模式最高允许车速。 ▶ 降低车速。

显示信息	可能的原因 / 结果与 ▶ 解决方案
主动式引擎盖 故障 参见使用说明书 (用户手册)	<ul style="list-style-type: none"> * 保护式前舱罩 (行人保护) 出现故障或在触发后停止运作。 ▶ 请咨询具有资质的专业服务中心。
氛围灯 警告辅助停止运作	<ul style="list-style-type: none"> * 环境照明系统无法提供全部视觉警告辅助功能。 ▶ 锁止车辆并在几分钟后再次解锁。 ▶ 如果显示信息频繁出现, 请咨询具有资质的专业服务中心。
	<ul style="list-style-type: none"> * 至少有一个车门未关闭。 ▶ 关闭所有车门。
	<ul style="list-style-type: none"> * 前舱罩未关闭。 <div style="background-color: #f0f0f0; padding: 5px; margin: 5px 0;"> <p>▲ 警告 前舱罩未锁止时行驶造成的事故风险</p> <p>前舱罩可能开启并阻挡您的视野。</p> <ul style="list-style-type: none"> ▶ 行驶时切勿解锁前舱罩。 ▶ 每次行车前, 请确保前舱罩已锁止。 </div> <ul style="list-style-type: none"> ▶ 根据交通状况立即停车。 ▶ 请勿继续驾驶。 ▶ 请咨询具有资质的专业服务中心。

显示信息	可能的原因 / 结果与 ▶ 解决方案
	<ul style="list-style-type: none"> * 行李箱盖未关闭。 ▶ 关闭行李箱盖。
 <p>左后座椅靠背 未锁止 (示例)</p>	<ul style="list-style-type: none"> * 相应座椅的座椅靠背未卡入位。 ▶ 向后折叠座椅靠背，直至其卡入位。
 <p>加注 清洗液</p>	<ul style="list-style-type: none"> * 风挡玻璃清洗液储液罐内的风挡玻璃清洗液液位已经低于最小值。 ▶ 加注清洗液 (→ 第 301 页)。
 <p>清洗液盖板 已开启</p>	<ul style="list-style-type: none"> * 清洗液加注口盖板开启。 ▶ 关闭清洗液加注口盖板 (→ 第 301 页)。
<p>雨刮器 故障</p>	<ul style="list-style-type: none"> * 风挡玻璃雨刮器有故障。 ▶ 重启车辆。

显示信息	可能的原因 / 结果与 ▶ 解决方案
	如果显示信息仍出现： ▶ 请咨询具有资质的专业服务中心。

变速箱

显示信息	可能的原因 / 结果与 ▶ 解决方案
仅在车辆静止时 选择 P 档	* 只有在车辆处于静止状态时，才能选择驻车档 P 。 ▶ 踩下制动踏板以停车。 ▶ 当车辆处于静止状态时，将变速箱切换至驻车档 P 。
踩下制动踏板 将换档杆从 P 档移出	* 您已试图将变速箱从驻车档 P 换入另一个变速箱档位。 ▶ 踩下制动踏板。 ▶ 选择变速箱档位 D 、 R 或空档 N 。
如需将换档杆从 P 档或 N 档移出 请踩下制动踏板 并启动车辆	* 您已试图将变速箱从驻车档 P 或空档 N 换入另一个变速箱档位。 ▶ 踩下制动踏板。 ▶ 启动车辆。 ▶ 切换变速箱档位。
要挂入 D 档或 R 档 请先踩下制动踏板	* 您已试图选择变速箱档位 D 或 R 。

显示信息	可能的原因 / 结果与 ▶ 解决方案
	<ul style="list-style-type: none"> ▶ 踩下制动踏板。 ▶ 选择变速箱档位 D 或 R。
要挂入 R 档 请先踩下制动踏板	<ul style="list-style-type: none"> * 您已试图选择变速箱档位 R。 ▶ 踩下制动踏板。 ▶ 选择变速箱档位 R。
施加驻车制动进行驻车 请去授权服务中心	<ul style="list-style-type: none"> * 驻车档位 P 应急电源发生故障。 ▶ 请咨询具有资质的专业服务中心。 ▶ 此时，在关闭车辆之前，请务必手动选择驻车档位 P。 ▶ 离开车辆前，请施加电动驻车制动。
溜车风险 驾驶员侧车门开启 未挂入 P 档	<ul style="list-style-type: none"> * 驾驶员侧车门未完全关闭且选择变速箱档位 D、R 或空档 N。可能会造成溜车。 ▶ 关闭车辆时选择驻车档 P。
溜车风险 施加驻车制动进行驻车	<ul style="list-style-type: none"> * 变速箱故障。无法挂入驻车档 P。 ▶ 安全驻车。 ▶ 使用电动驻车制动器固定车辆，以防溜车。 ▶ 在坡路上时，应将前轮转向路缘，以使车辆在溜车时朝路缘移动。

显示信息	可能的原因 / 结果与 ▶ 解决方案
溜车风险 已手动启用 N 档 无法自动换至 P 档	<p>* 当车辆处于静止状态或以极低速度行驶时，在驱动系统或车辆启动时挂入空档 [N]。</p> <div style="border: 1px solid black; padding: 5px; margin: 5px 0;"> <p>! 注意事项 溜车造成的车辆损坏</p> <p>当车辆关闭或驾驶员侧车门开启时，驻车档位 [P] 自动接合功能停用。可能会造成溜车。</p> <ul style="list-style-type: none"> ▶ 做好制动准备。 ▶ 切勿让车辆无人看管。 </div> <ul style="list-style-type: none"> ▶ 踩下制动踏板直至车辆停止。 ▶ 当踩住制动踏板使车辆处于静止状态时，接合驻车档 [P]。 ▶ 要在踩下制动踏板的状态下继续行驶，选择变速箱档位 [D] 或 [R]。
已自动启用 N 档 请重新挂挡	<p>* 在车辆滑行或行驶时自动挂入空档 [N]。</p> <ul style="list-style-type: none"> ① 当您在空档 [N] 下打开驾驶员侧车门时，驻车档 [P] 将自动接合。 ▶ 当踩住制动踏板使车辆处于静止状态时，接合驻车档 [P]。 ▶ 要在踩下制动踏板的状态下继续行驶，选择变速箱档位 [D] 或 [R]。
已挂入 N 档 请挂入所需档位	<p>* 车辆在空档 [N] 下滑行或移动时踩下加速踏板。</p> <ul style="list-style-type: none"> ▶ 要加速行驶时，选择变速箱档位 [D] 或 [R]。

显示信息	可能的原因 / 结果与 ▶ 解决方案
无法换至倒档 请去授权服务中心	<ul style="list-style-type: none">* 变速箱故障。无法选择变速箱档位 [R]。<ul style="list-style-type: none">▶ 请咨询具有资质的专业服务中心。
变速箱 故障 停车	<ul style="list-style-type: none">* 变速箱故障。变速箱自动切换至空档 [N]。<ul style="list-style-type: none">▶ 根据交通状况立即停车。▶ 踩下制动踏板。▶ 挂入驻车档 [P]。▶ 请咨询具有资质的专业服务中心。
请勿换档 直接驶向授权服务中心	<ul style="list-style-type: none">* 变速箱故障。无法再改变变速箱档位。<ul style="list-style-type: none">▶ 当变速箱处于档位 [D] 时，请咨询具有资质的专业服务中心且勿切换变速箱档位。▶ 对于其他所有变速箱档位，请安全驻车。▶ 请咨询具有资质的专业服务中心。
辅助蓄电池 故障（白色显示信息）	<ul style="list-style-type: none">* 辅助蓄电池有故障。<ul style="list-style-type: none">▶ 请咨询具有资质的专业服务中心。▶ 此时，在关闭车辆之前，请务必手动选择驻车档位 [P]。▶ 离开车辆前，请施加电动驻车制动。

制动器

显示信息



驻车制动器 参见使用说明书
(用户手册)

可能的原因 / 结果与 ▶ 解决方案

- * 黄色指示灯 亮起。电动驻车制动器故障。

施加制动:

- ▶ 关闭车辆, 然后再次将其开启
- ▶ 手动施加电动驻车制动 (→ 第 185 页)。

如果无法施加电动驻车制动:

- ▶ 请咨询具有资质的专业服务中心。
- ▶ 必要时还应固定停驻的车辆, 以防溜车。

- * 黄色指示灯 和红色指示灯 亮起。电动驻车制动器故障。

解除制动:

- ▶ 关闭车辆, 然后再次将其开启
- ▶ 手动解除电动驻车制动 (→ 第 185 页)。



或者

- ▶ 自动解除电动驻车制动 (→ 第 184 页)。

如果仍无法解除电动驻车制动:

- ▶ 请勿继续驾驶。请咨询具有资质的专业服务中心。

- * 黄色指示灯 亮起且红色指示灯 闪烁。电动驻车制动器出现故障。
无法施加或解除电动驻车制动。



显示信息	可能的原因 / 结果与 ▶ 解决方案
	<ul style="list-style-type: none">▶ 关闭车辆，然后再次将其开启施加制动：<ul style="list-style-type: none">▶ 解除电动驻车制动然后手动施加电动驻车制动 (→ 第 185 页)。解除制动：<ul style="list-style-type: none">▶ 施加电动驻车制动然后将其手动解除。如果无法施加电动驻车制动或红色指示灯  持续闪烁：<ul style="list-style-type: none">▶ 请勿继续驾驶。请咨询具有资质的专业服务中心。▶ 必要时还应固定停驻的车辆，以防溜车。* 施加或解除电动驻车制动后，黄色指示灯  亮起且红色指示灯  闪烁约 10 秒钟。然后保持亮起或熄灭。电动驻车制动器出现故障。<ul style="list-style-type: none">如果电量过低：<ul style="list-style-type: none">▶ 为 12 伏蓄电池充电。施加制动：<ul style="list-style-type: none">▶ 手动施加电动驻车制动。如果无法施加电动驻车制动：<ul style="list-style-type: none">▶ 请咨询具有资质的专业服务中心。



显示信息	可能的原因 / 结果与 ▶ 解决方案
	<p>▶ 必要时还应固定停驻的车辆，以防溜车。</p> <p>解除制动：</p> <p>▶ 如果满足自动解除的条件且电动驻车制动未自动解除，则手动解除电动驻车制动 (→ 第 185 页)。</p> <p>如果仍无法解除电动驻车制动：</p> <p>▶ 请勿继续驾驶。请咨询具有资质的专业服务中心。</p>
 <p>松开 驻车制动器</p>	<p>* 红色指示灯  闪烁。</p> <p>行车时施加电动驻车制动：</p> <ul style="list-style-type: none"> • 不满足电动驻车制动自动解除的条件 (→ 第 184 页)。 • 您正在使用电动驻车制动器进行紧急制动 (→ 第 185 页)。 <p>▶ 检查自动解除电动驻车制动的条件。</p> <p>▶ 请手动解除电动驻车制动。</p>
 <p>启动车辆 然后松开驻车制动器</p>	<p>* 红色指示灯  亮起。</p> <p>您尝试在车辆关闭的情况下解除电动驻车制动。</p> <p>▶ 开启车辆。</p>

显示信息	可能的原因 / 结果与 ▶ 解决方案
 <p>立刻制动</p>	<ul style="list-style-type: none"> * 在保持（HOLD）功能启用的情况下出现故障。同时可能会响起有规律的提示音。无法启动车辆系统。 ▶ 立即用力踩下制动踏板，直至显示信息消失。无法再次启动车辆系统。
 <p>故障 参见使用说明书 (用户手册)</p>	<ul style="list-style-type: none"> * 制动助力功能减弱。坡道起步辅助系统可能受影响。 <div style="background-color: #f0f0f0; padding: 5px; margin-top: 10px;"> <p>▲ 警告 制动系统故障造成的事故风险</p> <p>如果制动系统故障，则制动特性可能受到影响。</p> <ul style="list-style-type: none"> ▶ 小心驾驶。 ▶ 请立即到具有资质的专业服务中心检查制动系统。 </div>
 <p>故障 停车</p>	<ul style="list-style-type: none"> * 制动助力功能减弱，并且制动特性可能受到影响。 <div style="background-color: #f0f0f0; padding: 5px; margin-top: 10px;"> <p>▲ 警告 制动助力故障时的事故及伤害风险</p> <p>如果制动助力故障，则可能需要增加踩下制动踏板的力量来进行制动。制动特性可能受到影响。紧急制动时制动距离可能增加。</p> <ul style="list-style-type: none"> ▶ 请立即停在安全位置。请勿继续驾驶！ ▶ 请咨询具有资质的专业服务中心。 </div>



显示信息	可能的原因 / 结果与 ▶ 解决方案
 <p data-bbox="133 308 350 339">检查 制动液液位</p>	<p data-bbox="528 197 955 225">* 制动液储液罐中的制动液不足。</p> <div data-bbox="556 246 1937 472"><p data-bbox="566 256 1050 288">▲ 警告 制动液液位低时的事故风险</p><p data-bbox="576 306 1276 334">如果制动液液位过低，制动效果和制动特性可能受损。</p><ul data-bbox="576 348 1316 458" style="list-style-type: none"><li data-bbox="576 348 1316 376">▶ 注意道路及交通状况，尽快安全停车。请勿继续驾驶。<li data-bbox="576 389 1050 417">▶ 请咨询具有资质的专业服务中心。<li data-bbox="576 430 842 458">▶ 请勿加注制动液。</div>
<p data-bbox="133 493 471 552">检查制动衬片 参见使用说明书（用户手册）</p>	<p data-bbox="528 493 868 521">* 制动片已达到磨损极限。</p> <ul data-bbox="556 531 1030 559" style="list-style-type: none"><li data-bbox="556 531 1030 559">▶ 请咨询具有资质的专业服务中心。



驾驶和驾驶安全系统

显示信息	可能的原因 / 结果与 ▶ 解决方案
 <p data-bbox="70 458 381 526">暂时不可用 参见使用说明书 (用户手册)</p>	<p data-bbox="467 246 1542 360">* 防抱死制动系统 (ABS) 和电控车辆稳定行驶系统 (ESP®) 暂时不可用。其他驾驶系统和驾驶安全系统 [例如制动辅助系统 (BAS)] 也可能暂时不可用。制动系统将继续正常工作。紧急制动情况下的制动距离可能会增加。</p> <div data-bbox="493 381 1876 609" style="border: 1px solid black; padding: 5px;"> <p data-bbox="506 391 1701 425">▲ 警告 防抱死制动系统 (ABS) 和电控车辆稳定行驶系统 (ESP®) 发生故障时的打滑风险</p> <p data-bbox="512 443 1663 515">车轮在制动过程中可能会抱死, 电控车辆稳定行驶系统 (ESP®) 无法稳定车辆。可操控性和制动特性严重受损, 制动距离可能增加。此外, 其他驾驶安全系统也将停用。</p> <ul style="list-style-type: none"> <li data-bbox="512 526 1528 557">▶ 在适宜的路段小心行驶并进行小幅度的转向运动, 车速超过 30 公里/小时。 <li data-bbox="512 567 1528 598">▶ 如果显示信息未消失, 请立即咨询具有资质的专业服务中心。请谨慎驾驶。 </div>
 <p data-bbox="70 847 381 914">停止运作 参见使用说明书 (用户手册)</p>	<p data-bbox="467 635 1512 749">* 防抱死制动系统 (ABS) 和电控车辆稳定行驶系统 (ESP®) 故障。其他驾驶系统和驾驶安全系统 [例如制动辅助系统 (BAS)] 也可能存在故障。制动系统将继续正常工作。紧急制动情况下的制动距离可能会增加。</p> <div data-bbox="493 769 1876 894" style="border: 1px solid black; padding: 5px;"> <p data-bbox="506 780 1641 814">▲ 警告 防抱死制动系统 (ABS) 和电控车辆稳定行驶系统 (ESP®) 故障时的打滑风险</p> <p data-bbox="512 831 1663 904">车轮在制动过程中可能会卡住, 电控车辆稳定行驶系统 (ESP®) 不能稳定车辆。可操控性和制动特性严重受损, 制动距离可能增加。此外, 其他驾驶安全系统也将停用。</p> </div>

显示信息	可能的原因 / 结果与 ▶ 解决方案
	<ul style="list-style-type: none"> ▶ 请继续小心驾驶。 ▶ 请立即到具有资质的专业服务中心检查防抱死制动系统（ABS）和电控车辆稳定行驶系统（ESP®）。
 <p>暂时不可用 参见使用说明书（用户手册）</p>	<p>* 电控车辆稳定行驶系统（ESP®）暂时不可用。 其他驾驶系统和驾驶安全系统 [例如制动辅助系统（BAS）] 也可能存在故障。</p> <p>▲ 警告 电控车辆稳定行驶系统（ESP®）故障时的打滑风险</p> <p>如果电控车辆稳定行驶系统（ESP®）故障，电控车辆稳定行驶系统（ESP®）无法保持车辆稳定。此外，其他驾驶安全系统也将停用。</p> <ul style="list-style-type: none"> ▶ 在适宜的路段小心行驶并进行小幅度的转向运动，车速超过 30 公里/小时。 ▶ 如果显示信息未消失，请立即咨询具有资质的专业服务中心。请谨慎驾驶。
 <p>停止运作 参见使用说明书（用户手册）</p>	<p>* 电控车辆稳定行驶系统（ESP®）发生故障。 其他驾驶系统和驾驶安全系统 [例如制动辅助系统（BAS）] 也可能存在故障。 制动系统将继续正常工作。紧急制动情况下的制动距离可能会增加。</p> <p>▲ 警告 电控车辆稳定行驶系统（ESP®）故障时的打滑风险</p> <p>如果电控车辆稳定行驶系统（ESP®）故障，电控车辆稳定行驶系统（ESP®）无法保持车辆稳定。此外，其他驾驶安全系统也将停用。</p>





显示信息	可能的原因 / 结果与 ▶ 解决方案
	<ul style="list-style-type: none"> ▶ 小心驾驶。 ▶ 请到具有资质的专业服务中心检查电控车辆稳定行驶系统（ESP®）。
<div style="border: 1px solid black; padding: 5px; margin-bottom: 5px; text-align: center; font-weight: bold; font-size: 24px;">EBD</div> <div style="border: 1px solid black; padding: 5px; margin-bottom: 5px; text-align: center; font-weight: bold; font-size: 24px;">(ABS)</div> <div style="border: 1px solid black; padding: 5px; margin-bottom: 5px; text-align: center;">  </div> <p style="color: blue; font-size: 12px;">停止运作 参见使用说明书 (用户手册)</p>	<p>* 电子制动力分配（EBD）、防抱死制动系统（ABS）和电控车辆稳定行驶系统（ESP®）故障。其他驾驶系统和驾驶安全系统 [例如制动辅助系统（BAS）] 也可能存在故障。</p> <div style="background-color: #f0f0f0; padding: 5px; margin-bottom: 5px;"> <p>▲ 警告 电子制动力分配（EBD）、防抱死制动系统（ABS）和电控车辆稳定行驶系统（ESP®）故障时的打滑风险。</p> </div> <p>车轮在制动过程中可能会卡住，电控车辆稳定行驶系统（ESP®）不能稳定车辆。可操控性和制动特性严重受损，制动距离可能增加。此外，其他驾驶安全系统也将停用。</p> <ul style="list-style-type: none"> ▶ 请继续小心驾驶。 ▶ 请立即到具有资质的专业服务中心检查制动系统。
<div style="border: 1px solid black; padding: 5px; margin-bottom: 5px; text-align: center; font-weight: bold; font-size: 24px;">HOLD</div> <p style="color: blue; font-size: 12px;">关闭</p>	<p>* 由于车辆打滑或启用条件未满足，保持（HOLD）功能停用。</p> <p>▶ 随后重新启用保持（HOLD）功能或查看保持（HOLD）功能的启用条件（→ 第 191 页）。</p>
<p style="color: blue; font-size: 12px;">受限模式 已启用 驱动性能降低</p>	<ul style="list-style-type: none"> * 代驾模式启用。车辆加速度受限（→ 第 192 页）。 * 关怀模式启用。车辆加速度受限（→ 第 193 页）。



显示信息	可能的原因 / 结果与 ▶ 解决方案
 <p>注意力辅助系统: 请勿疲劳驾驶!</p>	<ul style="list-style-type: none"> * 注意力辅助系统探测到驾驶员的疲劳状况或注意力不集中的状况 (→ 第 193 页)。 <ul style="list-style-type: none"> ▶ 必要时, 稍事休息。
 <p>注意力辅助系统 瞌睡警告 请勿疲劳驾驶!</p>	<ul style="list-style-type: none"> * 注意力辅助系统检测到微睡眠迹象 (→ 第 193 页)。还将响起警告音。 <ul style="list-style-type: none"> ▶ 立即休息一下。 ▶ 按下左侧触摸式控制键并确认显示信息。
<p>注意力辅助系统 保持注意力! (白色显示信息)</p>	<ul style="list-style-type: none"> * 注意力辅助系统检测到驾驶员没有查看交通状况 (→ 第 193 页)。还将响起警告音。 <ul style="list-style-type: none"> ▶ 再次将注意力集中到路面上。
<p>注意力辅助系统 保持注意力! (黄色显示信息)</p>	<ul style="list-style-type: none"> * 注意力辅助系统已检测到, 在发出警告后驾驶员没有查看交通状况 (→ 第 193 页)。还将响起连续警告音。 <ul style="list-style-type: none"> ▶ 将注意力转回到交通状况上。 ▶ 按下左侧触摸式控制键并确认显示信息。

显示信息	可能的原因 / 结果与 ▶ 解决方案
 <p>--- km/h</p>	<ul style="list-style-type: none"> * 由于未满足所有的启用条件，因此定速巡航控制无法启用。 <ul style="list-style-type: none"> ▶ 请遵守定速巡航控制的启用条件 (→ 第 196 页)。
<p>定速巡航控制 停止运作</p>	<ul style="list-style-type: none"> * 定速巡航控制故障。 <ul style="list-style-type: none"> ▶ 请咨询具有资质的专业服务中心。
<p>定速巡航控制和 限速功能 停止运作</p>	<ul style="list-style-type: none"> * 定速巡航控制和限速器故障。 <ul style="list-style-type: none"> ▶ 请咨询具有资质的专业服务中心。
<p>定速巡航控制 关闭</p>	<ul style="list-style-type: none"> * 定速巡航控制已停用。 如果还响起警告音，说明定速巡航控制已自动停用 (→ 第 195 页)。
 <p>--- km/h</p>	<ul style="list-style-type: none"> * 限速器可能暂时无法接合。如果问题原因不再出现，系统将再次可用。
 <p>待机</p>	<ul style="list-style-type: none"> * 如果将加速踏板踩过阻力点（强制降档），限速器将切换至停用模式 (→ 第 196 页)。

显示信息	可能的原因 / 结果与 ▶ 解决方案
限速功能 停止运作	<ul style="list-style-type: none"> * 限速器故障。 ▶ 请咨询具有资质的专业服务中心。
速度限制 (冬季轮胎) XXX km/h	<ul style="list-style-type: none"> * 您已达到冬季轮胎的最高允许存储速度。无法超出此速度。
交通标志辅助系统 暂时不可用 参见使用说明书 (用户手册)	<ul style="list-style-type: none"> * 交通标志辅助系统暂时不可用。 如果问题原因不再出现，系统将再次可用。 ▶ 按照交通规则继续驾驶。
交通标志辅助系统 停止运作	<ul style="list-style-type: none"> * 交通标志辅助系统有故障。 ▶ 按照交通规则继续驾驶。 或者 ▶ 根据交通状况停车并重新启动车辆。 ▶ 如果显示信息未消失：请咨询具有资质的专业服务中心。
 故障 最高车速 80 km/h	<ul style="list-style-type: none"> * 空气悬挂系统仅在有限的范围内起作用。车辆的操控性可能受到影响。 <div style="border: 1px solid black; padding: 5px; margin-top: 10px;"> <p>! 注意事项 大幅度转向可能损坏前轴轮胎或翼子板</p> <ul style="list-style-type: none"> ▶ 行车时避免大幅度转向并听刮擦声。 ▶ 如果听到刮擦声，根据道路及交通状况靠边停车，并尽可能设定较高的车身水平高度。 </div>

显示信息	可能的原因 / 结果与 ▶ 解决方案
 <p>停车 车身水平高度太低</p>	<ul style="list-style-type: none"> ▶ 以适合当前车身水平高度的方式继续驾驶，但车速不要超过 80 公里/小时。 ▶ 请咨询具有资质的专业服务中心。 <p>* 车身水平高度过低，但车辆已起步。</p> <ul style="list-style-type: none"> ▶ 请根据交通情况停车。 车身将升至选定的车身水平高度。 ▶ 等到显示信息消失后才能起步。 <p>如果显示信息未消失并且还响起警告音，则说明空气悬挂系统出现故障：</p> <ul style="list-style-type: none"> ▶ 车速不超过 80 公里/小时，且应立即咨询具有资质的专业服务中心。 <div style="border: 1px solid black; padding: 5px; margin-top: 10px;"> <p>! 注意事项 大幅度转向可能损坏前轴轮胎或翼子板</p> <ul style="list-style-type: none"> ▶ 行车时避免大幅度转向并听刮擦声。 ▶ 如果听到刮擦声，根据道路及交通状况靠边停车，并尽可能设定较高的车身水平高度。 </div> <ul style="list-style-type: none"> ▶ 设定较高的车身水平高度 (→ 第 223 页)。 根据故障的不同，车辆将被升高。

显示信息	可能的原因 / 结果与 ▶ 解决方案
 <p>正在降低</p>	<ul style="list-style-type: none"> * 车身水平高度将因以下原因而降低： <ul style="list-style-type: none"> • 已选择另一个驾驶模式。 • 已超出限速。 • 已按下按钮更改车身水平高度。
 <p>正在升起</p>	<ul style="list-style-type: none"> * 车辆正调节至所选择的水平高度。
 <p>最高车速 20km/h</p>	<ul style="list-style-type: none"> * 空气悬挂系统仅在有限的范围内起作用。 当前车身水平高度过高。车辆的操控性可能受到影响。 <ul style="list-style-type: none"> ▶ 车速不超过 20 公里/小时。 ▶ 请咨询具有资质的专业服务中心。
 <p>压缩机 正在冷却</p>	<ul style="list-style-type: none"> * 由于短时间内频繁更改车身水平高度，首先必须冷却压缩机以设定选定的车身水平高度。 压缩机冷却后，车辆将继续升高至所选的车身水平高度。 <ul style="list-style-type: none"> ▶ 以适合当前车身水平高度的方式继续驾驶。确保有足够的离地间隙。

显示信息	可能的原因 / 结果与 ► 解决方案
 请减速驾驶	<ul style="list-style-type: none">* 对于所选的车身水平高度来说，您的驾驶速度过快。<ul style="list-style-type: none">► 降低车速，然后重新选择所需的车身水平高度。
 车身正在升起 请稍候	<ul style="list-style-type: none">* 车身水平高度过低。车身将升至选定的车身水平高度。<ul style="list-style-type: none">► 等到显示信息消失后才能起步。

驾驶员辅助系统

显示信息	可能的原因 / 结果与 ► 解决方案
 --- km/h	<ul style="list-style-type: none">* 由于未满足所有启用条件，智能领航限距功能（Active Distance Assist DISTRONIC）无法启用。<ul style="list-style-type: none">► 满足智能领航限距功能（Active Distance Assist DISTRONIC）的启用条件（→ 第 201 页）。

显示信息	可能的原因 / 结果与 ▶ 解决方案
 <p>待机</p>	<ul style="list-style-type: none"> * 如果将加速踏板踩至超出智能领航限距功能（Active Distance Assist DISTRONIC）设置，系统将切换至被动模式（→ 第 198 页）。
 <p>关闭</p>	<ul style="list-style-type: none"> * 智能领航限距功能（Active Distance Assist DISTRONIC）已停用。如果还响起警告音，则说明智能领航限距功能（Active Distance Assist DISTRONIC）已自动停用（→ 第 201 页）。
<p>智能领航限距功能 （Active Distance Assist DISTRONIC）暂时不可用 参见使用说明书（用户手册）</p>	<ul style="list-style-type: none"> * 智能领航限距功能（Active Distance Assist DISTRONIC）暂时不可用。环境条件超出系统限制（→ 第 198 页）。一旦环境条件在系统限制范围内，系统将再次可用。 <ul style="list-style-type: none"> ▶ 请继续小心驾驶。 或者 <ul style="list-style-type: none"> ▶ 如果显示信息未消失，则根据交通情况停车，并重新启动车辆。
<p>智能领航限距功能 （Active Distance Assist DISTRONIC）停止运作</p>	<ul style="list-style-type: none"> * 智能领航限距功能（Active Distance Assist DISTRONIC）故障。其他驾驶系统和驾驶安全系统也可能存在故障。 <ul style="list-style-type: none"> ▶ 请继续小心驾驶。 或者

显示信息	可能的原因 / 结果与 ▶ 解决方案
	<ul style="list-style-type: none"> ▶ 根据交通状况停车并重新启动车辆。 ▶ 如果显示信息未消失：请咨询具有资质的专业服务中心。
智能领航限距功能 (Active Distance Assist DISTRONIC) 重新可用	<ul style="list-style-type: none"> * 智能领航限距功能 (Active Distance Assist DISTRONIC) 恢复运作。 ▶ 开启智能领航限距功能 (Active Distance Assist DISTRONIC) (→ 第 201 页)。
主动式制动辅助系统 功能当前受限 参见使用说明书 (用户手册)	<ul style="list-style-type: none"> * 对于配有驾驶辅助组件的车辆，以下功能可能暂时无法使用或只有部分功能可用： <ul style="list-style-type: none"> • 主动式制动辅助系统 (带横向探测功能) • 避让转向辅助系统 • 预防性安全系统增强版 (PRE-SAFE® PLUS) <p>配备盲点辅助系统的车辆：预防性安全系统增强版 (PRE-SAFE® PLUS) 暂时不可用。 环境条件超出系统限制 (→ 第 209 页)。 未配备驾驶辅助组件的车辆：主动式制动辅助系统 (ABA) 暂时不可用。</p> <ul style="list-style-type: none"> ▶ 请继续小心驾驶。 一旦环境条件在系统限制范围内，系统将再次可用。 <p>或者</p> <ul style="list-style-type: none"> ▶ 如果显示信息未消失，则根据交通情况停车，并重新启动车辆。
主动式制动辅助系统 (Active Distance Assist DISTRONIC) 功能受限 参见使用说明书 (用户手册)	<ul style="list-style-type: none"> * 对于配有驾驶辅助组件的车辆，以下功能可能暂时无法使用或只有部分功能可用： <ul style="list-style-type: none"> • 主动式制动辅助系统 (带横向探测功能) • 避让转向辅助系统

显示信息	可能的原因 / 结果与 ▶ 解决方案
	<ul style="list-style-type: none"> • 预防性安全系统增强版（PRE-SAFE® PLUS） <p>未配备驾驶辅助组件的车辆：主动式制动辅助系统暂时不可用或只有部分功能可用。</p> <ul style="list-style-type: none"> ▶ 请继续小心驾驶。 <p>或者</p> <ul style="list-style-type: none"> ▶ 根据交通状况停车并重新启动车辆。 ▶ 如果显示信息未消失：请咨询具有资质的专业服务中心。
智能领航转向功能 暂时不可用参见使用说明书（用户手册）	<ul style="list-style-type: none"> * 智能领航转向功能暂时不可用。 <p>环境条件超出系统限制（→ 第 204 页）。</p> <p>一旦环境条件在系统限制范围内，系统将再次可用。</p> <ul style="list-style-type: none"> ▶ 继续驾驶 ▶ 必要时检查轮胎气压。
智能领航转向功能 停止运作	<ul style="list-style-type: none"> * 智能领航转向功能故障。智能领航限距功能（Active Distance Assist DISTRONIC）保持可用。 <ul style="list-style-type: none"> ▶ 继续驾驶 <p>或者</p> <ul style="list-style-type: none"> ▶ 根据交通状况停车并重新启动车辆。 ▶ 如果显示信息未消失：请咨询具有资质的专业服务中心。

显示信息	可能的原因 / 结果与 ▶ 解决方案
	<ul style="list-style-type: none"> * 智能领航转向功能已达到系统限制 (→ 第 204 页)。您在相当长的一段时间内没有独立进行转向操作。 ▶ 请您亲自控制车辆转向并根据交通状况继续驾驶。
<p>由于多次紧急停车 智能领航转向功能 暂时不可用</p>	<ul style="list-style-type: none"> * 智能领航转向功能因多次紧急停车暂时不可用。 ▶ 请您亲自控制车辆转向并根据交通状况停车。 ▶ 关闭车辆，然后再次将其开启 智能领航转向功能再次可用。
 <p>紧急停车启用</p>	<ul style="list-style-type: none"> * 双手未放在方向盘上。智能领航转向功能将启动紧急停止 (→ 第 204 页)。 ▶ 将双手放在方向盘上。 有关取消紧急停止的信息 (→ 第 206 页)。
<p>主动式紧急停车辅助系统暂时不可用 参见使用说明书 (用户手册)</p>	<ul style="list-style-type: none"> * 主动式紧急停车辅助系统暂时不可用。环境条件超出系统限制 (→ 第 206 页)。一旦环境条件在系统限制范围内，系统将再次可用。 ▶ 继续驾驶 或者 ▶ 如果显示信息未消失，则根据交通情况停车，并重新启动车辆。 * 未配备驾驶辅助组件的车辆：由于多次紧急停止，主动式紧急停车辅助系统暂时不可用。

显示信息	可能的原因 / 结果与 ▶ 解决方案
	<ul style="list-style-type: none"> ▶ 请您亲自控制车辆转向并根据交通状况停车。 ▶ 关闭车辆，然后再次将其开启 主动式紧急停车辅助系统再次可用。
主动式紧急停车辅助系统 停止运作	<ul style="list-style-type: none"> * 主动式紧急停车辅助系统故障。 <ul style="list-style-type: none"> ▶ 继续驾驶 或者 ▶ 根据交通状况停车并重新启动车辆。 ▶ 如果显示信息未消失：请咨询具有资质的专业服务中心。
主动式车道变更辅助系统 暂时不可用 见使用说明书 (用户手册)	<ul style="list-style-type: none"> * 主动式车道变更辅助系统暂时不可用。 环境条件超出系统限制 (→ 第 208 页)。 一旦环境条件在系统限制范围内，系统将再次可用。 <ul style="list-style-type: none"> ▶ 继续驾驶 或者 ▶ 如果显示信息未消失，则根据交通情况停车，并重新启动车辆。
主动式车道变更辅助系统 停止运作	<ul style="list-style-type: none"> * 主动式车道变更辅助系统有故障。 <ul style="list-style-type: none"> ▶ 继续驾驶 或者 ▶ 根据交通状况停车并重新启动车辆。

显示信息	可能的原因 / 结果与 ► 解决方案
拥堵辅助系统 暂时不可用 参见使用说明书 (用户手册)	<ul style="list-style-type: none"> ► 如果显示信息未消失：请咨询具有资质的专业服务中心。 <p>* 拥堵辅助系统暂时不可用。智能领航限距功能（Active Distance Assist DISTRONIC）和智能领航转向功能仍然可用。环境条件超出系统限制 (→ 第 198 页)。</p> <p>一旦环境条件在系统限制范围内，系统将再次可用。</p> <ul style="list-style-type: none"> ► 继续驾驶
拥堵辅助系统 停止运作 参见使用说明书 (用户手册)	<p>* 拥堵辅助系统故障。</p> <p>拥堵辅助系统已停用。智能领航限距功能（Active Distance Assist DISTRONIC）和智能领航转向功能仍然可用。</p> <ul style="list-style-type: none"> ► 继续驾驶 <p>或者</p> <ul style="list-style-type: none"> ► 根据交通状况停车并重新启动车辆。 ► 如果显示信息未消失：请咨询具有资质的专业服务中心。
盲点辅助系统 暂时不可用 参见使用说明书 (用户手册)	<p>* 盲点辅助系统暂时不可用。</p> <p>已达到系统限制 (→ 第 218 页)。</p> <p>如果问题原因不再出现，系统将再次可用。</p> <ul style="list-style-type: none"> ► 继续驾驶 <p>或者</p> <ul style="list-style-type: none"> ► 如果显示信息未消失，则根据交通情况停车，并重新启动车辆。

显示信息	可能的原因 / 结果与 ▶ 解决方案
盲点辅助系统 停止运作	<ul style="list-style-type: none">* 盲点辅助系统或下车警告有故障。<ul style="list-style-type: none">▶ 继续驾驶或者▶ 根据交通状况停车并重新启动车辆。▶ 如果显示信息未消失：请咨询具有资质的专业服务中心。
主动式 盲点辅助系统 暂时不可用 参见使用说明书（用户手册）	<ul style="list-style-type: none">* 主动式盲点辅助系统暂时不可用。 已达到系统限制（→ 第 218 页）。 如果问题原因不再出现，系统将再次可用。<ul style="list-style-type: none">▶ 继续驾驶或者▶ 如果显示信息未消失，则根据交通情况停车，并重新启动车辆。
主动式 盲点辅助系统 停止运作	<ul style="list-style-type: none">* 主动式盲点辅助系统或下车警告有故障。<ul style="list-style-type: none">▶ 继续驾驶或者▶ 根据交通状况停车并重新启动车辆。▶ 如果显示信息未消失：请咨询具有资质的专业服务中心。

显示信息	可能的原因 / 结果与 ▶ 解决方案
主动式 车道保持辅助系统 暂时不可用 参见使用说明书 (用户手册)	<ul style="list-style-type: none"> * 主动式车道保持辅助系统暂时不可用。 环境条件超出系统限制 (→ 第 221 页)。 一旦环境条件在系统限制范围内, 系统将再次可用。 ▶ 继续驾驶
主动式 车道保持辅助系统 停止运作	<ul style="list-style-type: none"> * 主动式车道保持辅助系统故障。 ▶ 继续驾驶 或者 ▶ 根据交通状况停车并重新启动车辆。 ▶ 如果显示信息未消失: 请咨询具有资质的专业服务中心。
主动式车道保持辅助系统 功能受限 参见使用说明书 (用户手册)	<ul style="list-style-type: none"> * 主动式车道保持辅助系统可用但是受限。 ▶ 继续驾驶 或者 ▶ 根据交通状况停车并重新启动车辆。 ▶ 如果显示信息未消失: 请咨询具有资质的专业服务中心。
<div data-bbox="82 781 272 881" data-label="Image"> </div> 紧急停车启用	<ul style="list-style-type: none"> * 双手未放在方向盘上。主动式车道保持辅助系统将启动紧急停止 (→ 第 221 页)。 ▶ 将双手放在方向盘上。 有关取消紧急停止的信息 (→ 第 206 页)。

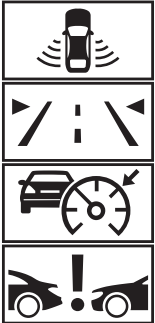
显示信息	可能的原因 / 结果与 ▶ 解决方案
 <p>暂时不可用 传感器脏污</p>	<p>* 前部和转角雷达传感器（下文简称“传感器”）故障。可能的原因：</p> <ul style="list-style-type: none">• 传感器脏污• 大雨天、雪天或类似天气情况下• 无其他车流的长途城际旅程（例如在沙漠中） <p>驾驶系统和驾驶安全系统可能出现故障或暂时无法使用。制动系统、转向系统和驱动系统将继续正常工作。</p> <p>▶ 请继续小心驾驶。</p> <p>一旦引发问题的原因不复存在，则驾驶系统和驾驶安全系统将再次可用，并且相应的标识将消失。如果显示信息没有消失，请进行以下操作：</p> <ul style="list-style-type: none">▶ 请根据交通情况停车。▶ 从外侧清洁所有传感器护盖（→ 第 186 页）。▶ 重启车辆。

显示信息



摄像头视野受限 参见使用说明书（用户手册）

可能的原因 / 结果与 ▶ 解决方案

* 多功能摄像头视野受限制。可能的原因：

- 多功能摄像头摄像范围内的风挡玻璃脏污
- 大雨、大雪或大雾或类似天气情况下
- 风挡玻璃内侧或外侧起雾：在某些天气情况下，特别是在寒冷季节，风挡玻璃内侧或外侧可能会起雾。

① 借助加热器，风挡玻璃上的雾气将在短时间内自动清除。视野受限制只是暂时的。驾驶系统和驾驶安全系统可能出现故障或暂时无法使用。制动系统、转向系统和驱动系统将继续正常工作。

- ▶ 请继续小心驾驶。
- ▶ 从外侧除雾，刮扫一次 (→ 第 134 页)。
- ▶ 从内侧除雾，按下  (→ 第 145 页)。

一旦引发问题的原因不复存在，则驾驶系统和驾驶安全系统将再次可用，并且相应的标识将消失。如果在约 15 分钟的较长行驶时间后显示信息仍不消失：

- ▶ 请根据交通情况停车。
- ▶ 清洁风挡玻璃，特别是多功能摄像头所在的位置 (→ 第 186 页)。
- ▶ 重启车辆。

显示信息	可能的原因 / 结果与 ▶ 解决方案
驾驶员摄像头 观察范围暂时受阻 受影响功能：参见使用说明书（用户手册）	<ul style="list-style-type: none"> * 驾驶员摄像头视野缩小。可能的原因： <ul style="list-style-type: none"> • 物体或标签进入驾驶员摄像头视线范围。 • 驾驶员摄像头脏污。 ▶ 保持驾驶员摄像头视野无阻碍。 ▶ 必要时清洁驾驶员摄像头。请遵守有关显示屏的车内护理说明 (→ 第 306 页)。
更改方向盘位置/座椅位置 直至可以看见 屏幕上的 6 个点	<ul style="list-style-type: none"> * 驾驶员摄像头无法捕捉到您的视线。 ▶ 改变方向盘和座椅位置，直到屏幕顶部边缘出现 6 个点。 如果 30 分钟后驾驶员摄像头再次无法检测到您的视线，则显示信息将再次出现。 如果您确认显示信息并且驾驶员摄像头在整个行程中无法检测到您的视线，则显示信息将不再出现。
驾驶员摄像头 停止运作 参见使用说明书（用户手册）	<ul style="list-style-type: none"> * 驾驶员摄像头故障。 ▶ 请咨询具有资质的专业服务中心。
预防性安全系统 停止运作 参见使用说明书（用户手册）	<ul style="list-style-type: none"> * 预防性安全系统（PRE-SAFE®）功能故障。 ▶ 请咨询具有资质的专业服务中心。
预防性安全系统 侧面碰撞保护功能 停止运作 参见使用说明书（用户手册）	<ul style="list-style-type: none"> * 预防性安全系统（PRE-SAFE®）自适应侧面碰撞保护功能出现故障，或在触发后不起作用。 ▶ 请咨询具有资质的专业服务中心。
预防性安全系统增强版 停止运作 参见使用说明书（用户手册）	<ul style="list-style-type: none"> * 预防性安全系统增强版（PRE-SAFE® PLUS）系统出现故障。

412 显示信息和警告灯/指示灯

显示信息	可能的原因 / 结果与 ▶ 解决方案
	<ul style="list-style-type: none">▶ 继续驾驶或者▶ 根据交通状况停车并重新启动车辆。▶ 如果显示信息未消失：请咨询具有资质的专业服务中心。

驻车辅助系统

显示信息	可能的原因 / 结果与 ▶ 解决方案
驻车定位系统 停止运作 参见使用说明书（用户手册）	<ul style="list-style-type: none">* 驻车定位系统（PARKTRONIC）驻车辅助功能故障。如果问题原因不再出现，系统将再次可用。▶ 继续驾驶，同时注意车辆周围的环境。或者▶ 根据交通状况停车并重新启动车辆。▶ 如果显示信息仍然出现，请咨询具有资质的专业服务中心。
智能泊车和 驻车定位系统 停止运作 参见使用说明书（用户手册）	<ul style="list-style-type: none">* 智能泊车和驻车定位系统（PARKTRONIC）驻车辅助功能故障。如果问题原因不再出现，系统将再次可用。▶ 继续驾驶，同时注意车辆周围的环境。或者



显示信息	可能的原因 / 结果与 ▶ 解决方案
	<ul style="list-style-type: none"> ▶ 根据交通状况停车并重新启动车辆。 ▶ 如果显示信息仍然出现，请咨询具有资质的专业服务中心。
智能泊车 挪车辅助系统有 限可用 参见使用说明书 (用户手册)	<ul style="list-style-type: none"> * 智能泊车系统的挪车辅助功能暂时不可用或仅部分可用。 ▶ 清洁驻车系统和摄像头系统的所有传感器 (→ 第 305 页)。 ▶ 如果显示信息仍然出现，请咨询具有资质的专业服务中心。

梅赛德斯-奔驰紧急呼叫系统

显示信息	可能的原因 / 结果与 ▶ 解决方案
 <p>停止运作</p>	<ul style="list-style-type: none"> * 梅赛德斯-奔驰紧急呼叫系统故障。Mercedes me 互联系统也有故障。 ▶ 请咨询具有资质的专业服务中心。

蓄电池



显示信息	可能的原因 / 结果与 ▶ 解决方案
 <p>12 伏车载电气系统 请去授权服务中心</p>	<p>* 12 伏车载电气系统故障。</p> <ul style="list-style-type: none">▶ 请立即咨询具有资质的专业服务中心。
 <p>停车 参见使用说明书 (用户手册)</p>	<p>* 12 伏蓄电池无法继续充电，且电量过低。</p> <div data-bbox="493 498 1876 640" style="border: 1px solid gray; padding: 5px;"><p>! 注意事项 继续行驶可能造成驱动系统损坏</p><ul style="list-style-type: none">▶ 请勿继续驾驶。▶ 请咨询具有资质的专业服务中心。</div> <ul style="list-style-type: none">▶ 根据交通状况立即停车。请勿继续驾驶。▶ 关闭车辆。▶ 请咨询具有资质的专业服务中心。



显示信息	可能的原因 / 结果与 ▶ 解决方案
 <p>启动车辆 以便为 12 伏蓄 电池充电</p>	<p>* 车辆关闭且 12 伏蓄电池电量过低。</p> <ul style="list-style-type: none"> ▶ 关闭无需使用的电气设备。 ▶ 行驶 30-60 分钟。 <p>或者</p> <ul style="list-style-type: none"> ▶ 在充电站给车辆充电 (→ 第 167 页)。
 <p>停车 保持引擎在运转状态 下为 12 伏蓄电池充电</p>	<p>* 12 伏蓄电池充电电量过低。</p> <ul style="list-style-type: none"> ▶ 根据交通状况立即停车。请勿继续驾驶。 ▶ 让车辆保持运行状态 ▶ 如果显示信息消失：请继续驾驶。 ▶ 如果显示信息未消失：请咨询具有资质的专业服务中心。

轮胎气压监测器

显示信息	可能的原因 / 结果与 ▶ 解决方案
<p>轮胎气压监测器 暂时不可 用</p>	<p>* 存在强大的无线电信号源干扰。因此，未收到轮胎气压传感器的信号。轮胎气压监测系统暂时不可用。排除故障后，轮胎气压监测系统将会立即自动重启。</p> <ul style="list-style-type: none"> ▶ 继续驾驶
<p>轮胎气压监测器 停止运作</p>	<p>* 轮胎气压监测系统故障。</p>

显示信息	可能的原因 / 结果与 ▶ 解决方案
	<p>▲ 警告 轮胎气压监测系统故障时存在事故风险</p> <p>如果一个或多个轮胎出现压力流失时，轮胎气压监测系统无法发出警告。轮胎气压不足的轮胎可能影响行驶特性以及转向和制动性能。</p> <p>▶ 请到具有资质的专业服务中心检查轮胎气压监测系统。</p>
<p>轮胎气压监测器 停止运 作 没有车轮传感器</p>	<p>* 所装车轮未配备合适的轮胎气压传感器。轮胎气压监测系统停用。</p> <p>▶ 为车轮安装合适的轮胎气压传感器。</p>
 <p>没有车轮传感器</p>	<p>* 至少一个轮胎的轮胎气压传感器无信号。未显示受影响轮胎的气压值。</p> <p>▶ 请到具有资质的专业服务中心更换有故障的轮胎气压传感器。</p>
 <p>检查轮胎</p>	<p>* 一个或多个轮胎的轮胎气压明显降低。显示车轮位置。还将响起警告音。</p> <p>▲ 警告 轮胎气压不足造成的事故风险</p> <ul style="list-style-type: none"> • 轮胎可能破裂。 • 轮胎可能过度和/或不均匀地磨损。 • 行驶特性、转向特性和制动特性可能受到严重影响。

显示信息	可能的原因 / 结果与 ▶ 解决方案
	<p>可能导致您失去对车辆的控制。</p> <ul style="list-style-type: none"> ▶ 请遵守推荐的轮胎气压。 ▶ 如有必要调节轮胎气压。 <p>▶ 请根据交通情况停车。</p> <p>▶ 检查轮胎气压 (→ 第 326 页) 和轮胎。</p>
 <p>请校正 轮胎气压</p>	<p>* 至少一个轮胎的轮胎气压过低，或各车轮之间的轮胎气压相差过大。</p> <ul style="list-style-type: none"> ▶ 检查轮胎气压，必要时进行充气。 ▶ 轮胎气压符合推荐标准时，重启轮胎气压监测器 (→ 第 328 页)。
 <p>注意 轮胎故障</p>	<p>* 一个或多个轮胎的气压已突然降低。显示车轮位置。</p> <p>▲ 警告 使用泄气轮胎驾驶的事故风险</p> <ul style="list-style-type: none"> • 轮胎可能会过热并且损坏。 • 行驶特性以及转向特性和制动特性可能受到严重影响。 <p>可能导致您失去对车辆的控制。</p> <ul style="list-style-type: none"> ▶ 请勿使用泄气的轮胎驾驶。

显示信息	可能的原因 / 结果与 ▶ 解决方案
	<ul style="list-style-type: none"> ▶ 在应急模式下使用带轮胎低压续跑特性（MOExtend）的泄气的轮胎时，请勿超过允许的最长行驶距离及最高允许车速。 ▶ 请遵守有关泄气的轮胎的注意事项。 <p>在轮胎泄气时的注意事项，请参见 (→ 第 310 页)。</p> <ul style="list-style-type: none"> ▶ 请根据交通情况停车。 ▶ 检查轮胎。
 <p>轮胎过热</p>	<p>* 至少一个轮胎过热。受影响的轮胎显示为红色。在温度接近限值时，轮胎显示为黄色。</p> <p>▲ 警告 在轮胎过热时驾驶造成的事故风险 过热轮胎可能破裂。</p> <ul style="list-style-type: none"> ▶ 降低车速以冷却轮胎。
 <p>降低速度</p>	<p>* 至少一个轮胎过热。受影响的轮胎显示为红色。在温度接近限值时，轮胎显示为黄色。</p> <p>▲ 警告 在轮胎过热时驾驶造成的事故风险 过热轮胎可能破裂。</p> <ul style="list-style-type: none"> ▶ 降低车速以冷却轮胎。

警告灯和指示灯

指示灯和警告灯概述

启动车辆时，某些系统将会进行自测试。某些指示灯和警告灯可能会短暂亮起或闪烁。这是正常现象。仅当启动车辆后或在车辆行驶过程中，这些指示灯和警告灯亮起或闪烁才表示有故障。

驾驶员显示屏

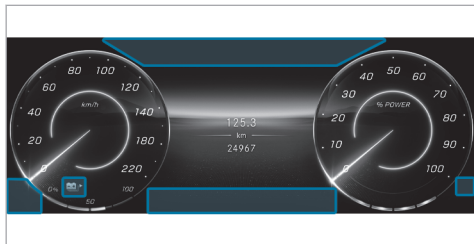

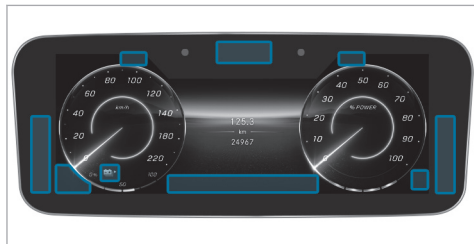

带驾驶员摄像头的驾驶员显示屏







指示灯和警告灯





驾驶员及乘客安全

-  约束系统警告灯 (→ 第 421 页)
-  安全带警告灯 (→ 第 421 页)





驱动系统

-  功率降低警告灯 (→ 第 422 页)
-  系统错误警告灯 (→ 第 422 页)
-  电气故障警告灯 (→ 第 422 页)
-  充电电缆已插入警告灯 (→ 第 422 页)

车辆

-  助力转向系统警告灯 (黄色) (→ 第 423 页)
-  助力转向系统警告灯 (红色) (→ 第 423 页)
-  后轴转向系统指示灯 (黄色) (→ 第 423 页)
-  后轴转向系统指示灯 (红色) (→ 第 423 页)

制动指示灯

-  电动驻车制动指示灯 (黄色) (→ 第 425 页)
-  电动驻车制动指示灯 (红色) (→ 第 425 页)
-  制动指示灯 (黄色) (→ 第 425 页)
-  制动指示灯 (红色) (→ 第 425 页)

驾驶和驾驶安全系统

-  防抱死制动系统 (ABS) 故障警告灯 (→ 第 428 页)

420 显示信息和警告灯/指示灯

-  电控车辆稳定行驶系统（ESP®）警告灯（→ 第 428 页）
-  电控车辆稳定行驶系统关闭（ESP® OFF）警告灯（→ 第 428 页）
-  注意力辅助系统（ATTENTION ASSIST）（→ 第 428 页）
-  交通标志辅助系统（→ 第 428 页）
-  车距警告灯（→ 第 428 页）
-  主动式制动辅助系统指示灯（→ 第 428 页）
-  主动式制动辅助系统指示灯（→ 第 428 页）
-  主动式制动辅助系统指示灯（→ 第 428 页）
-  空气悬挂系统（AIRMATIC）警告灯（→ 第 428 页）







梅赛德斯-奔驰紧急呼叫系统指示灯

-  梅赛德斯-奔驰紧急呼叫系统指示灯（→ 第 432 页）



轮胎气压监测器警告灯

-  轮胎气压监测器警告灯（→ 第 433 页）



车外照明

-  侧灯指示灯（→ 第 124 页）
-  近光指示灯（→ 第 124 页）
-  远光指示灯（→ 第 125 页）
-   转向信号指示灯（→ 第 125 页）
-  后雾灯指示灯（→ 第 124 页）

中央显示屏上的标识



-  起步防碰撞辅助系统（→ 第 240 页）
-  横向探测警报（→ 第 241 页）
-  挪车制动功能（→ 第 242 页）

驾驶员及乘客安全

警告灯/指示灯	可能的原因 / 结果与 ▶ 解决方案
 <p data-bbox="133 356 342 384">约束系统警告灯</p>	<p data-bbox="512 246 1056 308">* 车辆启动后，红色约束系统警告灯亮起。 约束系统故障 (→ 第 37 页)。</p> <div data-bbox="536 329 1937 584" style="border: 1px solid gray; padding: 5px;"> <p data-bbox="546 339 1064 370">▲ 危险 约束系统故障造成的死亡风险</p> <p data-bbox="552 387 1903 453">约束系统中的部件可能无意中被启用或未按预期在事故中展开。在发生事故时，高压车载电气系统可能无法按预期停用。</p> <p data-bbox="552 464 1346 495">如果您碰触到高压车载电气系统中损坏的部件，可能会触电。</p> <ul style="list-style-type: none"> <li data-bbox="552 505 1326 536">▶ 请立即到具有资质的专业服务中心检查和修理约束系统。 <li data-bbox="552 547 1030 578">▶ 发生事故后，立即关闭车辆电机。 </div> <ul style="list-style-type: none"> <li data-bbox="536 609 802 640">▶ 请继续小心驾驶。 <li data-bbox="536 650 975 681">▶ 请注意驾驶员显示屏上的信息。 <li data-bbox="536 692 1070 723">▶ 请立即咨询具有资质的专业服务中心。
 <p data-bbox="133 853 374 881">安全带警告灯闪烁</p>	<p data-bbox="512 743 1237 806">* 红色安全带警告灯闪烁，同时响起间歇警告音。 在车辆行驶过程中，驾驶员或前排乘客尚未系安全带。</p> <ul style="list-style-type: none"> <li data-bbox="536 816 883 847">▶ 系安全带 (→ 第 37 页)。 <li data-bbox="536 857 903 888">▶ 前排乘客座椅上放置了物品。 <li data-bbox="536 899 949 930">▶ 取下前排乘客座椅上的物品。

警告灯/指示灯	可能的原因 / 结果与 ▶ 解决方案
 <p>安全带警告灯亮起</p>	<ul style="list-style-type: none"> * 启动车辆后，红色安全带警告灯亮起。此外，还可能会响起间歇警告音。红色安全带警告灯提醒驾驶员和前排乘客系安全带。 ▶ 系安全带 (→ 第 37 页)。 <p>如果将物品放置在前排乘客座椅上，则红色安全带警告灯可能保持亮起。</p>

驱动系统

警告灯/指示灯	可能的原因 / 结果与 ▶ 解决方案
 <p>功率降低警告灯</p>	<ul style="list-style-type: none"> * 黄色功率降低警告灯亮起。驱动系统动力输出降低。 ▶ 请注意驾驶员显示屏上的信息。
 <p>系统故障警告灯</p>	<ul style="list-style-type: none"> * 当车辆处于操作准备就绪状态 READY 时，红色系统故障警告灯亮起。驱动系统有故障。 ▶ 请注意驾驶员显示屏上的信息。

警告灯/指示灯	可能的原因 / 结果与 ▶ 解决方案
 电气故障警告灯	<ul style="list-style-type: none">* 红色电气故障警告灯亮起。 电气系统有故障。 ▶ 请注意驾驶员显示屏上的信息。
 充电电缆已插入警告灯	<ul style="list-style-type: none">* 红色充电电缆已插入警告灯亮起。 请勿在已连接充电电缆的情况下起步。 ▶ 从车辆上断开充电电缆。



车辆



警告灯/指示灯	可能的原因 / 结果与 ▶ 解决方案
 动力转向系统警告灯（黄色）	<ul style="list-style-type: none">* 当车辆行驶时，黄色动力转向系统警告灯亮起。 助力辅助系统或转向系统本身有故障。 ▶ 请注意驾驶员显示屏上的信息。

警告灯/指示灯	可能的原因 / 结果与 ▶ 解决方案
 <p>动力转向系统警告灯（红色）</p>	<p>* 当车辆行驶时，红色助力转向警告灯亮起。助力辅助系统或转向系统本身有故障。</p> <div style="background-color: #f0f0f0; padding: 5px; margin-top: 10px;"> <p>▲ 警告 转向特性受损时的事故风险</p> <p>如果转向系统未能按照预期运行，则将危及车辆的操作安全性。</p> <ul style="list-style-type: none"> ▶ 注意道路及交通状况，尽快将车安全地停在路边。在任何情况下都不要继续驾驶。 ▶ 请咨询具有资质的专业服务中心。 </div> <p>▶ 请注意驾驶员显示屏上的信息。</p>
 <p>后轴转向系统警告灯（黄色）</p>	<p>* 当车辆运行时，黄色后轴转向系统警告灯亮起。后轴转向系统故障。</p> <p>▶ 请注意驾驶员显示屏上的信息。</p>
 <p>后轴转向系统警告灯（红色）</p>	<p>* 当车辆运行时，红色后轴转向系统警告灯亮起。后轴转向系统故障。</p> <div style="background-color: #f0f0f0; padding: 5px; margin-top: 10px;"> <p>▲ 警告 转向特性受损时的事故风险</p> <p>如果转向系统未能按照预期运行，则将危及车辆的操作安全性。</p> <ul style="list-style-type: none"> ▶ 注意道路及交通状况，尽快将车安全地停在路边。在任何情况下都不要继续驾驶。 </div>

警告灯/指示灯	可能的原因 / 结果与 ▶ 解决方案
	<p>▶ 请咨询具有资质的专业服务中心。</p> <p>▶ 请注意驾驶员显示屏上的信息。</p>



制动器



警告灯/指示灯	可能的原因 / 结果与 ▶ 解决方案
 <p>电动驻车制动指示灯（红色）</p>  <p>电动驻车制动指示灯（黄色）</p>	<p>* 红色电动驻车制动指示灯闪烁或亮起。 如果发生故障，黄色电动驻车制动指示灯同样亮起。</p> <p>▶ 请注意驾驶员显示屏上的信息。</p>

警告灯/指示灯	可能的原因 / 结果与 ▶ 解决方案
 <p>制动警告灯（黄色）</p>	<p>* 当车辆行驶时，黄色制动警告灯亮起。</p> <div style="border: 1px solid gray; padding: 5px; margin: 5px 0;"> <p>▲ 警告 制动系统故障时的事故及伤害风险</p> <p>如果制动系统故障，则制动特性将会受到影响。</p> <ul style="list-style-type: none"> ▶ 请立即停在安全位置。请勿继续驾驶！ ▶ 请立即到具有资质的专业服务中心检查制动系统。 </div> <p>坡道起步辅助系统可能出现故障。</p> <ul style="list-style-type: none"> ▶ 调整车速并小心驾驶，与前方车辆保持合适的距离。 ▶ 如果驾驶员显示屏上出现显示信息，请按照显示信息中的说明进行操作。 ▶ 请咨询具有资质的专业服务中心。
 <p>制动警告灯（红色）</p>	<p>* 当车辆行驶时，红色制动警告灯亮起。</p> <p>可能的原因：</p> <ul style="list-style-type: none"> • 制动助力故障，并且制动特性可能受到影响。 • 制动液储液罐中的制动液不足。 <ul style="list-style-type: none"> ▶ 请注意驾驶员显示屏上的信息。





警告灯/指示灯	可能的原因 / 结果与 ▶ 解决方案
	<p data-bbox="540 205 1953 246">▲ 警告 制动助力故障时的事故及伤害风险</p> <p data-bbox="540 256 1953 329">如果制动助力故障，则可能需要增加踩下制动踏板的力量来进行制动。制动特性可能受到影响。紧急制动时制动距离可能增加。</p> <ul data-bbox="540 339 1953 412" style="list-style-type: none"><li data-bbox="540 339 1953 370">▶ 请立即停在安全位置。请勿继续驾驶！<li data-bbox="540 370 1953 412">▶ 请咨询具有资质的专业服务中心。 <p data-bbox="540 443 1953 484">▲ 警告 制动液液位低时的事故风险</p> <p data-bbox="540 495 1953 526">如果制动液液位过低，制动效果和制动特性可能受损。</p> <ul data-bbox="540 536 1953 650" style="list-style-type: none"><li data-bbox="540 536 1953 567">▶ 注意道路及交通状况，尽快安全停车。请勿继续驾驶。<li data-bbox="540 567 1953 598">▶ 请咨询具有资质的专业服务中心。<li data-bbox="540 598 1953 650">▶ 请勿加注制动液。

驾驶和驾驶安全系统

警告灯/指示灯	可能的原因 / 结果与 ▶ 解决方案
 <p>防抱死制动系统 (ABS) 警告灯</p>	<p>* 当车辆行驶时，黄色防抱死制动系统 (ABS) 故障警告灯亮起。防抱死制动系统 (ABS) 故障。</p> <p>如果还伴随有警告音，说明电子制动力分配 (EBD) 有故障。</p> <p>其他驾驶系统和驾驶安全系统也可能存在故障。</p> <p>▶ 请注意驾驶员显示屏上的信息。</p> <div style="border: 1px solid black; padding: 5px; margin-top: 10px;"> <p>▲ 警告 电子制动力分配 (EBD) 或防抱死制动系统 (ABS) 故障时的打滑风险</p> <p>制动时车轮可能抱死。</p> <p>可操控性和制动特性严重受损，制动距离可能增加。此外，其他驾驶安全系统也将停用。</p> <p>▶ 请继续小心驾驶。</p> <p>▶ 请立即到具有资质的专业服务中心检查制动系统。</p> </div>
 <p>电控车辆稳定行驶系统 (ESP®) 警告灯闪烁</p>	<p>* 在车辆行驶过程中，黄色电控车辆稳定行驶系统 (ESP®) 警告灯闪烁。一个或多个车轮已达到其抓地能力极限 (→ 第 189 页)。</p> <p>▶ 根据当前的路况和天气状况调整驾驶方式。</p>

警告灯/指示灯	可能的原因 / 结果与 ▶ 解决方案
 <p>电控车辆稳定行驶系统 (ESP®) 警告灯亮起</p>	<p>* 当车辆行驶时，黄色电控车辆稳定行驶系统 (ESP®) 警告灯亮起。电控车辆稳定行驶系统 (ESP®) 发生故障。其他驾驶系统和驾驶安全系统 [例如制动辅助系统 (BAS)] 也可能存在故障。</p> <p>▶ 请注意驾驶员显示屏上的信息。</p> <p>▲ 警告 电控车辆稳定行驶系统 (ESP®) 故障时的打滑风险</p> <p>如果电控车辆稳定行驶系统 (ESP®) 故障，电控车辆稳定行驶系统 (ESP®) 无法保持车辆稳定。此外，其他驾驶安全系统也将停用。</p> <ul style="list-style-type: none"> ▶ 小心驾驶。 ▶ 请到具有资质的专业服务中心检查电控车辆稳定行驶系统 (ESP®)。
 <p>电控车辆稳定行驶系统关闭 (ESP® OFF) 警告灯</p>	<p>* 当车辆行驶时，黄色电控车辆稳定行驶系统关闭 (ESP® OFF) 警告灯亮起。电控车辆稳定行驶系统 (ESP®) 停用。其他驾驶系统和驾驶安全系统也可能停止运作。</p> <p>▲ 警告 电控车辆稳定行驶系统 (ESP®) 停用时驾驶的打滑风险</p> <p>电控车辆稳定行驶系统 (ESP®) 不能稳定车辆。其他驾驶安全系统的可用性也受限。</p> <ul style="list-style-type: none"> ▶ 请继续小心驾驶。 ▶ 仅在所需情况下停用电控车辆稳定行驶系统 (ESP®)。

警告灯/指示灯	可能的原因 / 结果与 ▶ 解决方案
	<p>如果电控车辆稳定行驶系统（ESP®）无法启用，则说明电控车辆稳定行驶系统（ESP®）故障。</p> <p>▶ 请立即到具有资质的专业服务中心检查电控车辆稳定行驶系统（ESP®）。</p> <p>▶ 请遵守有关停用电控车辆稳定行驶系统（ESP®）的注意事项（→ 第 189 页）。</p>
 <p>注意力辅助系统警告灯</p>	<p>* 注意力辅助系统警告灯亮起。 注意力辅助系统故障。</p> <p>▶ 请咨询具有资质的专业服务中心。</p>
 <p>交通标志辅助系统警告灯</p>	<p>* 交通标志辅助系统警告灯亮起。 交通标志辅助系统有故障。</p> <p>▶ 请注意驾驶员显示屏上的信息。</p>
 <p>车距警告灯</p>	<p>* 车辆行驶时，红色车距警告灯亮起。 就所选车速而言，与前方车辆的距离过短。 如果还响起警告音，则说明您正在以过高的车速接近障碍物。</p> <p>▶ 立即准备制动。</p> <p>▶ 增加车距。</p> <p>主动式制动辅助系统功能（→ 第 209 页）。</p>



警告灯/指示灯	可能的原因 / 结果与 ▶ 解决方案
 <p>主动式制动辅助系统警告灯</p>	<ul style="list-style-type: none"> * 主动式制动辅助系统警告灯亮起。由于传感器脏污或故障，系统不可用或功能范围受限。 ▶ 请注意驾驶员显示屏上的信息。
 <p>主动式制动辅助系统警告灯</p>	<ul style="list-style-type: none"> * 主动式制动辅助系统警告灯亮起。系统关闭或自动限制功能范围。 如果驾驶员未系安全带或启用了其他驾驶系统，可能会出现这种情况。 ▶ 请遵守有关主动式制动辅助系统的注意事项 (→ 第 209 页)。
 <p>主动式制动辅助系统警告灯</p>	<ul style="list-style-type: none"> * 主动式制动辅助系统警告灯亮起。起步后，系统的功能范围将因示教过程而受到限制。 取决于环境条件，示教过程可能需要几分钟。 ▶ 请遵守有关主动式制动辅助系统的注意事项 (→ 第 209 页)。
 <p>悬挂警告灯 (黄色)</p>	<ul style="list-style-type: none"> * 黄色空气悬挂系统 (AIRMATIC) 警告灯亮起。空气悬挂系统发生故障。 ▶ 请注意驾驶员显示屏上的信息。

警告灯/指示灯	可能的原因 / 结果与 ▶ 解决方案
 <p>悬挂警告灯（红色）</p>	<p>* 红色空气悬挂系统警告灯亮起。空气悬挂系统发生故障。</p> <div style="border: 1px solid gray; padding: 5px; margin-top: 10px;"> <p>! 注意事项 车辆的行驶特性将发生明显变化。</p> <p>▶ 请咨询具有资质的专业服务中心。</p> </div> <p>▶ 请注意驾驶员显示屏上的信息。</p> <p>▶ 请咨询具有资质的专业服务中心。</p>

梅赛德斯-奔驰紧急呼叫系统

警告灯/指示灯	可能的原因 / 结果与 ▶ 解决方案
 <p>梅赛德斯-奔驰紧急呼叫系统警告灯</p>	<p>* 梅赛德斯-奔驰紧急呼叫系统故障。Mercedes me 互联系统也有故障。</p> <p>▶ 请咨询具有资质的专业服务中心。</p>

轮胎气压监测器

警告灯/指示灯	可能的原因 / 结果与 ▶ 解决方案
 <p>轮胎气压监测系统警告灯 闪烁</p>	<p>* 黄色轮胎气压监测器警告灯（压力流失/故障）闪烁约 1 分钟，然后保持亮起。 轮胎气压监测系统故障。</p> <p>▲ 警告 轮胎气压监测系统故障时存在事故风险 如果一个或多个轮胎出现气压流失时，轮胎气压监测系统无法发出警告。 轮胎气压不足的轮胎可能影响行驶特性以及转向和制动性能。</p> <p>▶ 请到具有资质的专业服务中心检查轮胎气压监测系统。</p>
 <p>轮胎气压监测系统警告灯 亮起</p>	<p>* 黄色轮胎气压监测系统警告灯（气压流失/故障）亮起。 轮胎气压监测系统探测到至少有一个轮胎出现气压流失。</p> <p>▲ 警告 轮胎气压不足造成的事故风险</p> <ul style="list-style-type: none"> • 轮胎可能破裂。 • 轮胎可能过度和/或不均匀地磨损。 • 行驶特性、转向特性和制动特性可能受到严重影响。 <p>可能导致您失去对车辆的控制。</p> <p>▶ 请遵守推荐的轮胎气压。 ▶ 如有必要调节轮胎气压。</p>

434 显示信息和警告灯/指示灯

警告灯/指示灯	可能的原因 / 结果与 ▶ 解决方案
	<ul style="list-style-type: none"><li data-bbox="469 194 814 225">▶ 请根据交通情况停车。<li data-bbox="469 236 800 267">▶ 检查轮胎气压和轮胎。

1, 2, 3 ...	
（钥匙）电池.....	68
4MATIC.....	167
A	
AMG TRACK PACE	
功能.....	270
配置.....	274
赛道比赛.....	271
遥测显示.....	273
直线比赛.....	273
App	
Mercedes me 互联.....	292
遥控泊车助手.....	237
AVAS.....	152
安全背心.....	309
安全带	
调节高度.....	37
后排座椅安全带状态显示.....	38
护理.....	306
解开.....	47
警告灯.....	38
系安全带.....	37

启用/停用安全带调节.....	43
正确系安全带注意事项.....	36
自动收紧.....	42
安全带调节	
功能.....	42
开启/关闭.....	43
安全带紧急拉紧器	
充气.....	43
安全带警告.....	38
安全系统.....	187
安装	
防滑链.....	325
轮胎/车轮.....	336
安装车牌（前部）.....	25
安装附件	
有限制的保护.....	44
按摩模式.....	103, 104
按需控制功能.....	23
B	
把手.....	93
版权.....	34

保持（HOLD）功能	
功能.....	191
开启/关闭.....	191
保持安全车距	
智能领航限距功能（Active Distance Assist DISTRONIC）.....	201
保护	
受限.....	44
保护式前舱罩.....	300
保险丝	
保险丝分配表.....	322
后排.....	323
驾驶室.....	323
前排乘客脚部位置.....	323
说明.....	322
保养.....	298
保养到期日.....	298
保养管理	
传输的数据.....	299
说明.....	299
保养时间间隔显示.....	298
泄气的轮胎	
补胎胶（TIREFIT）组件.....	311
说明.....	310

- | | | | | | |
|-------------------|-----|-----------------------|-----|---------------------|-----|
| 杯座 | | | | | |
| 后排..... | 118 | 箔膜覆盖 | | 便捷开启功能..... | 86 |
| 备件..... | 21 | 雷达和超声波传感器..... | 186 | 儿童安全锁（后排）..... | 65 |
| 备选路径..... | 279 | 在摄像头/传感器上..... | 186 | 开启/关闭..... | 85 |
| 备用轮胎, 应急备用轮胎..... | 338 | 补胎胶..... | 311 | 使用钥匙关闭..... | 87 |
| 备用钥匙..... | 69 | 补胎胶（TIREFIT）组件, 轮胎充气压 | | 使用钥匙开启..... | 86 |
| 比吸收率（SAR）..... | 341 | 缩机 | | 问题..... | 87 |
| 便捷关闭功能..... | 87 | 存储位置..... | 311 | 雨天自动关闭功能..... | 86 |
| 便捷开启功能..... | 86 | | | 自动功能..... | 86 |
| 变速箱 | | C | | 侧风稳定控制辅助系统..... | 190 |
| 变速箱档位..... | 165 | Car-to-X 智能云端交互系统 | | 插座 | |
| 变速箱档位显示..... | 165 | 地图上的显示..... | 283 | 12 伏（前排乘客脚部位置）..... | 119 |
| 动态操控选择（DYNAMIC | | COC 文件, 合格证书..... | 339 | 插座盖板..... | 167 |
| SELECT）按钮..... | 163 | 菜单（驾驶员显示屏） | | 车窗 | |
| 挂入倒档..... | 166 | 说明..... | 248 | 便捷开启功能..... | 86 |
| 挂入行驶档..... | 167 | 操控性 | | 除冰..... | 143 |
| 驾驶模式..... | 163 | 异常..... | 325 | 除雾..... | 145 |
| 接合空档..... | 166 | 操纵制动功能..... | 242 | 护理..... | 305 |
| 选择驻车档..... | 166 | 操作安全..... | 23 | 开启/关闭..... | 85 |
| 直接选档换挡杆..... | 165 | 侧部气囊..... | 47 | 使用钥匙开启..... | 86 |
| 变速箱档位显示..... | 165 | 侧车窗 | | 车窗气囊..... | 47 |
| | | 便捷关闭功能..... | 87 | 车道保持辅助系统..... | 221 |
| | | | | 车道变更辅助系统..... | 208 |

- 车道识别
 主动式车道保持辅助系统..... 221
 主动式车道变更辅助系统..... 208
- 车灯
 车内照明..... 132
 城市照明..... 128
 地形补偿..... 128
 定位照明..... 132
 动态近光灯..... 127
 对照明系统的责任..... 124
 恶劣天气照明..... 128
 高速公路模式..... 128
 靠左侧行驶的国家或地区驾驶时的车灯调节..... 124
 后雾灯..... 125
 开启/关闭智能照明系统..... 128
 设定近光灯..... 131
 危险警告灯..... 126
 雾灯（光程扩大）..... 128
 延时关闭时间..... 131
 远光灯..... 125
 阅读灯..... 132
 智能数字大灯（DIGITAL LIGHT）..... 127
 主动照明功能..... 127
 转角照明灯功能..... 127
 转向信号灯..... 125
- 自动行车灯..... 125
 自适应远光灯辅助系统..... 129
 自适应远光灯辅助系统增强版..... 130
 自适应制动灯..... 192
 组合开关..... 125
- 车灯调节
 靠左侧行驶的国家或地区驾驶..... 124
- 车顶行李架
 固定..... 116
 装载..... 116
- 车距警告..... 209
- 车距控制..... 198
- 车辆, 开启点火开关
 关闭..... 182
 关闭（启动/停止按钮）..... 182
 降低..... 337
 解锁/锁止（电子车钥匙）..... 69
 紧急钥匙..... 78
 救援卡 QR 代码..... 27
 开启（启动/停止按钮）..... 154
 默示保证..... 27
 启动（电子车钥匙）..... 155
 启动（启动/停止按钮）..... 155
 启动（应急运行模式）..... 156
- 牵引..... 316
 设定碰撞探测..... 185
 升高..... 333
 数据存储..... 28
 锁止/解锁（从车内）..... 71
 锁止/解锁（紧急钥匙）..... 78
 停止..... 182
 通风/便捷开启..... 86
 拖曳..... 246
 无钥匙进入（KEYLESS-GO）..... 72
 医疗辅助设备..... 27
 运输..... 319
 诊断接口..... 25
 正确使用..... 26
 注册..... 26
 装备..... 22
 自动锁止（MMS）..... 74
- 车辆插座
 护理..... 305
 指示灯..... 174
- 车辆乘员的不正确行为
 有限制的保护..... 44
- 车辆尺寸..... 346
- 车辆传感器..... 186

- | | | | | | |
|--------------------------------------|-----|-----------------------|----------|-------------------|-----|
| 车辆铭牌 | | 显示, MBUX..... | 165 | 轮胎气压监测系统..... | 327 |
| 车辆识别代号 (VIN) | 341 | 车轮动平衡要求..... | 349 | 选择..... | 329 |
| 车型..... | 341 | 重量..... | 347 | 异常操控性..... | 325 |
| 车辆启动 | | 轴距..... | 346 | 有关安装的注意事项..... | 329 |
| 启动/停止按钮..... | 155 | 最大净功率..... | 347 | 噪音..... | 325 |
| 车辆摄像头..... | 186 | 最大爬坡度..... | 347 | 车轮转动..... | 332 |
| 车辆声学预警系统..... | 152 | 最大设计车速..... | 347 | 车轮更换 | |
| 车辆识别代号..... | 341 | 最大扭矩..... | 347 | 安装新车轮..... | 336 |
| 车辆识别代号 (VIN) | | 车辆装备..... | 22 | 拆下车轮..... | 335 |
| 前舱..... | 341 | 车轮 | | 拆卸/安装轮盖..... | 333 |
| 读取..... | 341 | 安装..... | 336 | 拆卸/安装轮毂装饰罩..... | 333 |
| 铭牌..... | 341 | 安装/拆卸轮盖..... | 333 | 降低车辆..... | 337 |
| 座椅..... | 341 | 补胎胶 (TIREFIT) 组件..... | 311 | 升起车辆..... | 333 |
| 车辆数据 | | 拆卸..... | 335 | 准备..... | 333 |
| 车辆高度..... | 346 | 拆卸/安装轮毂装饰罩..... | 333 | 车门, 舒适车门 | |
| 车辆宽度..... | 346 | 存放..... | 332 | 儿童安全锁 (后车门) | 64 |
| 车辆长度..... | 346 | 对换..... | 332 | 解锁 (车内) | 71 |
| 额定功率..... | 347 | 防滑链..... | 325 | 紧急钥匙..... | 78 |
| 轮胎气压..... | 349 | 更换..... | 329, 333 | 开启 (从车内) | 71 |
| 车轮定位值..... | 349 | 故障..... | 310 | 开启/关闭舒适车门..... | 74 |
| 驱动类型..... | 347 | 护理..... | 305 | 设定舒适车门..... | 78 |
| 显示, 动态操控选择 (DYNAMIC
SELECT) | 165 | 检查..... | 325 | 展开/缩回车门拉手..... | 71 |
| | | 检查轮胎温度..... | 328 | 车门控制面板 | |
| | | 轮胎气压..... | 326 | 功能座椅..... | 16 |

- 车门拉手
展开/缩回..... 71
- 车身水平高度
空气悬挂系统 (AIRMATIC) 223
设定空气悬挂系统 (AIRMATIC) 223
- 车速
保存, 定速巡航控制..... 201
保存, 限速器..... 201
保存, 智能领航限距功能 (Active Distance Assist DISTRONIC) 201
限制, 限速器..... 196
- 车速调整, 基于路径..... 203
- 车速控制
定速巡航控制..... 195
限速器..... 196
智能领航限距功能 (Active Distance Assist DISTRONIC) 198
- 车外后视镜
记忆功能..... 109
设定..... 136
折合/展开..... 136
自动防眩模式..... 137
自动后视镜折叠功能..... 138
- 车外照明
靠左侧行驶的国家或地区驾驶时的车灯调节..... 124
护理..... 305
- 车型..... 341
- 车钥匙..... 66
- 车载电子设备
对讲机..... 339
电机电子设备..... 339
- 车载诊断系统接口..... 25
- 车内保护系统..... 92
- 车内的宠物..... 44
- 车内的数据处理..... 28
- 车内的物体
有限的保护..... 44
- 车内后视镜..... 137
- 车内照明
环境氛围照明系统..... 132
设定..... 132
延时关闭时间..... 134
- 乘客存在提醒
功能..... 65
启用/停用..... 65
- 乘客前置气囊 (PASSENGER AIRBAG)
状态显示, 前排乘客前置气囊..... 39
- 城市照明..... 128
- 充电
12 伏蓄电池..... 316
USB 端口..... 111, 120
壁挂式充电盒, 模式 3..... 171
车辆插座上的指示灯..... 174
充电电缆控制面板..... 173
充电电量显示..... 180
充电站, 模式 3..... 171
出发时..... 180
存放充电电缆..... 169
电源插座, 模式 2..... 170
高压蓄电池注意事项..... 316
结束充电进程 (交流电, 模式 2/3) 177
结束充电进程 (直流电, 模式 4) 179
开始充电进程 (交流电, 模式 2/3) 175
开始充电进程 (直流电, 模式 4) 177
快速充电站, 模式 4..... 172
设定每周配置文件..... 180
为高压蓄电池充电的注意事项..... 167

- 为移动电话无线充电..... 120
 - 再生..... 159
 - 最大充电电流（电源插座）..... 173
 - 充电电缆
 - 存放..... 169
 - 控制面板..... 173
 - 充电电量/电量显示..... 180
 - 充电电量显示..... 180
 - 充电设定..... 180
 - 出厂设置
 - MBUX 复位功能..... 270
 - 出风口
 - 出风口..... 150
 - 设定..... 150
 - 除霜功能..... 143
 - 储物空间
 - 车门..... 111
 - 扶手..... 111
 - 前排扶手..... 112
 - 手套箱..... 111
 - 中央控制台（前部）..... 111, 112
 - 触发的部件
 - 有限制的保护..... 44
 - 触发情形..... 43
 - 触控加速踏板, 压力点..... 162
 - 触摸感应式控制键..... 22
 - 触摸屏..... 259
 - 触摸式控制键
 - MBUX..... 259
 - 驾驶员显示屏..... 248
 - 传感器
 - 清洁..... 305
 - 信息..... 186
 - 存储空间..... 111
- D**
- 大灯..... 124
 - 大灯光程调节..... 128
 - 大灯闪烁器..... 125
 - 代驾模式
 - 功能..... 192
 - 启用/停用..... 192
 - 带增强现实的路径向导
 - 开启或关闭视频..... 279
 - 启用..... 279
 - 启用/停用交通信号灯视图..... 217
 - 显示道路名称/房屋编号..... 279
 - 导航
 - 带充电站的路径..... 279
 - 地图..... 283
 - 电动智能..... 279
 - 概述..... 276
 - 目的地输入..... 278
 - 启用..... 275
 - 注意事项..... 275
 - 倒档..... 166
 - 地图
 - 设定地图比例尺..... 283
 - 显示在线地图内容..... 283
 - 选择地图朝向..... 283
 - 移动..... 283
 - 地图功能..... 283
 - 地形补偿, 预测大灯光程调节..... 128
 - 电动关闭功能
 - 行李箱盖..... 81
 - 电动模式, 说明..... 152













- 电动智能
 带充电站的路径..... 279
- 电动驻车制动器
 紧急制动..... 185
 手动施加/解除..... 185
 自动松开..... 184
 自动制动..... 183
- 电话, 智能手机
 安全简易配对..... 288
 菜单..... 289
 操作模式..... 288
 电话菜单概述..... 288
 蓝牙®..... 288
 连接移动电话..... 288
 授权移动电话遥控泊车助手..... 240
 无线充电 (移动电话, 后排)..... 121
 无线充电 (移动电话, 前排)..... 121
 无线充电注意事项 (移动电话)..... 120
 注意事项..... 286
- 电话功能操作模式
 蓝牙®电话功能..... 288
- 电控车辆稳定行驶系统..... 189
- 电控车辆稳定行驶系统 (ESP®)
 侧风稳定控制辅助系统..... 190
- 功能..... 189
 启用/停用..... 190
- 电源
 开启 (启动/停止按钮)..... 154
 启动/停止按钮..... 154
- 电子车钥匙
 解锁/锁止车辆..... 69
 启动车辆..... 155
 问题..... 70
- 电子使用说明书 (用户手册)..... 20
- 电子制动力分配 (EBD)..... 190
- 调车支持..... 241
- 顶部系链 (Top Tether)..... 62
- 定速巡航控制
 存储车速..... 196
 调出车速..... 196
 功能..... 195
 启用/停用..... 196
 设定车速..... 196
 要求:..... 196
- 定位照明..... 132
- 冬季驾驶
 防滑链..... 325
 启用/停用防滑链模式..... 326
- 冬季轮胎
 设定不变速度限制..... 198
 限速器..... 198
- 动态操控选择 (DYNAMIC SELECT)
 调出燃油消耗量指示器..... 165
 功能..... 163
 驾驶模式..... 163
 驾驶模式显示..... 164
 配置驾驶模式 I..... 164
 显示车辆数据..... 165
 选择驾驶模式..... 164
- 动态操作控制系统..... 189
- 动态近光灯
 概述..... 127
- 动物..... 44
- 断开装置 (高压车载电气系统)..... 152
- 锻炼模式..... 103
- 对讲机
 安装..... 339
 传送功率..... 340

- | | | | | | |
|----------------|-----|-----------------------|-----|-------------------|-----|
| 约束系统 | | 风挡玻璃雨刮器 | | 能量流显示..... | 275 |
| 故障..... | 37 | 更换雨刮器叶片..... | 135 | 最大充电电流（电源插座）..... | 173 |
| 有限的保护..... | 44 | 更换雨刮器叶片（风挡玻璃）..... | 135 | 最优续航..... | 162 |
| 防滑链..... | 325 | 启用/停用..... | 134 | 高速公路模式..... | 128 |
| 防滑链模式..... | 326 | 服务中心..... | 26 | 高压车载电气系统 | |
| 防碰撞保护 | | 辅助系统..... | 187 | 车辆插座上的指示灯..... | 174 |
| 起步防碰撞辅助系统..... | 240 | 负荷, 储物箱 | | 充电电缆控制面板..... | 173 |
| 防启动装置..... | 91 | 固定孔眼..... | 115 | 断开装置..... | 152 |
| 防拖车保护..... | 91 | 负离子发生器..... | 145 | 手动切断..... | 152 |
| 防撞保护 | | 复位 | | 高压清洗机..... | 303 |
| 操纵制动功能..... | 242 | MBUX 复位功能..... | 270 | 高压蓄电池 | |
| 风挡玻璃 | | 复制钥匙..... | 69 | 壁挂式充电盒, 模式 3..... | 171 |
| 汽车电子标识..... | 139 | G | | 充电电缆控制面板..... | 173 |
| 除冰..... | 143 | 改装 | | 充电电量显示..... | 180 |
| 除雾..... | 140 | 有限的保护..... | 44 | 充电时长..... | 350 |
| 红外线反射..... | 139 | 高电压蓄电池 | | 充电站, 模式 3..... | 171 |
| 收费系统..... | 139 | 结束充电进程（交流电, 模式 | | 出发时充电..... | 180 |
| 无线电波..... | 139 | 2/3）..... | 177 | 存放充电电缆..... | 169 |
| 风挡玻璃清洗系统..... | 301 | 结束充电进程（直流电, 模式 4）.... | 179 | 电源插座, 模式 2..... | 170 |
| 风挡玻璃清洗液 | | 开始充电进程（交流电, 模式 | | 断开装置..... | 152 |
| 风挡玻璃清洗液..... | 344 | 2/3）..... | 175 | 可达里程..... | 350 |
| 加注..... | 301 | 开始充电进程（直流电, 模式 4）.... | 177 | 快速充电站, 模式 4..... | 172 |
| | | | | 类型..... | 350 |
| | | | | 设定每周配置文件..... | 180 |

- | | | | | | |
|---------------------|-----|-----------------|-----|-------------------------|-----|
| 车辆内部..... | 306 | 使用钥匙关闭..... | 87 | 基于全球定位系统 (GPS) 的车身水 | |
| 车轮/轮辋..... | 305 | 使用钥匙开启..... | 86 | 平高度 | |
| 车外照明..... | 305 | 问题..... | 90 | 空气悬挂系统 (AIRMATIC) | 224 |
| 方向盘..... | 306 | 雨天自动关闭功能..... | 89 | 设定..... | 224 |
| 高压清洗机..... | 303 | 自动功能..... | 89 | 即时预进入智能气候控制..... | 149 |
| 平视显示系统..... | 306 | 环保驾驶..... | 21 | 技术数据 | |
| 漆面..... | 304 | 环境保护 | | 比吸收率 (SAR) | 341 |
| 摄像头..... | 305 | 驾驶方式..... | 21 | 高压蓄电池..... | 350 |
| 实木饰条/饰件..... | 306 | 环境氛围照明系统..... | 132 | 规范无线电信息..... | 340 |
| 手动清洗..... | 304 | 换档杆..... | 165 | 无线电频率..... | 340 |
| 塑料饰件..... | 306 | | | 信息..... | 339 |
| 通风/排水管道..... | 301 | | | 记忆功能 | |
| 显示屏..... | 306 | | | 车外后视镜..... | 109 |
| 用于高电压蓄电池的车辆插座..... | 305 | | | 方向盘..... | 109 |
| 装饰膜..... | 304 | ISOFIX 儿童约束系统 | | 平视显示..... | 109 |
| 自动洗车装置..... | 302 | 合适的座椅..... | 58 | 座椅..... | 109 |
| 护理车顶内衬..... | 306 | ISOFIX 儿童座椅固定装置 | | 记忆式驻车辅助系统 | |
| 互联网 | | 安装..... | 61 | 功能..... | 243 |
| Mercedes me 互联..... | 292 | | | 设定..... | 246 |
| 设定 WLAN 热点..... | 268 | | | 退出驻车区域..... | 245 |
| 网页浏览器..... | 294 | | | | |
| 滑动天窗, 全景式滑动天窗 | | 基本信息..... | 35 | | |
| 开启/关闭..... | 87 | 基于路线的车速调节 | | | |
| | | 设定..... | 204 | | |

- 驻车..... 244
 记忆式驻车辅助系统
 记录..... 243
 加热器
 方向盘..... 107
 后车窗..... 140
 智能气候控制..... 140
 座椅..... 104
 加速踏板..... 162
 驾驶安全系统
 EBD (Electronic Brakeforce
 Distribution)..... 190
 保持 (HOLD) 功能..... 191
 电控车辆稳定行驶系统 (ESP®) 189
 定速巡航控制..... 195
 防抱死制动系统 (ABS) 188
 概述..... 187
 交通标志辅助系统..... 214
 雷达和超声波传感器..... 186
 盲点辅助系统/主动式盲点辅助
 系统 218
 您的责任..... 186
 坡道起步辅助系统..... 192
 摄像头..... 186
 制动辅助系统 (BAS) 188
 智能领航转向功能..... 204
 主动式车道变更辅助系统..... 208
 主动式制动辅助系统..... 209
 注意力辅助系统 (ATTENTION
 ASSIST) 193
 转向辅助功能 (STEER CONTROL) ... 190
 自适应制动灯..... 192
 驾驶模式
 选择..... 164
 驾驶模式显示..... 164
 驾驶室
 概览 (MBUX 超联屏) 8
 概览 (中央显示屏) 6
 驾驶提示
 电动模式..... 152
 靠左侧行驶的国家或地区驾驶时
 的车灯调节..... 124
 后轴转向系统..... 159
 磨合注意事项..... 157
 行车声音提示 (发声器) 152
 一般驾驶提示..... 157
 再生..... 159
 驾驶系统..... 187
 驾驶员及乘客安全
 车内的宠物..... 44
 乘客存在提醒..... 65
 儿童座椅..... 50
 基本信息..... 35
 气囊..... 47
 有关儿童约束系统的信息..... 40
 有关正确座椅位置的信息..... 35
 预防性安全系统 (PRE-SAFE®) 41
 驾驶员摄像头
 功能..... 262
 开启/关闭..... 263
 驾驶员显示屏, 仪表盘
 保养到期日..... 298
 菜单..... 248
 操作..... 248
 警告灯/指示灯..... 10, 12, 419
 平视显示..... 249
 说明..... 247
 状态显示..... 251
 驾驶员座椅
 电动调节..... 95
 调节 (座椅舒适) 94
 方便出入功能..... 107
 座椅加热器..... 104

- 检查冷却液液位..... 301
- 交通标志辅助系统
 功能..... 214
 设定..... 217
- 交通信号灯警告/显示..... 214
- 交通信号灯视图
 启用/停用..... 217
 信息..... 217
- 交通信息..... 283
- 交通拥堵辅助系统..... 204
- 脚垫..... 122
- 解开..... 47
- 解锁设定..... 67
- 节能 (ECO) 显示..... 159
- 节能辅助
 功能..... 160
- 紧急
 安全背心..... 309
 概述, 辅助..... 18
 警告三角标志..... 310
- 紧急启动 (驱动系统) 322
- 紧急切断 (高压车载电气系统) 152
- 紧急停车辅助系统..... 206
- 紧急钥匙
 插入/取出..... 67
 车门..... 78
- 紧急制动
 电动驻车制动/手制动..... 183
 执行..... 185
 制动辅助系统..... 188
 主动式制动辅助系统..... 209
- 近距离无线通讯 (NFC)
 解锁/锁止车辆 (电子车钥匙) 69
 启动车辆 (电子车钥匙) 155
- 进气口..... 301
- 经销商..... 26
- 警告灯/指示灯
  安全带警告灯亮起..... 422
  安全带警告灯闪烁..... 421
  车距警告灯..... 430
  充电电缆已插入警告灯..... 423
  电动驻车制动指示灯 (红色) 425
-  电动驻车制动指示灯 (黄色) 425
-  电控车辆稳定行驶系统 (ESP®) 警告灯亮起..... 429
-  电控车辆稳定行驶系统 (ESP®) 警告灯闪烁..... 428
-  电控车辆稳定行驶系统关闭 (ESP® OFF) 警告灯..... 429
-  电气故障警告灯..... 423
-  动力转向系统警告灯 (红色) 424
-  动力转向系统警告灯 (黄色) 423
-  防抱死制动系统 (ABS) 警告灯..... 428
-  功率降低警告灯..... 422
-  后轴转向系统警告灯 (红色) 424
-  后轴转向系统警告灯 (黄色) 424









- | | | | |
|--|-----|-------------------|-----|
|  交通标志辅助系统警告灯..... | 430 | 近光灯 | |
|  轮胎气压监测系统警告灯 | | 靠左侧行驶的国家或地区驾驶时 | |
| 亮起..... | 433 | 的车灯调节..... | 124 |
|  轮胎气压监测系统警告灯 | | 启用/停用..... | 124 |
| 闪烁..... | 433 | 设定..... | 131 |
|  梅赛德斯-奔驰紧急呼叫系统 | | 左舵/右舵驾驶..... | 131 |
| 警告灯..... | 432 | 救生艇牵引 | |
|  系统故障警告灯..... | 422 | 拖曳/牵引..... | 246 |
|  悬挂警告灯（红色）..... | 432 | 救援卡 QR 代码..... | 27 |
|  悬挂警告灯（黄色）..... | 431 | 具有资质的专业服务中心..... | 26 |
|  约束系统警告灯..... | 421 | K | |
|  制动警告灯（红色）..... | 426 | 开放源代码软件..... | 34 |
|  制动警告灯（黄色）..... | 426 | 开启/关闭空气内循环模式..... | 145 |
|  主动式制动辅助系统警告灯.... | 431 | 靠左侧行驶的国家或地区驾驶 | |
|  注意力辅助系统警告灯..... | 430 | 近光灯调节..... | 124 |
| 乘客前置气囊（PASSENGER | | 可变限速器..... | 196 |
| AIRBAG）..... | 39 | 可达里程 | |
| 驾驶员显示屏..... | 419 | 说明..... | 247 |
| 警告三角标志..... | 310 | 空档..... | 166 |
| | | 空调菜单 | |
| | | 调出..... | 143 |
| | | 负离子发生器..... | 145 |
| | | 后排智能气候控制..... | 144 |
| | | 气流分配..... | 144 |
| | | 前排空调..... | 143 |
| | | 香氛系统..... | 145 |
| | | 选择气候模式..... | 144 |
| | | 智能气候控制..... | 143 |
| | | 空调功能 | |
| | | 开启/关闭（MBUX）..... | 143 |
| | | 启用/停用（操作单元）..... | 143 |
| | | 空气清新剂系统..... | 145 |
| | | 空气悬挂..... | 223 |
| | | 空气悬挂系统（AIRMATIC） | |
| | | 车身水平高度..... | 223 |
| | | 基于全球定位系统（GPS）的车身 | |
| | | 水平高度..... | 224 |
| | | 设定车身水平高度..... | 223 |
| | | 控制元件：..... | 22 |
| | | 跨接起动连接点..... | 316 |
| | | 困倦探测..... | 193 |
| | | L | |
| | | 蓝牙® | |
| | | 连接移动电话..... | 288 |

- | | | | | | |
|-----------------------|----------|-----------------------|-----|----------------------|-----|
| 雷达传感器系统的说明..... | 350 | 故障..... | 310 | M | |
| 雷达和超声波传感器..... | 186 | 检查..... | 325 | MBUX | |
| 冷却液 | | 检查温度..... | 328 | 行车记录仪..... | 285 |
| 说明..... | 344 | 轮胎气压表..... | 327 | MBUX 读心语音助理 | |
| 零层级界面 | | 选择..... | 329 | 功能..... | 261 |
| 概述..... | 254 | 异常操控性..... | 325 | 语音提示..... | 261 |
| 功能..... | 254 | 有关安装的注意事项..... | 329 | MBUX 智能人机交互系统 | |
| 溜车保护..... | 191 | 噪音..... | 325 | Mercedes me App..... | 293 |
| 路径 | | 轮胎更换工具..... | 332 | 操作零层级界面..... | 256 |
| 备选路径..... | 279 | 轮胎更换工具包..... | 332 | 出厂设置..... | 270 |
| 导航..... | 276 | 轮胎气压 | | 触摸屏..... | 259 |
| 电动智能..... | 279 | 检查..... | 328 | 电话..... | 286 |
| 通勤路径..... | 279 | 注意事项..... | 326 | 调出零层级界面..... | 256 |
| 选择类型..... | 279 | 轮胎气压监测系统 | | 方向盘加热器/座椅加热器..... | 107 |
| 轮胎 | | 功能..... | 327 | 防滑链模式..... | 326 |
| 安装..... | 336 | 轮胎气压 | | 概述..... | 252 |
| 安装/拆卸轮盖..... | 333 | 补胎胶 (TIREFIT) 组件..... | 311 | 记忆式驻车辅助系统..... | 246 |
| 补胎胶 (TIREFIT) 组件..... | 311 | 轮胎气压表..... | 327 | 驾驶模式..... | 164 |
| 拆卸..... | 335 | 轮胎气压表..... | 327 | 空调菜单..... | 143 |
| 拆卸/安装轮毂装饰罩..... | 333 | 轮胎气压监测系统 | | 零层级界面..... | 254 |
| 存放..... | 332 | 重新启动..... | 328 | 设定基于路线的车速调节..... | 204 |
| 对换..... | 332 | 轮毂护理..... | 305 | 设定碰撞探测..... | 185 |
| 防滑链..... | 325 | | | 语言设定..... | 261 |
| 更换..... | 329, 333 | | | 主屏幕..... | 258 |

注意事项.....	252	信息.....	295	暖气系统	
Mercedes me App.....	293	自动紧急呼叫.....	296	启用/停用.....	142
Mercedes me 呼叫		梅赛德斯-奔驰授权服务中心.....	26	智能气候控制.....	140
传输的数据.....	291	梅赛德斯-奔驰原厂配件.....	21	挪车	
进行保养预约.....	291	梅赛德斯 AMG 车辆, 说明.....	152	操纵制动功能.....	242
使用MBUX 智能人机交互系统呼叫		免费软件.....	34	起步防碰撞辅助系统.....	240
客户服务中心.....	290	铭牌		挪车辅助系统	
通过上方控制面板呼叫.....	289	车辆.....	341	操纵制动功能.....	242
信息.....	290	制冷剂.....	345	横向探测警报.....	241
自动事故/故障检测后呼叫客户服		磨合注意事项.....	157	起步防碰撞辅助系统.....	240
务中心.....	290	模式.....	163	启用/停用.....	242
Mercedes me 互联		磨损			
传输的数据.....	293	有限的保护.....	44	P	
事故管理/道路救援.....	292	默示保证.....	27	配置文件.....	263
信息.....	292	目的地输入.....	278	碰撞后制动系统.....	43
Mercedes me 应用		N		碰撞探测 (停驻的车辆)	
启用按需控制功能.....	23	内容共享菜单.....	258	设定.....	185
盲点辅助系统		能量流显示		疲劳探测.....	193
功能.....	218	功能/注意事项.....	275	频率	
启用/停用.....	221	暖风系统		对讲机.....	340
梅赛德斯-奔驰紧急呼叫系统, 救援呼		中央控制台.....	141	移动电话.....	340
叫, 紧急呼叫				平地牵引	
概述.....	295			拖曳/牵引.....	246
手动紧急呼叫.....	296				
数据传输.....	297				

- | | | | | | |
|----------------|-----|--------------------|----------|-----------------------|----|
| 平视显示 | | 启动电机 | | 前排乘客前置气囊 | |
| 操作..... | 250 | 启动/停止按钮..... | 155 | 停用/启用..... | 40 |
| 功能..... | 249 | 起动辅助..... | 316 | 前排乘客前置气囊停用系统, | |
| 记忆功能..... | 109 | 启用/停用声音锁止确认信号..... | 67 | PASSENGER AIR BAG OFF | |
| 开启/关闭..... | 250 | 气候预控制 | | 信息(前排乘客座椅上的儿童约 | |
| 平视显示系统 | | 车辆被解锁时..... | 147 | 束系统)..... | 53 |
| 护理..... | 306 | 气流大小 | | 前排乘客前置气囊自动停用系统 | |
| 坡道起步辅助系统..... | 192 | 设定..... | 140 | 乘客前置气囊(PASSENGER | |
| Q | | | | | |
| 起步 | | 气流分配 | | AIRBAG) 指示灯..... | 39 |
| 坡道起步辅助系统..... | 192 | 设定..... | 140, 144 | 功能..... | 41 |
| 起步防碰撞辅助系统..... | 240 | 气压..... | 326 | 信息(前排乘客座椅上的儿童约 | |
| 起步防碰撞辅助系统..... | 240 | 千斤顶 | | 束系统)..... | 53 |
| 起步防碰撞辅助 | | 存储位置..... | 332 | 前排乘客座椅 | |
| 坡道起步辅助系统..... | 192 | 牵引 | | 从后排调节..... | 98 |
| 起步防碰撞辅助系统..... | 240 | 牵引方法..... | 316 | 从驾驶员座椅调节..... | 97 |
| 启动 | | 牵引方法 | | 电动调节..... | 95 |
| 启动/停止按钮..... | 155 | 概述..... | 316 | 调节(座椅舒适)..... | 94 |
| 启动/停止按钮 | | 前后轴着地..... | 317 | 前置气囊 | |
| 开启电源/车辆..... | 154 | 牵引起动..... | 322 | 充气..... | 43 |
| 启动车辆..... | 155 | 牵引杆系统 | | 气囊 | |
| 停驻车辆..... | 182 | 牵引..... | 246 | 乘客前置气囊(PASSENGER | |
| | | | | AIRBAG) 指示灯..... | 39 |
| | | | | 充气..... | 43 |
| | | | | 概述..... | 47 |

- 警告灯..... 37
 前置气囊..... 47
 中间气囊（驾驶员靠背）..... 47
- 清洁
- 车辆部件..... 305
 - 车辆内部..... 306
 - 传感器..... 305
 - 高压清洗机..... 303
 - 漆面..... 304
 - 摄像头..... 305
 - 实木饰条/饰件..... 306
 - 手动清洗..... 304
 - 通风/排水管道..... 301
 - 用于高电压蓄电池的车辆插座..... 305
 - 装饰膜..... 304
 - 自动洗车装置..... 302
- 清洁地毯..... 306
 清洁清漆..... 304
 清洁座椅套..... 306
- 求助呼叫
- 梅赛德斯-奔驰紧急呼叫系统..... 295
- 驱动系统
- 启动（应急运行模式）..... 156
 - 手动切断..... 152
- 全轮驱动..... 167
- R**
- 燃油消耗量指示器..... 165
 - 软件更新..... 267
 - 润滑油..... 343
- S**
- SOS 按钮..... 289
 - 赛道比赛..... 271
 - 三角楔..... 332
 - 上方控制面板..... 14
 - 摄像头
 - 360° 摄像头..... 226
 - 按钮..... 229
 - 功能..... 226
 - 管理启用点..... 229
 - 后视摄像头..... 224
 - 护理..... 305
 - 驾驶员摄像头..... 262
 - 开启摄像头护盖（后视摄像头）..... 230
 - 清洁..... 305
 - 使用全球定位系统（GPS）启用
 （后视摄像头）..... 229
 - 信息..... 186
 - 选择视图..... 229
- 声音
- 菜单..... 297
 - 车轮/轮胎..... 325
 - 预防性安全系统（PRE-SAFE®）听
 力保护功能..... 41
 - 声音大
 - 预防性安全系统（PRE-SAFE®）听
 力保护功能..... 41
 - 车辆铭牌
 - 电机..... 341
 - 实时路况信息..... 283
 - 事故，紧急呼叫..... 295
 - 事故发生后的自动应急措施..... 43
 - 事故预防..... 240
 - 事件数据记录系统（EDR）..... 30
 - 视野
 - 车窗除雾..... 145
 - 收藏夹..... 264

- | | | | | | |
|------------------------|-----|--|-----|---|-----|
| 盲点辅助系统/主动式盲点辅助系统 | 218 | 雾灯（光程扩大） | 128 |  --- km/h..... | 396 |
| 驻车位置..... | 137 | X | |  不允许拖车 参见使用说明书（用户手册） | 366 |
| 完全制动..... | 188 | 膝部气囊..... | 47 |  车身正在升起 请稍候..... | 400 |
| 网页浏览器..... | 294 | 洗车装置 | |  充电电缆已连接..... | 368 |
| 微粒状态显示..... | 143 | 高压清洗机..... | 303 |  待机..... | 401 |
| 微睡眠..... | 193 | 手动清洗..... | 304 | LIM 待机..... | 396 |
| 危险警告 | | 自动洗车装置..... | 302 |  约束系统 故障 请去授权服务中心 | 353 |
| Car-to-X 智能云端交互系统..... | 283 | 系统设定 | |  更换钥匙..... | 356 |
| 危险警告灯..... | 126 | MBUX 复位功能..... | 270 |  更换钥匙 参见使用说明书（用户手册） | 360 |
| 温度 | | 概述..... | 266 |  更换 钥匙电池..... | 356 |
| 设定..... | 140 | 下车警告 | |  故障 参见使用说明书（用户手册） | 361 |
| 无线充电 | | 盲点辅助系统/主动式盲点辅助系统 | 218 |  故障 参见使用说明书（用户手册） | 390 |
| 概述..... | 120 | 显示道路名称/房屋编号..... | 279 |  故障 请去授权服务中心..... | 372 |
| 移动电话（后排） | 121 | 显示屏 | |  故障 请去授权服务中心..... | 375 |
| 移动电话（前排） | 121 | 护理..... | 306 |  故障 停车..... | 390 |
| 无线电法规 | | 显示屏（驾驶员显示屏） | |  故障..... | 372 |
| 比吸收率..... | 341 | 显示概述..... | 251 | | |
| 无钥匙进入（KEYLESS-GO） | | 显示信息 | | | |
| 解锁设定..... | 67 |  12 伏车载电气系统 请去授权服务中心..... | 414 | | |
| 锁止/解锁车辆..... | 72 |  --- km/h..... | 400 | | |
| 停用..... | 67 | LIM --- km/h..... | 396 | | |
| 问题..... | 74 | | | | |

- | | | |
|---|---|---|
|  故障..... 374 |  立刻制动..... 390 |  数字钥匙 设备需充电..... 360 |
|  故障 最高车速 80 km/h..... 397 |  轮胎过热..... 418 |  松开 驻车制动器..... 389 |
|  关闭..... 401 |  没有车轮传感器..... 416 |  停车 保持引擎在运转状态下
为 12 伏蓄电池充电..... 415 |
|  关闭灯..... 362 |  启动车辆 然后松开驻车制
动器..... 389 |  停车 参见使用说明书（用
户手册）..... 414 |
|  关闭..... 394 |  启动车辆 以便为 12 伏蓄电
池充电..... 415 |  停车 车身水平高度太低..... 398 |
|  后轮主动转向 故障 立即停车... 380 |  气候预控制（通过钥匙控
制） 停止运作 高压蓄电池电量低.... 365 |  停车 关闭引擎..... 375 |
|  后轮主动转向 故障 请去授
权服务中心..... 380 |  气候预控制 (通过钥匙控制)
在车辆启动后 重新可用..... 365 |  停止运作 参见使用说明书
（用户手册）..... 392 |
|  后轮主动转向 暂时故障..... 379 |  清洗液盖板 已开启..... 382 |  停止运作 参见使用说明书
（用户手册）..... 393 |
|  加注 冷却液 参见使用说明书
（用户手册）..... 367 |  请减速驾驶..... 400 |  停止运作 参见使用说明书
（用户手册）..... 394 |
|  加注 清洗液..... 382 |  请勿忘带走钥匙..... 360 |  停止运作..... 413 |
|  检查高压系统 参见使用说
明书（用户手册）..... 372 |  请校正 轮胎气压..... 417 |  停止运作 高压蓄电池充电
未完成..... 364 |
|  检查轮胎..... 416 |  驱动性能和续航里程降低 参
见使用说明书（用户手册）..... 373 |  停止运作 给高压蓄电池充电.... 365 |
|  检查 制动液液位..... 391 |  驱动性能降低 参见使用说明
书（用户手册）..... 370 |  未检测到钥匙（白色显示
信息）..... 356 |
|  降低 速度..... 418 |  摄像头视野受限 参见使用
说明书（用户手册）..... 410 | |
|  紧急停车启用..... 404, 408 | | |
|  近光灯 左侧（示例）..... 361 | | |
|  开启大灯..... 362 | | |
|  冷却液 停车 关闭引擎..... 367 | | |

- | | | |
|--|---|---|
|  未检测到钥匙 (红色显示信息)..... 357 |  正在读取钥匙 请稍候..... 360 |  左后座椅靠背 未锁止 (示例)..... 382 |
|  未检测到钥匙..... 358 |  正在降低..... 399 |  左前侧 故障 请去授权服务中心 (示例)..... 353 |
|  未检测到钥匙 请把数字钥匙放在感应充电区上..... 359 |  正在升起..... 399 | READY 请稍候 正在预热蓄电池 参见使用说明书 (用户手册)..... 370 |
|  行车声音提示 停止运作..... 366 |  驻车制动器 参见使用说明书 (用户手册)..... 387 | 变速箱 故障 停车..... 386 |
|  性能 严重受限..... 375 |  注意力辅助系统: 请勿疲劳驾驶!..... 395 | 踩下制动踏板 将换挡杆从 P 档移出.. 383 |
|  蓄电池电力过低 为高压蓄电池充电..... 374 |  注意力辅助系统 瞌睡警告 请勿疲劳驾驶!..... 395 | 车辆无法启动 参见使用说明书 (用户手册)..... 373 |
|  蓄电池电量过低 停车 立即充电..... 371 |  注意 轮胎故障..... 417 | 车辆行驶准备就绪 电机将在车辆上锁时或 几分钟后自动关闭..... 377 |
|  蓄电池过热 停车, 所有人下车! 尽可能停在露天空旷处..... 371 |  转向故障 操作费力 参见使用说明书 (用户手册)..... 379 | 充电口盖板受阻 请手动打开..... 368 |
|  压缩机 正在冷却..... 399 |  转向故障 立即停车 参见使用说明书 (用户手册)..... 379 | 充电站故障 车辆暂时无法充电..... 369 |
|  钥匙不属于 该车辆..... 361 |  转向故障 小心驾驶 请去授权服务中心..... 378 | 充电故障 请切换充电类型 参见使用说明书 (用户手册)..... 369 |
|  暂时不可用 参见使用说明书 (用户手册)..... 392 |  自动照明模式 停止运作..... 362 | 定速巡航控制 关闭..... 396 |
|  暂时不可用 参见使用说明书 (用户手册)..... 393 |  最高车速 20km/h..... 399 | 定速巡航控制和 限速功能 停止运作..... 396 |
|  暂时不可用 传感器脏污..... 409 |  左车窗气囊 故障 请去授权服务中心 (示例)..... 354 | 定速巡航控制 停止运作..... 396 |
|  正在读取钥匙 请稍候..... 357 | | 防滑链模式 超过最高速度..... 380 |

- 氛围灯 警告辅助停止运作..... 381
- 辅助蓄电池 故障（白色显示信息）.. 386
- 高压蓄电池故障 请勿再次启动车辆 请去授权服务中心..... 376
- 高压蓄电池故障 约 XXXkm 后将无法启动 请去授权服务中心（红色显示信息）..... 376
- 高压蓄电池故障 约 XXXkm 后将无法启动 请去授权服务中心（黄色显示信息）..... 376
- 更改方向盘位置/座椅位置 直至可以看见 屏幕上边缘上的 6 个点..... 411
- 驾驶员摄像头 观察范围暂时受阻 受影响功能： 参见使用说明书（用户手册）..... 411
- 驾驶员摄像头 停止运作 参见使用说明书（用户手册）..... 411
- 检查制动衬片 参见使用说明书（用户手册）..... 391
- 将钥匙放在 标记的位置 参见使用说明书（用户手册）..... 357
- 交流充电停止运作 请去授权服务中心 369
- 交通标志辅助系统 停止运作..... 397
- 交通标志辅助系统 暂时不可用 参见使用说明书（用户手册）..... 397
- 仅可手动设定近光灯 (左侧通行/右侧通行)..... 363
- 仅在车辆静止时 选择 P 档..... 383
- 溜车风险 驾驶员侧车门开启 未挂入 P 档 384
- 溜车风险 施加驻车制动进行驻车..... 384
- 溜车风险 已手动启用 N 档 无法自动换至 P 档..... 385
- 轮胎气压监测器 停止运作..... 415
- 轮胎气压监测器 停止运作 没有车轮传感器..... 416
- 轮胎气压监测器 暂时不可用..... 415
- 盲点辅助系统 停止运作..... 407
- 盲点辅助系统 暂时不可用 参见使用说明书（用户手册）..... 406
- 平视显示 当前亮度已降低 参见使用说明书（用户手册）..... 378
- 平视显示 停止运作..... 378
- 平视显示 暂时不可用 参见使用说明书（用户手册）..... 377
- 前排乘客气囊 已启用 参见使用说明书（用户手册）..... 355
- 前排乘客气囊 已停用 参见使用说明书（用户手册）..... 354
- 请检查 近光灯设定 (左侧通行/右侧通行)..... 362
- 请手动关闭充电口盖板 防夹保护功能启用..... 368
- 请手动关闭充电口盖板 自动程序停止运作..... 368
- 请为高压蓄电池充电 否则可能无法启动电机..... 370
- 请勿换档 直接驶向授权服务中心..... 386
- 请勿中途熄火 直接驶向授权服务中心 372

- 驱动故障 最高时速受限 请停车..... 373
- 驱动故障 最高时速严重受限 参见
使用说明书（用户手册）..... 374
- 驱动系统正在准备..... 371
- 如需将换挡杆 从 P 档或 N 档移出
请踩下制动踏板 并启动车辆..... 383
- 如需停止车辆 按下启动/停止按钮
至少 3 秒钟 或 3 次..... 366
- 施加驻车制动进行驻车 请去授权
服务中心..... 384
- 受限模式 已启用 驱动性能降低..... 394
- 数字大灯 功能受限..... 362
- 说明..... 352
- 速度限制 (冬季轮胎) XXX km/h..... 397
- 危险警告灯 故障..... 364
- 无法换至倒档 请去授权服务中心..... 386
- 无法解锁 充电电缆 参见使用说
明书（用户手册）..... 368
- 无法启动车辆 参见使用说明书
（用户手册）..... 366
- 限速功能 停止运作..... 397
- 要挂入 D 档或 R 档 请先踩下制动
踏板 383
- 要挂入 R 档 请先踩下制动踏板..... 384
- 已挂入 N 档 请挂入所需档位..... 385
- 已自动启用 N 档 请重新挂挡..... 385
- 拥堵辅助系统 停止运作 参见使用
说明书（用户手册）..... 406
- 拥堵辅助系统 暂时不可用 参见使
用说明书（用户手册）..... 406
- 由于多次紧急停车 智能领航转向
功能 暂时不可用..... 404
- 雨刮器 故障..... 382
- 预防性安全系统 侧面碰撞保护功能
停止运作 参见使用说明书（用户手册）..411
- 预防性安全系统 停止运作 参见使
用说明书（用户手册）..... 411
- 预防性安全系统增强版 停止运作
参见使用说明书（用户手册）..... 411
- 在驾驶员显示屏上调用..... 352
- 正在搜寻感应区内的 实体钥匙或
数字钥匙... 参见使用说明书（用户
手册）..... 358
- 直流充电停止运作 请去授权服务
中心 369
- 智能领航限距功能（Active Distance
Assist DISTRONIC）停止运作..... 401
- 智能领航限距功能（Active Distance
Assist DISTRONIC）暂时不可用 参
见使用说明书（用户手册）..... 401
- 智能领航限距功能（Active Distance
Assist DISTRONIC）重新可用..... 402
- 智能领航转向功能 停止运作..... 403
- 智能领航转向功能 暂时不可用参
见使用说明书（用户手册）..... 403
- 智能泊车和 驻车定位系统 停止运
作 参见使用说明书（用户手册）..... 412
- 智能泊车 挪车辅助系统有限可用
参见使用说明书（用户手册）..... 413
- 主动式车道保持辅助系统 功能受
限 参见使用说明书（用户手册）..... 408
- 主动式 车道保持辅助系统 停止
运作 408

- 主动式 车道保持辅助系统 暂时不可用 参见使用说明书（用户手册）.. 408
- 主动式车道变更辅助系统 停止运作.. 405
- 主动式车道变更辅助系统 暂时不可用 见使用说明书（用户手册）..... 405
- 主动式紧急停车辅助系统 停止运作.. 405
- 主动式紧急停车辅助系统 暂时不可用 参见使用说明书（用户手册）.. 404
- 主动式 盲点辅助系统 停止运作..... 407
- 主动式 盲点辅助系统 暂时不可用 参见使用说明书（用户手册）..... 407
- 主动式引擎盖 故障 参见使用说明书（用户手册）..... 381
- 主动式制动辅助系统 功能当前受限 参见使用说明书（用户手册）..... 402
- 主动式制动辅助系统 功能受限 参见使用说明书（用户手册）..... 402
- 驻车定位系统 停止运作 参见使用说明书（用户手册）..... 412
- 注意力辅助系统 保持注意力!
力!（黄色显示信息）..... 395
- 自适应 远光灯辅助系统 停止运作..... 363
- 自适应 远光灯辅助系统 暂时不可用 参见使用说明书（用户手册）..... 363
- 自适应远光灯 辅助系统增强版 停止运作 364
- 自适应远光灯 辅助系统增强版 暂时不可用 参见使用说明书（用户手册）..... 363
- 限速
- 冬季轮胎..... 198
- 限速器
- 按钮..... 196
- 存储车速..... 196
- 调出车速..... 196
- 功能..... 196
- 启用/停用..... 196, 201
- 设定车速..... 196
- 停用模式..... 196
- 选择..... 196
- 要求: 196
- 永久设定..... 198
- 香氛系统
- 插入/取出香水瓶..... 146
- 启用/停用..... 145
- 设定..... 146
- 香水瓶..... 146
- 香水瓶..... 146
- 香味..... 145
- 泄气的轮胎
- 车轮更换..... 333
- 关怀模式
- 功能..... 193
- 信息存储器..... 352
- 行车记录仪
- 开始/停止视频录制..... 286
- 说明..... 285
- 选择 USB 设备..... 285
- 行车声音提示..... 152
- 行李..... 110
- 行李架..... 110
- 行李箱盖
- 电动关闭功能..... 81
- 关闭..... 81
- 后备箱感应开启功能..... 83

- 开启..... 80
 - 开启/关闭单独锁止功能..... 84
 - 限速器..... 85
 - 行人保护..... 300
 - 行驶档..... 167
 - 蓄电池
 - 高压蓄电池..... 316
 - 蓄电池（12 伏蓄电池）
 - 充电..... 316
 - 更换..... 316
 - 起动辅助..... 316
 - 注意事项..... 315
 - 蓄电池（高压车载电力系统）..... 350
 - 悬挂
 - 空气悬挂系统（AIRMATIC）..... 223
 - 设定悬挂系统水平高度 [空气悬
挂系统（AIRMATIC）] 223
- Y**
- 延时关闭时间
 - 车外..... 131
 - 车内..... 134
 - 腰部支撑..... 99
 - 遥测显示..... 273
 - 遥控泊车助手
 - 功能..... 237
 - 钥匙
 - 备用钥匙..... 69
 - 电池..... 68
 - 功能..... 66
 - 解锁设定..... 67
 - 紧急钥匙..... 67
 - 能耗..... 67
 - 声音锁止确认信号..... 67
 - 停用功能..... 67
 - 问题..... 69
 - 钥匙链附件..... 67
 - 一般驾驶提示..... 157
 - 医疗辅助设备..... 27
 - 移动电话
 - 频率..... 340
 - 授权, 遥控泊车助手..... 240
 - 无线充电（后排）..... 121
 - 无线充电（前排）..... 121
 - 有关无线充电的注意事项..... 120
 - 最大传送功率..... 340
 - 音响设定..... 297
 - 饮料杯座..... 117
 - 应急运行模式
 - 启动车辆..... 156
 - 应用, Mercedes me
 - Mercedes me 呼叫..... 290
 - 拥堵辅助系统..... 204
 - 用户配置文件
 - 添加用户..... 264
 - 选择选项..... 264
 - 注意事项..... 263
 - 使用说明书（用户手册）..... 22
 - 用脚开启行李箱盖
 - 后备箱感应开启功能..... 83
 - 雨刮器..... 134
 - 雨刮器叶片
 - 更换（风挡玻璃）..... 135
 - 护理..... 305
 - 雨量传感器
 - 侧车窗..... 86
 - 风挡玻璃雨刮器..... 134
 - 滑动天窗..... 89
 - 雨天自动关闭功能
 - 侧车窗..... 86

- 滑动天窗..... 89
- 语言
- 设定..... 270
- 注意事项..... 270
- 语音助理
- 语音提示..... 261
- 预防性安全系统 (PRE-SAFE®), 预防性驾驶员及乘客保护
- 功能..... 41
- 取消措施..... 42
- 预防性安全系统 (PRE-SAFE®) 听力保护功能..... 41
- 预防性安全系统 (PRE-SAFE®) 自适应侧面碰撞保护功能
- 充气..... 43
- 功能..... 42
- 预防性安全系统增强版 (PRE-SAFE® PLUS)
- 功能..... 42
- 取消措施..... 42
- 预防性驾驶员及乘客保护系统..... 41, 42
- 预加热..... 147
- 预进入气候控制
- 车辆被解锁时..... 147
- 启用/停用出发时间..... 149
- 针对出发时间..... 148
- 预进入智能气候控制
- 出发时..... 148
- 即时..... 149
- 梅赛德斯-奔驰原厂配件..... 21
- 远程诊断
- 传输的数据..... 299
- 诊断数据..... 299
- 远光灯..... 125
- 约束系统
- 保护..... 35
- 触发情形..... 43
- 功能..... 37
- 基本信息..... 35
- 警告灯..... 37
- 有关正确座椅位置的信息..... 35
- 有关功能的信息..... 44
- 针对儿童的基本说明..... 50
- 自测试..... 37
- 阅读灯
- 车内照明..... 132
- 允许的牵引方法
- 概述..... 316
- 运输
- 车辆..... 319
- Z**
- 再生
- 功能..... 159
- 设定..... 160
- 在线服务..... 29
- 责任
- 驾驶安全系统..... 186
- 照明
- 车内照明..... 132
- 动态近光灯..... 127
- 照明开关..... 124
- 遮阳帘
- 滑动天窗..... 87
- 诊断接口..... 25
- 正确使用..... 26
- 直接选档换档杆
- 功能..... 165
- 挂入倒档..... 166

- 挂入行驶档..... 167
 接合空档..... 166
 选择驻车档..... 166
 自动挂入驻车档..... 166
- 直线比赛..... 273
- 指示灯/警告灯
 乘客前置气囊 (PASSENGER AIRBAG) 39
 驾驶员显示屏..... 419
- 制动
 碰撞后制动系统..... 43
 再生..... 159
 主动式制动辅助系统..... 209
- 制动灯
 自适应制动灯..... 192
- 制动辅助
 制动辅助系统..... 188
 主动式制动辅助系统..... 209
- 制动辅助系统
 制动辅助系统..... 188
 主动式制动辅助系统..... 209
- 制动辅助系统 (BAS) 188
- 制动力分配..... 190
- 制动盘..... 157
- 制动器
 EBD (Electronic Brakeforce Distribution)..... 190
 保持 (HOLD) 功能..... 191
 电动驻车制动器..... 183
 防抱死制动系统 (ABS) 188
 驾驶提示..... 157
 磨合注意事项..... 157
 碰撞后制动系统..... 43
 手制动..... 183
 新的/已更换的制动衬片/制动盘..... 157
 制动辅助系统 (BAS) 188
 制动效果受限 (洒有融雪盐的道路) 157
 驻车制动..... 183
 自适应制动灯..... 192
- 制动系统
 磨损极限..... 348
- 制动液..... 343
- 制冷..... 140
- 制冷剂..... 345
- 智能感应助理
 驾驶员摄像头..... 262
- 摄像头和驻车..... 262
- 智能领航限距 (Active Distance Assist DISTRONIC) 功能
 基于路线的车速调节..... 203
 主动式紧急停车辅助系统..... 206
- 智能领航限距功能 (Active Distance Assist DISTRONIC)
 存储车速..... 201
 调出车速..... 201
 启用/停用..... 201
 启用/停用可变限速器..... 201
 提高/降低车速..... 201
 主动式车道变更辅助系统..... 208
- 智能领航转向功能
 功能..... 204
 启用/停用..... 206
 主动式车道变更辅助系统..... 208
 主动式紧急停车辅助系统..... 206
- 智能泊车
 操纵制动功能..... 242
 功能..... 230, 233

- 横向探测警报..... 241
 记忆式驻车辅助系统..... 243
 起步防碰撞辅助系统..... 240
 退出驻车区域..... 236
 遥控泊车助手..... 237
 暂停..... 237
 驻车..... 235
 自动制动功能..... 237
 智能气候控制, 空调系统
 操作单元..... 140
 插入/取出香水瓶 (香氛系统) 146
 车窗除雾..... 145
 车辆解锁后气候预控制..... 147
 出发时预进入智能气候控制..... 148
 出风口 (后排) 150
 出风口 (前排) 150
 风挡玻璃除霜..... 143
 风挡玻璃除雾..... 140
 负离子发生器..... 145
 后车窗加热器..... 140
 后排操作单元..... 141
 即时预进入智能气候控制..... 149
 开启/关闭空调功能 (MBUX) 143
 开启/关闭空气内循环模式..... 145
 空调菜单..... 143
 启用/停用..... 142
 启用/停用 (后排操作单元) 142
 启用/停用空调功能 (控制面板) 143
 气流大小..... 140
 气流分配..... 140
 设定..... 143
 说明..... 140
 通过便捷开启进行通风..... 86
 同步功能..... 145
 微粒状态显示..... 143
 温度..... 140
 香氛系统..... 145, 146
 制冷剂..... 345
 制冷剂和 PAG 机油加注容积..... 346
 自动控制..... 143
 智能手机互联系统, iPhone®
 Apple CarPlay® 294
 智能数字大灯 (DIGITAL LIGHT)
 城市照明..... 128
 地形补偿..... 128
 动态近光灯..... 127
 恶劣天气照明..... 128
 概述..... 127
 高速公路模式..... 128
 启用/停用..... 128
 增强型雾灯功能..... 128
 主动照明功能..... 127
 转角照明灯功能..... 127
 自适应远光灯辅助系统..... 129
 自适应远光灯辅助系统增强版..... 130
 智能照明系统
 启用/停用..... 128
 中间气囊 (驾驶员、前排乘客)
 充气..... 43
 中间气囊 (驾驶员靠背) 47
 中间气囊 (驾驶员座椅靠背)
 信息..... 48
 中央锁止系统
 按钮..... 71
 钥匙..... 67
 中央显示屏
 操作..... 259
 重量信息..... 341
 主动保养提示系统增强版..... 298
 主动保养提示系统增强版 (ASSYST PLUS)
 保养时间间隔显示..... 298
 保养要求..... 298

- 蓄电池断开期间..... 299
- 主动式车道保持辅助系统
 - 功能..... 221
 - 启用/停用..... 222
 - 设定灵敏度..... 223
- 主动式车道变更辅助系统
 - 功能..... 208
 - 启用/停用..... 209
- 主动式紧急停车辅助系统..... 206
- 主动式盲点辅助系统
 - 功能..... 218
 - 启用/停用..... 221
 - 施加制动..... 220
 - 下车警告..... 218
- 主动式制动辅助系统
 - 功能..... 209
 - 设定..... 214
- 主动照明功能..... 127
- 主屏幕
 - 中央显示屏..... 258
- 注册..... 26
- 驻车
 - 智能泊车..... 233
- 驻车定位系统 (PARKTRONIC) 230
 - 驻车档..... 166
 - 驻车灯..... 124
 - 驻车定位系统 (PARKTRONIC) 230
 - 驻车定位系统 (PARKTRONIC) 驻车辅助功能
 - 调节警告音..... 233
 - 启用/停用..... 233
 - 驻车辅助功能
 - 记忆式驻车辅助系统..... 243
 - 遥控泊车助手..... 237
 - 智能泊车..... 233
 - 驻车定位系统 (PARKTRONIC) 230
 - 驻车辅助系统
 - 操纵制动功能..... 242
 - 记忆式驻车辅助系统..... 243
 - 起步防碰撞辅助系统..... 240
 - 遥控泊车助手..... 237
 - 智能泊车..... 233
 - 驻车定位系统 (PARKTRONIC) 230
 - 驻车位置
 - 使用倒档存储乘客外部后视镜的位置..... 138
 - 外部后视镜..... 137
- 驻车制动..... 183
- 注意力辅助系统 (ATTENTION ASSIST), 注意力辅助系统
 - 功能..... 193
 - 设定..... 195
- 专业服务中心..... 26
- 转角照明灯功能..... 127
- 转向辅助功能 (STEER CONTROL) 190
- 转向辅助系统
 - 智能领航转向功能..... 204
 - 转向辅助功能 (STEER CONTROL) ... 190
- 转向系统
 - 后轴转向系统..... 159
- 转向信号灯..... 125
- 装饰膜..... 304
- 装载
 - 车顶行李架..... 116
- 装载物..... 110
- 装载指导..... 110
- 状态显示
 - 后排座椅安全带..... 38
 - 前排乘客前置气囊..... 39

- | | | | | | |
|-----------------------|-----|------------------------|-----|------------------|-----|
| 自测试 | | 自适应远光灯辅助系统增强版 | | 腰部支撑..... | 99 |
| 前排乘客前置气囊自动停用系统..... | 39 | 启用/停用..... | 131 | 在后排调节前排乘客座椅..... | 98 |
| 约束系统..... | 37 | 自适应制动灯..... | 192 | 折回靠背（后排）..... | 114 |
| 自动变速箱..... | 163 | 自主制动..... | 209 | 正确的驾驶员座椅位置..... | 93 |
| 自动车距控制..... | 198 | 组合开关 | | 中间气囊（驾驶员靠背）..... | 47 |
| 自动后视镜折叠功能..... | 138 | 车灯..... | 125 | 自动调节..... | 103 |
| 自动紧急呼叫..... | 296 | 风挡玻璃雨刮器..... | 134 | 座椅尺寸..... | 349 |
| 自动空调 | | 最优续航, ERM（延长续航模式） | | 座椅高度调节..... | 95 |
| 空调控制面板..... | 140 | 功能..... | 162 | 座椅加热器 | |
| 自动洗车模式..... | 303 | 启用/停用..... | 163 | 启用/停用..... | 104 |
| 自动洗车装置..... | 302 | 座椅, 前排座椅, 后排座椅, 直通装载功能 | | 座椅通风..... | 105 |
| 自动行车灯..... | 125 | 按摩模式..... | 103 | | |
| 自动智能气候控制..... | 143 | 侧部气囊..... | 47 | | |
| 自动座椅调节..... | 103 | 电动调节..... | 95 | | |
| 自适应定速巡航控制..... | 203 | 调节（座椅舒适）..... | 94 | | |
| 自适应减震系统增强版（ADS PLUS） | | 锻炼模式..... | 103 | | |
| 空气悬挂系统（AIRMATIC）..... | 223 | 恢复设定（按摩模式）..... | 104 | | |
| 设定车身水平高度..... | 223 | 记忆功能..... | 109 | | |
| 自适应远光灯辅助系统 | | 配置设定..... | 102 | | |
| 启用/停用..... | 130 | 设定..... | 16 | | |
| | | 锁止靠背（后排）..... | 115 | | |
| | | 向前折叠靠背（后排）..... | 113 | | |

附录一：动力电池维修、处理与回收相关信息

根据国家标准，EQE 车型使用的动力电池为锂离子电池组，属于第9类危险品。

请勿私自对其进行处置，如拆卸，拆解，抛弃或交由不具备适当资质的他人处理。在您的动力电池需要维修更换时，应将新能源汽车送至具备相应能力及适当资质的经梅赛德斯-奔驰指定的授权售后服务机构进行动力电池的维修更换；在您的新能源爱车达到报废标准时，请将其送至具备资质的报废汽车回收拆解企业进行动力电池的拆卸，并将动力电池移交至梅赛德斯-奔驰指定的回收服务网点。废旧动力电池移交其他单位或个人，私自拆卸、拆解动力蓄电池，由此导致的环境污染及安全事故，新能源汽车及动力电池所有人应承担相应责任。

关于我司授权的动力电池维修及回收网点详细信息、以及最新的动力电池回收要求、程序与服务，您可扫描以下二维码获取最新信息：



另外，根据国家相关法规的要求，现对新能源汽车的动力电池进行全生命周期的信息追溯，其中包括了电池与车，车与车主的信息更新。我们会在您进店维护时对车主信息进行核对，如您已经将您的新能源爱车售与他人，也请您主动和我们的授权经销商网络进行联系，以便追溯信息能够及时更新。

附录二：车轮定位值

EQE 350

	角度	设定值	公差	公差 (Le/RI)
水平高度	前轴	1,85°	1,93°/-1,48°	<=1,19°
	后轴	2,00°	1,55°/-1,29°	<=1,03°
后轴	车轮外倾角	-1°20'	0.30°/-0.30°	<=0°00'±0°24'
	主销后倾角	不适用	不适用	不适用
	前束	0°12'	0°07'/-0°07'	<=±0°15'
	轮距 (Ges)	0°24'	0°07'/-0°07'	不适用
	推力角	0°00'	0°07'/-0°07'	不适用
前轴	车轮外倾角	-0°19'	0°22'/-0°22'	<=0°00'±0°24'
	主销后倾角	8°28'	0°30'/-0°30'	<=±0°30'
	轮距差	-1°14'	0°30'/-0°30'	不适用
	前束	0°08'	0°05'/-0°05'	不适用
	轮距 (Ges)	0°16'	0°10'/-0°10'	不适用

EQE 500 4MATIC

	角度	设定值	公差	公差 (Le/RI)
水平高度	前轴	5,92°	1,92°/-1,48°	<=1,18°
	后轴	2,59°	1,55°/-1,29°	<=1,03°
后轴	车轮外倾角	-1°10'	0.24°/-0.36°	<=0°00'±0°30'
	主销后倾角	不适用	不适用	不适用
	前束	0°11'	0°07'/-0°07'	<=±0°15'
	轮距 (Ges)	0°22'	0°07'/-0°07'	不适用
	推力角	0°00'	0°07'/-0°07'	不适用
前轴	车轮外倾角	-0°17'	0°22'/-0°22'	<=0°00'±0°24'
	主销后倾角	8°16'	0°30'/-0°30'	<=±0°30'
	轮距差	-1°24'	0°30'/-0°30'	不适用
	前束	0°08'	0°05'/-0°05'	不适用
	轮距 (Ges)	0°17'	0°10'/-0°10'	不适用

详细出版信息

互联网

有关梅赛德斯-奔驰车辆、梅赛德斯-奔驰股份公司和北京奔驰汽车有限公司的详细信息，请访问以下网址：

<https://www.mercedes-benz.com.cn>

<https://group.mercedes-benz.com>

<https://www.bbac.com.cn>

资料组

如果您对本使用说明书（用户手册）有任何疑问或建议，敬请联系：

北京奔驰汽车有限公司

©梅赛德斯-奔驰股份公司：未经梅赛德斯-奔驰股份公司书面许可，不得以任何方式再版、翻译或复制本使用说明书（用户手册）的全部或部分内容。

车辆制造商

北京奔驰汽车有限公司

中国北京

经济技术开发区

博兴路8号100176

定稿日期 2023年7月24日



车内电子版

在 MBUX 智能人机交互系统中的“车辆”下可找到使用说明书（用户手册）。从快速入门开始，探索亮点内容和实用提示。



车辆文件夹

您可在此处找到有关车辆操作以及保养和保修的综合信息印刷版。



2955849402

订货号 P295 0144 29 零件号 A295 584 94 02
版本 AJ20223-1a